



SECRETARÍA REGIONAL MINISTERIAL DE SALUD
REGIÓN METROPOLITANA

002788 25 MAR 2013

ORD. N° :

ANT. :

REF. :

No hay.

Deriva solicitudes de fiscalización por ruido ambiental según se indica.

Subdepto. Control Sanitario Ambiental
OCS/AMC/AMR/amr

S-13880/13

DE SECRETARÍA REGIONAL MINISTERIAL DE SALUD
REGIÓN METROPOLITANA

A SR. JUAN CARLOS MONCKEBERG FERNÁNDEZ
SUPERINTENDENTE DEL MEDIO AMBIENTE
MIRAFLORES N° 178 PISO 7
SANTIAGO

SUR 2971

Como es de su conocimiento, la plena entrada en vigencia de la nueva institucionalidad ambiental, establecida por el actual texto de la ley 19.300 modificado por la Ley 20.417, ha determinado que desde el 28 de diciembre de 2012 sea esa Superintendencia de Medio Ambiente (SMA) el organismo encargado de la fiscalización, control y sanción, entre otras, en materias contenidas en el D. S. N° 146/97 del MINSEGPRES "Norma de Emisión de Ruidos Molestos Generados por Fuentes Fijas". Por lo expuesto, remito a Ud., para su conocimiento y fines pertinentes, los antecedentes que se singularizan. Lo anterior, asimismo, en atención a lo dispuesto en el artículo 14 inciso segundo de la ley 19.880.

Tipo de doc.	N° de doc.	Fecha de doc.	Antecedentes anexos que se adjuntan.
Solicitud de Fiscalización (OIRS)	923887	12/07/2012	Acta de Inspección de fecha 04/12/2012, Ficha de Medición del 04/12/2012
Consulta (OIRS)	935300	20/07/2012	Consulta N° 1030326 (Reiteración), Solicitud de Fiscalización N° 1108097 (Reiteración)
Solicitud de Fiscalización (OIRS)	940703	25/07/2012	Copia de Acta de Inspección de Fecha 03/09/12, Copia de Acta de Inspección de Fecha 11/10/2012, Ficha de Medición del 11/10/2012, Acta de Inspección del 20/11/2012
Carta	035171	30/07/2012	Acta de Inspección del 26/10/2012
Carta	037740	10/08/2012	Acta de Inspección del 18/10/2012, Ficha de Medición del 18/10/2012
Consulta (OIRS)	995067	10/09/2012	Acta de Inspección del 23/11/2012, Acta de Inspección del 26/12/2012, Ficha de Medición del 26/12/2012
Carta	48234	11/10/2012	Acta de Inspección del 16/11/2012, Ficha de Medición del 16/11/2012
Carta	048946	17/10/2012	Acta de Inspección del 04/02/2013, Ficha de medición del 04/02/2013
Reclamo (OIRS)	1069348	19/11/2012	Solicitud de Fiscalización N° 1071500 (Reiteración), Solicitud de Fiscalización N° 1071587 (Reiteración).

Solicitud de Fiscalización (OIRS)	1071455	20/11/2012	Reclamo N° 1080199 (Reiteración), Carta de Aviso ORD N° 009069 del 07/12/2012, Cópia de Acta del 17/01/2013.
Reclamo (OIRS)	1071458	20/11/2012	No tiene
Solicitud de Fiscalización (OIRS)	1072696	21/11/2012	No tiene
Carta	054861	22/11/2012	Solicitud de Fiscalización N° 1077623 (Reiteración), Acta de Inspección del 08/12/2012.
Reclamo (OIRS)	1077048	23/11/2012	Solicitud N° 1082252 (Reiteración)
Carta	055357	26/11/2012	Carta N° 058353 (Reiteración)
Reclamo (OIRS)	1077820	26/11/2012	Reclamo N° 1085969 (Reiteración)
Solicitud (OIRS)	1081255	28/11/2012	No tiene
Consulta (OIRS)	1088519	04/12/2012	No tiene
Consulta (OIRS)	1093026	07/12/2012	No tiene
Solicitud de Fiscalización (OIRS)	1093200	07/12/2012	No tiene
Carta	057761	10/12/2012	No tiene
Carta	058380	12/12/2012	Acta de Inspección del 28/01/2013, Acta de Inspección del 01/02/2013, Ficha de Medición del 01/02/2013, Solicitud de Fiscalización N° 1132478 (Reiteración), Carta N° 058380 del 12/12/2012 (Reiteración)
Solicitud de Fiscalización (OIRS)	1096543	12/12/2012	No tiene
Reclamo (OIRS)	1100435	14/12/2012	Acta de Inspección del 31/01/2013, Ficha de Medición del 31/01/2013
Reclamo (OIRS)	1100593	14/12/2012	No tiene
Solicitud de Fiscalización (OIRS)	1104675	18/12/2012	No tiene
Reclamo (OIRS)	1105753	19/12/2012	No tiene
Solicitud de Fiscalización (OIRS)	1111186	26/12/2012	Solicitud Línea directa de El Mercurio
Reclamo (OIRS)	1108526	21/12/2012	Acta de Inspección del 28/01/2013
Carta	059977	24/12/2012	Carta de Aviso N° 006714 del 31/08/12
Solicitud de Fiscalización (OIRS)	1111183	26/12/2012	No tiene
Reclamo (OIRS)	1113450	27/12/2012	No tiene
Carta	000936	08/01/2013	Carta 005658 de Fecha 05/02/13 (reiteración), Carta 005659 de Fecha 05/02/13 (reiteración)
Carta	004922	30/01/2013	No tiene
Carta	005234	01/02/2013	No tiene
Carta	005437	04/02/2013	Carta N°022876 del 23/05/2012, Carta N°059977 del 24/12/12, Carta de Aviso N°000324 del 08/01/2013, Carta de Aviso N° 006714 del 31/08/12, Carta de Aviso N° 003078 del 24/04/2012
Carta	005710	05/02/2013	No tiene
Carta	005947	06/02/2013	No tiene
Solicitud de Fiscalización	08/13	08/02/2013	No tiene
Carta	007946	19/02/2013	No tiene
Carta	008259	21/02/13	No tiene

Santiago, 7 de Diciembre de 2012

Señora
Rosa Oyarce
Secretaria Regional Ministerial de Salud
Región Metropolitana
Avenida Bulnes N°177
Santiago

Señora Secretaria Regional Ministerial:

Me dirijo a Ud. en mi condición de vecino de la comuna de Vitacura, de esta Región Metropolitana, siendo arrendatario, desde hace más de 8 años, de la propiedad ubicada en

████████████████████

En los terrenos correspondientes al inmueble de Cardenal Belarmino N° 1220, que colinda, por el oriente, con la propiedad que actualmente habito, se está efectuando un proyecto inmobiliario, autorizado por la Dirección de Obras de la Municipalidad de Vitacura.

Este proyecto se refiere a la construcción de dos torres para edificios de departamentos, de 6 pisos cada una, y que ha comprendido labores de demolición de inmuebles anteriores y de excavación.

Estas funciones de demolición y de excavación han causado una serie de trastornos y de daños al medio ambiente, que significan muy severos riesgos para la salud de todos los habitantes de las viviendas vecinas, entre las que se encuentra la que habito actualmente con mi familia.

Estos daños y riesgos a la salud se refieren, principalmente, a la aparición de una gran plaga de roedores, que pueden ser percibidos a simple vista en nuestra propiedad.

Lo anterior, además, se agrava por la excesiva contaminación acústica causada por la maquinaria de demolición, y por el incesante movimiento de camiones.

Del mismo modo, todos estos trabajos provocan verdaderas nubes de tierra y de material contaminante, que afecta la calidad del aire que respiramos en nuestra propiedad.

LÓPEZ & CIA

ABOGADOS

Por todo lo expresado, mucho agradeceré a la señora Secretario Regional Ministerial disponer todas las medidas necesarias para corregir la referida situación, entre las que, sin perjuicio de las que US. determine, sugiero las siguientes, todas ellas a costa de la empresa constructora responsable de estas faenas:

1. Desarrollo inmediato de un sistema de control y eliminación, en todo este sector, de la plaga de roedores.
2. Protección de todos los deslindes con las propiedades vecinas, de esta obra de construcción, mediante mallas u otros elementos adecuados, de altura, grosor y extensión suficientes, para disminuir la transferencia de material contaminante y de daño acústico.
3. Reglamentación de los sistemas de trabajo en la misma faena. De calle Cardenal Belarmino Nº 1220, de manera que se disminuya sustancialmente la contaminación acústica y de partículas en suspensión a las viviendas vecinas.

Sin otro particular, la saludo atentamente a US.

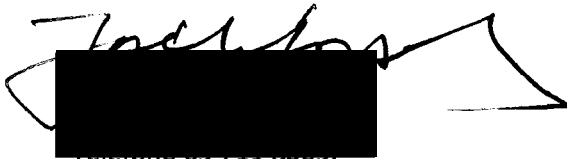

269.12.2012

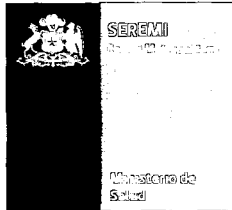

ACTA

En Santiago, a 31 de Dic del año 2012 siendo las 9:45 horas, el(la) Señor(a)

Viviana Aguirre Funcionario(a) de esta Secretaría de Salud de la Región

Metropolitana, se constituyó en visita de inspección en Inmueble

Ubicado en Cordón del Bolsonero N° 1220 comuna de Vitacura

Propiedad de _____ Rut N° _____

Con domicilio en _____ N° _____ comuna de _____

Representante legal _____ Rut N° _____

Con domicilio en _____ N° _____ comuna de _____

Teléfono: _____

1. Razón de la visita

Solicitud de fiscalización	<input checked="" type="checkbox"/>	Plan de vigilancia	<input type="checkbox"/>	Verificación sentencia	<input type="checkbox"/>
Solicitud de formalización	<input type="checkbox"/>	Emergencias	<input type="checkbox"/>	Programa especial	<input type="checkbox"/>

2. Hecho(s) constatado(s)

Se constata a inmueble anteriormente señalado por
solicitud de fiscalización N° 16702, el momento de
la inspección se visualiza excavación profunda, a
partir del inmueble Don Edgardo Conales, no
se encuentran trabajadores en faena, se solicita que
en un plazo no superior a 5 días se realice la desnetización
de inmuebles vecinos N° 1196, 1188, 1252, 1282
correspondiente a Cordón del Bolsonero. Además de mantener desnetiz
ciones periódicas en faena. Dejando copia y dando
lectura a presente acta.

[Large handwritten scribble covering the main body of the page]

3. Citase a _____ Fecha _____ Hora _____

en Avda. Bulnes 175 piso 1 con todos los medios probatorios, pudiendo traer sus descargos por escrito, personalmente o por apoderado, acreditando en forma su personería.

Se firma en comprobante de la lectura previa y entrega de copia, de la presente Acta

[Handwritten signature]

Firma del Funcionario de la SEREMI de Salud

[Handwritten signature]

Firma y Rut del propietario o de su



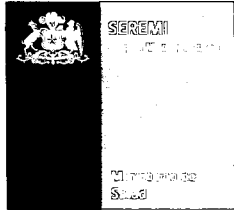

ACTA

En Santiago, a 24 de ENERO del año 2013 siendo las 15³⁰ horas, el(la) Señor(a) JOSÉ A. SEGURA M. Funcionario(a) de esta Secretaría de Salud de la Región

Metropolitana, se constituyó en visita de inspección en VIVIENDAS

Ubicado en CALLE CARDENAL BELARMINO N° _____ comuna de VITACURA

Propiedad de _____ Rut N° _____

Con domicilio en _____ N° _____ comuna de _____

Representante legal _____ Rut N° _____

Con domicilio en _____ N° _____ comuna de _____

Teléfono: _____

1. Razón de la visita

Solicitud de fiscalización	<input type="checkbox"/>	Plan de vigilancia	<input type="checkbox"/>	Verificación sentencia	<input type="checkbox"/>
Solicitud de formalización	<input type="checkbox"/>	Emergencias	<input type="checkbox"/>	Programa especial	<input type="checkbox"/>

2. Hecho(s) constatado(s)

En atención a ACTA de inspección de fecha 31 de
DICIEMBRE de 2012, se concurre a vivienda vecinas
a faenas de excavación que se realizan en calle
CARDENAL BELARMINO N° 1220, comuna de VITACURA.
De acuerdo a lo conversado con los residentes de
las viviendas ubicadas en calle CARDENAL BELARMINO
N°s 1196, 1188, 1252 y 1282 se puede concluir que
en la actualidad no existe problemas de riesgos pro-
ducidos de esta faena de excavación.

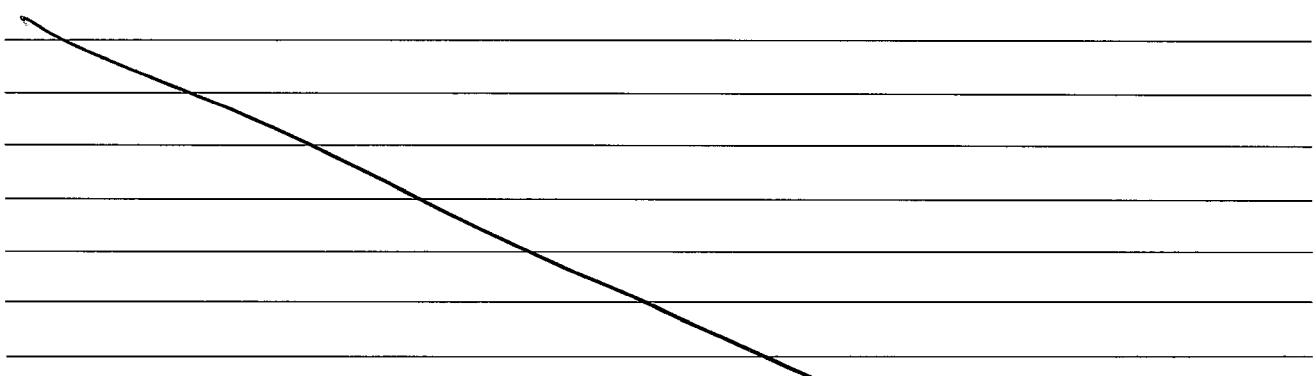

(This section contains a large diagonal line drawn across the lined area, indicating it is unused or crossed out.)

3. Citase a _____ Fecha _____ Hora _____

en Avda. Bulnes 175 piso 1 con todos los medios probatorios, pudiendo traer sus descargos por escrito, personalmente o por apoderado, acreditando en forma su personería.

Se firma en comprobante de la lectura previa y entrega de copia, de la presente Acta



Firma del Funcionario de la SEREMI de Salud

Firma y Rut del propietario o de su

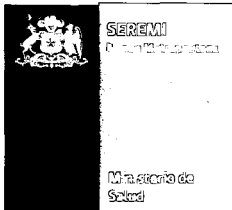

RK 20804-13

N° de Página: 112

ACTA

En Santiago, a 31 de Enero del año 2013 siendo las 10:35 horas, el(la) Señor(a)

Diana Vicencio Diaz Funcionario(a) de esta Secretaría de Salud de la Región

Metropolitana, se constituyó en visita de inspección en casa habitación

Ubicado en Avenida Carrera N° 1203 comuna de Vitacura

Propiedad de [redacted] Rut N° [redacted]

Con domicilio en [redacted] N° [redacted] comuna de [redacted]

Representante legal _____ Rut N° _____

Con domicilio en _____ N° _____ comuna de _____

Teléfono: [redacted]

1. Razón de la visita

Solicitud de fiscalización	<input checked="" type="checkbox"/>	Plan de vigilancia	<input type="checkbox"/>	Verificación sentencia	<input type="checkbox"/>
Solicitud de formalización	<input type="checkbox"/>	Emergencias	<input type="checkbox"/>	Programa especial	<input type="checkbox"/>

2. Hecho(s) constatado(s)

Se visita casa habitación en atención a Certi 057404/12 por ruidos molesto, partículas en suspensión y presencia de vapores producidos por Obra de Demolición adyacente al domicilio. Al momento de la visita no es posible constatar polvo ya que obras están en etapas de construcción (Obra Gruesa), la señora de Don Juan López nos señaló que tuvo que desahogar por su cuenta la casa habitación por presencia vapores. Se realizaron mediciones de ruido con un sonómetro integrado marca Rion modelo NL-20 n° serie 00488602, debidamente calibrado. Mediciones de ruido se realizaron según procedimiento establecido por D.S 146/97 del MinsE GPRES. Los ruidos medidos correspondían a taladro eléctrico manual, Corte metal Golpe de Metal, Camiones, Grúa torre, Gritos. Los mediciones se analizaron posteriormente para obtener NPC y determinar si se supera el máximo límite permitido para una zona II. Es todo cuanto se puede informar

[Large handwritten scribble or signature across the lined page]

3. Citase a _____ Fecha _____ Hora _____

en Avda. Bulnes 175 piso 1 con todos los medios probatorios, pudiendo traer sus descargos por escrito, personalmente o por apoderado, acreditando en forma su personería.

Se firma en comprobante de la lectura previa y entrega de copia, de la presente Acta

[Handwritten signature]
Diana Viacso.
Firma del Funcionario de la SREFMI de Salud

M. XIMENA REIZE CAMPOS
[Redacted signature and name]
Firma y Rut del propietario o de su

FICHA DE INFORMACIÓN DE MEDICIÓN DE RUIDO

IDENTIFICACIÓN DEL TITULAR DE LA FUENTE FIJA EMISORA DE RUIDO

NOMBRE O RAZÓN SOCIAL:	Constructora Alhus S.A
RUT:	78.030.120-1.
DIRECCIÓN:	Cardenal Belarmino N° 1220
COMUNA:	Vitacura.
TELÉFONO:	

IDENTIFICACIÓN DEL RECEPTOR

NOMBRE:	[REDACTED]
RUT:	[REDACTED]
DIRECCIÓN:	[REDACTED]
COMUNA:	[REDACTED]
TELÉFONO:	[REDACTED]

CARACTERIZACIÓN DE LA FUENTE FIJA EMISORA DE RUIDO

TIPO DE ACTIVIDAD:	Obra Construcción
TIPO DE RUIDO:	<input type="checkbox"/> ESTABLE <input type="checkbox"/> FLUCTUANTE <input checked="" type="checkbox"/> IMPREVISTO
RUIDO DE FONDO:	<input type="checkbox"/> ALTERA <input type="checkbox"/> NO ALTERA
IDENTIFICACIÓN DEL RUIDO DE FONDO:	
FUENTE PRINCIPAL DE RUIDO:	Taladro Electrico, Corte Cierra Electrica, Golpe Metal, Gritos, Grúa Torre
FUENTE SECUNDARIA DE RUIDO:	

CONDICIONES DE LA MEDICIÓN

FECHA DE LA MEDICIÓN:	31-01-2013	
HORA DE LA MEDICIÓN:	10:00	
IDENTIFICACIÓN DEL INSTRUMENTO:	MARCA:	Rion
	MODELO:	NL-20
	N° DE SERIE:	488602
FILTRO DE PONDERACIÓN USADO:	FILTRO A	
RESPUESTA DEL INSTRUMENTO	LENTA	
CALIBRACIÓN EN TERRENO:	<input checked="" type="checkbox"/> ANTES DE MEDIR <input type="checkbox"/> DURANTE LA MEDICIÓN	
NOMBRE DEL OPERADOR:	Diana Vicencio	
ZONA DE EVALUACIÓN:	<input type="checkbox"/> ZONA I <input checked="" type="checkbox"/> ZONA II <input type="checkbox"/> ZONA III <input type="checkbox"/> ZONA IV <input type="checkbox"/> RURAL	
PERIODO DE MEDICIÓN:	<input checked="" type="checkbox"/> (07 A 21 Hrs.) <input type="checkbox"/> (21 A 07 Hrs.)	

FICHA DE MEDICIÓN DE NIVELES DE RUIDO POR LUGAR DE MEDICIÓN

IDENTIFICACION DEL LUGAR DE MEDICION: Patio Trasero

	Leq	NPSmin	NPSmáx	
Punto 1	59,8	54,2	63,3	<input checked="" type="radio"/> Exterior <input type="radio"/> Ventana Abierta <input type="radio"/> Ventana Cerrada
	59,5	55,6	63,7	
	59,6	56,7	64,6	
	62,0	58,2	69,2	
	60,0	57,4	62,7	

Punto 2	60,2	52,9	67,4
	61,2	54,3	66,5
	62,3	55,6	68,2
	60,1	55,3	68,2
	63,5	59,3	72,8

Punto 3	62,6	55,7	67,8
	62,4	53,0	68,4
	55,7	51,3	67,5
	59,2	53,0	63,5
	60,1	52,1	67,3

REGISTRO DE VALORES Leq DEL RUIDO DE FONDO

5	10	15	20	25	30

Observaciones

Fecha: 31-01-2013	Hora: 10:00	

RUIDO IMPREVISTO

FICHA DE EVALUACION DE NIVELES DE RUIDO POR LUGAR DE MEDICION

IDENTIFICACION DEL LUGAR DE MEDICION: Patio Trasero

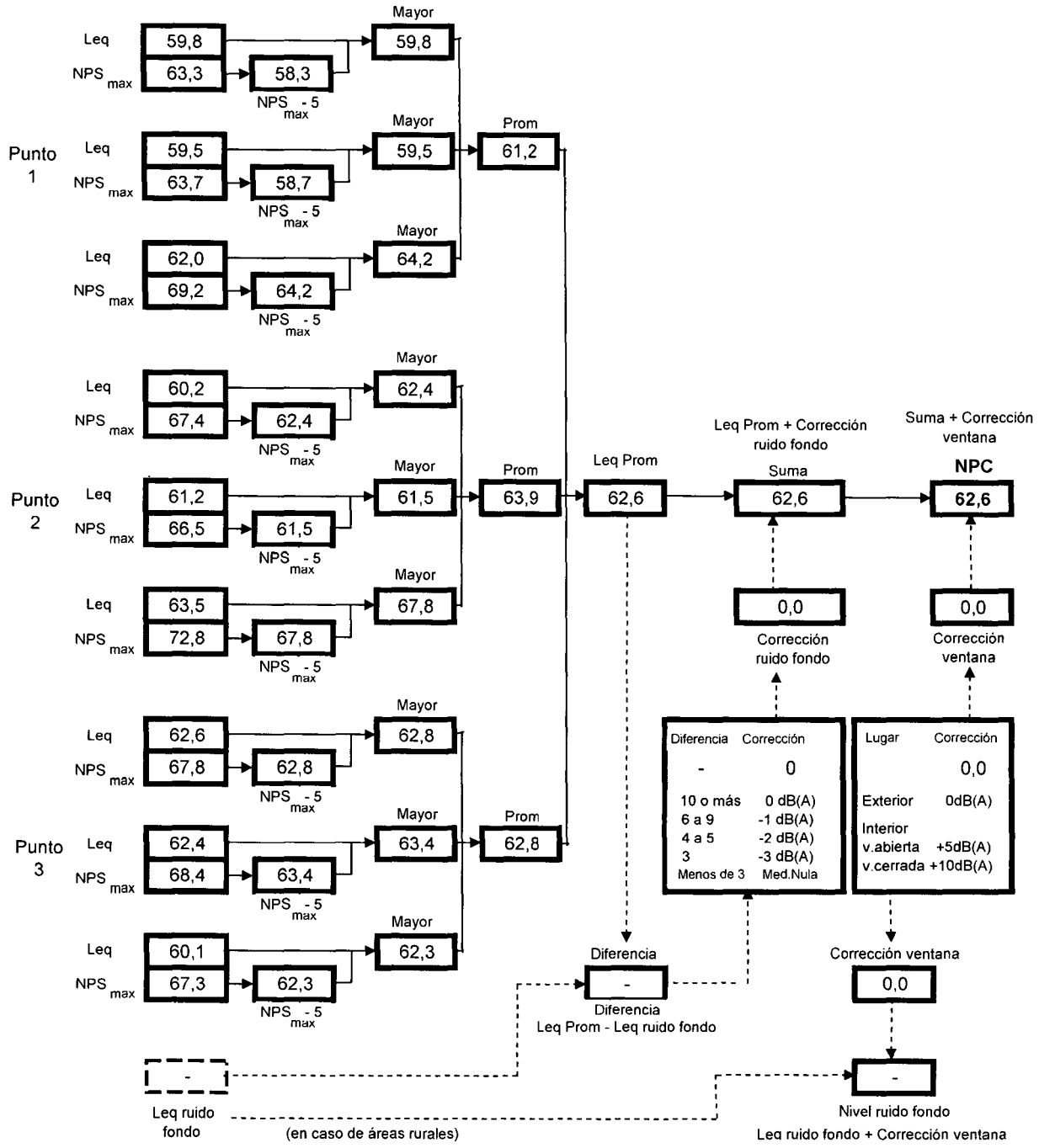

FICHA DE CROQUIS DE MEDICIÓN

MEDICIÓN INTERNA

MEDICIÓN EXTERNA

PRESIDENTE KENNEDY	

Nota: Distancias aproximadas y en m, distancia entre puntos 0,5 m

SÍMBOLO	DESCRIPCIÓN
	CONSTRUCCION
	ENTRADA CASA N° 1203
	PUNTO MEDICIÓN

[The main body of the page is crossed out with a large diagonal line.]

3. Citase a _____ **Fecha** _____ **Hora** _____

en Avda. Bulnes 175 piso 1 con todos los medios probatorios, pudiendo traer sus descargos por escrito, personalmente o por apoderado, acreditando en forma su personería.

Se firma en comprobante de la lectura previa y entrega de copia, de la presente Acta

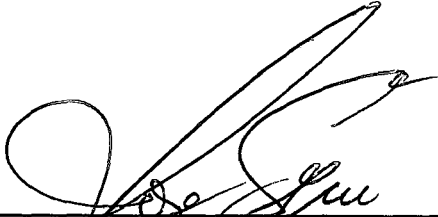

Firma del Funcionario de la SEREMI de Salud

Firma y Rut del propietario o de su

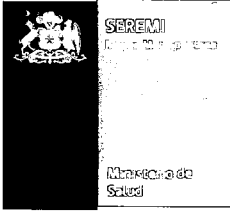

RK 20804-13

N° de Página: 112

ACTA

En Santiago, a 31 de Enero del año 2013 siendo las 10:35 horas, el(la) Señor(a)

Diana Vicencio Diaz. Funcionario(a) de esta Secretaría de Salud de la Región

Metropolitana, se constituyó en visita de inspección en casa habitación

Ubicado en [redacted] N° 1203 comuna de [redacted]

Propiedad de [redacted] Rut N° [redacted]

Con domicilio en [redacted] N° [redacted] comuna de [redacted]

Representante legal [redacted] Rut N° [redacted]

Con domicilio en [redacted] N° [redacted] comuna de [redacted]

Teléfono: [redacted]

1. Razón de la visita

Solicitud de fiscalización	<input checked="" type="checkbox"/>	Plan de vigilancia	<input type="checkbox"/>	Verificación sentencia	<input type="checkbox"/>
Solicitud de formalización	<input type="checkbox"/>	Emergencias	<input type="checkbox"/>	Programa especial	<input type="checkbox"/>

2. Hecho(s) constatado(s)

Se visita casa habitación en atención a Carta 057404/12 por ruidos molestos, partículas en suspensión y presencia de roedores producidos por Obra de Demolición adyacente al domicilio. Al momento de la visita no es posible constatar polvo ya que obras están en etapas de construcción (Obra Gruesa), la señora de Don Juanis Lopez nos señaló que tuvo que desahogar por su cuenta la casa habitación por presencia roedores. Se realizaron mediciones de ruido con un sonómetro integrado marca Rion modelo NL-20 n° serie 00488602, debidamente calibrado. Mediciones de ruido se realizaron según procedimiento establecido por D.S 146/97 del MinsE GPRES. Los ruidos medidos correspondían a taladro eléctrico manual, Corte metal Golpe de Metal, Camiones, Grúa torre, Gritos. Los mediciones se analizaron posteriormente para obtener NPC y determinar si se supera el máximo límite permitido para una zona II. Es todo cuanto se puede informar

[Large handwritten scribble or signature across the lined page]

3. Citase a _____ Fecha _____ Hora _____

en Avda. Bulnes 175 piso 1 con todos los medios probatorios, pudiendo traer sus descargos por escrito, personalmente o por apoderado, acreditando en forma su personería.

Se firma en comprobante de la lectura previa y entrega de copia, de la presente Acta

[Handwritten signature]
Diana Viencio.
Firma del Funcionario de la SEREMI de Salud

M. XIYENA RETZE CAMPOS
[Redacted signature area]
Firma y Put del propietario o de

FICHA DE INFORMACIÓN DE MEDICIÓN DE RUIDO

IDENTIFICACIÓN DEL TITULAR DE LA FUENTE FIJA EMISORA DE RUIDO

NOMBRE O RAZÓN SOCIAL:	Constructora Alhus S.A
RUT:	78.030.120-1.
DIRECCIÓN:	Cardenal Belarmino N° 1220
COMUNA:	Vitacura.
TELÉFONO:	

IDENTIFICACIÓN DEL RECEPTOR

NOMBRE:	████████████████████
██████████	██████████
DIRECCIÓN:	████████████████████
COMUNA:	██████████
TELÉFONO	████████████████████

CARACTERIZACIÓN DE LA FUENTE FIJA EMISORA DE RUIDO

TIPO DE ACTIVIDAD:	Obra Construcción
TIPO DE RUIDO:	<input type="checkbox"/> ESTABLE <input type="checkbox"/> FLUCTUANTE <input checked="" type="checkbox"/> IMPREVISTO
RUIDO DE FONDO:	<input type="checkbox"/> ALTERA <input type="checkbox"/> NO ALTERA
IDENTIFICACIÓN DEL RUIDO DE FONDO:	
FUENTE PRINCIPAL DE RUIDO:	Taladro Electrico, Corte Cierra Electrica, Golpe Metal, Gritos, Grúa Torre
FUENTE SECUNDARIA DE RUIDO:	

CONDICIONES DE LA MEDICIÓN

FECHA DE LA MEDICIÓN:	31-01-2013	
HORA DE LA MEDICIÓN:	10:00	
IDENTIFICACIÓN DEL INSTRUMENTO:	MARCA:	Rion
	MODELO:	NL-20
	N° DE SERIE:	488602
FILTRO DE PONDERACIÓN USADO:	FILTRO A	
RESPUESTA DEL INSTRUMENTO	LENTA	
CALIBRACIÓN EN TERRENO:	<input checked="" type="checkbox"/> ANTES DE MEDIR <input type="checkbox"/> DURANTE LA MEDICIÓN	
NOMBRE DEL OPERADOR:	Diana Vicencio	
ZONA DE EVALUACIÓN:	<input type="checkbox"/> ZONA I <input checked="" type="checkbox"/> ZONA II <input type="checkbox"/> ZONA III <input type="checkbox"/> ZONA IV <input type="checkbox"/> RURAL	
PERIODO DE MEDICIÓN:	<input checked="" type="checkbox"/> (07 A 21 Hrs:) <input type="checkbox"/> (21 A 07 Hrs:)	



FICHA DE MEDICIÓN DE NIVELES DE RUIDO POR LUGAR DE MEDICIÓN

IDENTIFICACION DEL LUGAR DE MEDICION: Patio Trasero

	Leq	→	NPSmin	→	NPSmáx	
Punto 1	59,8		54,2		63,3	<input checked="" type="radio"/> Exterior <input type="radio"/> Ventana Abierta <input type="radio"/> Ventana Cerrada
	59,5		55,6		63,7	
	59,6		56,7		64,6	
	62,0		58,2		69,2	
	60,0		57,4		62,7	

60,2	52,9	67,4
61,2	54,3	66,5
62,3	55,6	68,2
60,1	55,3	68,2
63,5	59,3	72,8

62,6	55,7	67,8
62,4	53,0	68,4
55,7	51,3	67,5
59,2	53,0	63,5
60,1	52,1	67,3

REGISTRO DE VALORES Leq DEL RUIDO DE FONDO

5	10	15	20	25	30

Observaciones

Fecha: 31-01-2013	Hora: 10:00	

RUIDO IMPREVISTO

FICHA DE EVALUACION DE NIVELES DE RUIDO POR LUGAR DE MEDICION

IDENTIFICACION DEL LUGAR DE MEDICION: Patio Trasero

