



Anibal Pacheco [REDACTED]

hormigonado piscina principal

1 mensaje



Anibal Pacheco <[REDACTED]> **11 de diciembre de 2012 15:16**
Para: Miguel Aparicio [REDACTED]
Cc: Ricardo Poblete [REDACTED]

Miguel

te envío resumen de cotizaciones de proyecto hormigonado piscina principal.
De acuerdo a cotizaciones y rebajas estoy adjudicando el trabajo a Tresa por 124.901.641 pesos
Adjunto contrato preparado y planos, atento a comentarios para proceder, saludos

—
Anibal Pacheco O.
Desarrollo y Medioambiente
Agrícola Ancel Ltda.
[REDACTED]

3 archivos adjuntos

-  licitacion piscina principal(1) (3).xlsx
17K
-  Contrato hormigon piscina.docx
37K
-  oo_cmanurepl1.zip
683K

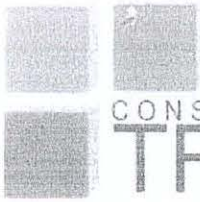

CONSTRUCTORA
TRES

REGISTRO
N°: 86.715

R.U.T.: 76.065.036-6

FACTURA

N° 00059

S.I. LOS ANGELES

FECHA VIGENCIA EMISION HASTA 31 DICIEMBRE 2013

Sociedad Constructora y de Inversiones Tresa Limitada

GIRO: CONSTRUCTORA CONTRATISTA EN OBRAS CIVILES

COMPRA Y VENTA MATERIALES DE CONSTRUCCION

Manuel Rodriguez 490 - Fono/Fax 235491

Cel.: 94795141 - 92293560

e-mail: contacto@constructoratresa.cl

SEÑOR: Los Angeles 10 DE ABRIL DEL 2013

SEÑOR: Agropecuaria Ancali Ltda.

DIRECCION: Rancho RM Ruta 5 sur Km 521 Comunal COMUNA Los Angeles

RUT: 70.757.460-0 CIUDAD: Los Angeles GIRO: Agropecuaria-Lactarios FONDO: _____

GUIA DE DESPACHO N° _____ DE _____ CONDICIONES DE VENTA: ctela

POR LO SIGUIENTE

CANTIDAD	DETALLE	PRECIO UNITARIO	TOTAL
	Resto de avance N° 2 OBRAS PISCINA		67.092.995 =
	PURIMETA Agropecuaria Ancali Comunal		
	PURIMETA		

CANCELADO
Egreso Cheque
Tresora Agnc. Ancali Ltda.

CONTABILIZADO
MES: 04-2013
FOLIO: 170000275

SEÑOR: <u>Agropecuaria y Muebles Millones, Administradora Ltda.</u>	SUB TOTAL	67.092.995 =
<u>Ante mí seiscientos setenta y cuatro mil</u>	IVA	12.747.660 =
	TOTAL	79.840.655 =

Nombre: _____ RUT: _____

Firma: _____ Fecha: _____ Recibo: _____

El abuse de recibo que se declara en este acto, de acuerdo a lo dispuesto en la letra b) del Art. 4° y la letra c) del Art. 5° de la Ley 19.945, acarrea la pérdida de los derechos que se derivan de mercaderías o servicios prestado(s) haber(s) recibido(s).



Sociedad Constructora y de Inversiones Tresa Limitada

GIRO: CONSTRUCTORA CONTRATISTA EN OBRAS CIVILES
COMPRA Y VENTA MATERIALES DE CONSTRUCCION

Manuel Rodriguez 490 - Fono/Fax 235491

Cel.: 94795141 - 92293560

e-mail: contacto@constructoratresa.cl

R.U.T.: 76.065.036-6

FACTURA

Nº 00056

REGISTRO

Nº 85706

S.I.I. - LOS ANGELES

FECHA VIGENCIA EMISION HASTA 31 DICIEMBRE 2013

SEÑOR: Los Angeles, 13 DE MARZO DEL 2013
Agricultor Ancali Ltda.
 DIRECCION: Rancho R.M Ruta 5 sur, Km 521 San Carlos COMUNA: Los Angeles
79.757.460-0 CIUDAD: Los Angeles GIRO: Agricultura - frutales FONO: _____
 GUÍA DE DESPACHO Nº: _____ DE _____ CONDICIONES DE VENTA: Cto.

POR LO SIGUIENTE:

CANTIDAD	DETALLE	PRECIO UNITARIO	TOTAL
4000010	Restos Avance obra Discina Purinera Agricultor Ancali San Carlos		70.099.132 =

CONTABILIZADO
 MES: 03 2013
 FOLIO: 1700000147

CANCELADO
 Egreso 06.46
 Cheque 0074259
 Tesorería Agric. Ancali Ltda.

S.E.U.O. SON: Obra y frutales constructores SUB TOTAL 70.099.132 =
Mercaderías y servicios para riego y riego por % I.V.A. 13.318.835 =
 TOTAL 83.417.967 =

Nombre: _____ RUT: _____
 Firma: _____ Fecha: _____ Recinto: _____

El acuse de recibo que se declara en este acto, de acuerdo a lo dispuesto en la letra b) del Art. 4º, y la letra c) del Art. 5º de la Ley 19.983, acredita que la entrega de mercaderías o servicio(s) prestado(s) ha(n) sido recibido(s).



Sociedad Constructora y de Inversiones Tresa Limitada

GIRO: CONSTRUCTORA CONTRATISTA EN OBRAS CIVILES

COMPRA Y VENTA MATERIALES DE CONSTRUCCION

Manuel Rodriguez 490 - Fono/Fax 235491

Cel.: 94795141 - 92293560

e-mail: contacto@constructoratresa.cl

R.U.T.: 76.065.036-6

NOTA DE CREDITO

Nº 00007

S.I.I. - LOS ANGELES

FECHA VIGENCIA EMISION HASTA 31 DICIEMBRE 2013

SEÑOR: Abnicola Anali Lolo 12 DE April DEL 2013

DIRECCION: RANCHO RN RUTA 5 sur km 521 San Carlos COMUNA Los Andes

RUT: 76.757.462-0 CIUDAD: Los Andes GIRO: Agricola - Irrigacion FONDO

FACTURA N: _____ DE _____ CONDICIONES DE VENTA _____

POR LO SIGUIENTE:

CANTIDAD	DETALLE	PRECIO UNITARIO	TOTAL
	<u>Trabajo Factura N° 56</u>		

CONTABILIZADO
 MES: 04. 2013
 FOLIO: 1700000237

SE O SON: <u>Quince millones seiscientos Veinticinco mil seiscientos setenta y ocho</u>	SUB TOTAL	<u>12.290.486</u>
	% I.V.A.	<u>2.335.192</u>
	TOTAL	<u>14.625.678</u>

Nombre: Manuel Silvio Rodriguez RUT: 11579726-3

Firma: [Signature] Fecha: 0-12/04/13 Recinto: [Signature]

El/los declaro que se declara en este acto de acuerdo a lo dispuesto en la letra b) del Art. 4° y la letra c) del Art. 5° de la Ley 17.785, la verdad que la entrega del/los servicio(s) prestado(s) ha(n) sido recibido(s).



AGRICOLA ANCALI LIMITADA.
 RANCHO R. M RUTA 5 SUR KM 521 SAN CARLOS LOS ANGELES
 R.U.T: 79.757.460 - 0
 AGRICOLA, LECHERIA, HARAS, FORESTAL, GANADO, Y OTRO
 Fono: 43-537800 Fax:

ORDEN DE COMPRA

N° 45780

Fecha: **18-12-12**
 Hora : **10:35 AM**

PROVEEDOR: CONSTRUCTORA TRESA LTDA
 DIRECCIÓN: Manuel Rodriguez 490
 Los Angeles
 COMUNA: LOS ANGELES
 FONO: 235491 FAX:
 GIRO: CONSTRUCCION
 R.U.T.: 76065036 - 6

COPIA NO VALIDA PARA COMPRA

CONDICIÓN DE PAGO: 30 DIAS CONTRA ENTRE
 FECHA DE APROBACIÓN: 18-12-2012

FECHA ESTIMADA LLEGADA: 18-12-2012

Nº	CANTIDAD	U.M	CODIGO	DESCRIPCIÓN	\$ UNITARIO	%DESC.	\$ SUBTOTAL
1	1,00	UNI	17729	SERVICIO DE TERCEROS	\$ 124.901.641,00	0	\$ 124.901.641
Ref.Fáb:		Bodega: PROYECTO HORMIGONADO			C.S.:		

1700000235 04/13
 1700000147 03/13
 17000000237 04/13

TOTAL NETO \$ 124.901.641
 19 % I.V.A. \$ 23.731.312

TOTAL COMPRA \$ 148.632.953

OBSERVACIONES:

HORMIGONADO DE PISCINA DE AGUAS VERDES, LECHERIA EL RISQUILLO, SOLICITADO POR ANIBAL PACHECO

IMPORTANTE: La Factura y/o Guía de Despacho debe hacer mención al número de esta OC.
 Lo anterior es imprescindible para el pago oportuno de su factura. Validez de esta O.C. 30 días.

Preparado Por. Cintia Jara Diaz
 CJARA

Autorizado Por. Miguel Aparicio Morales
 MAPARICIO

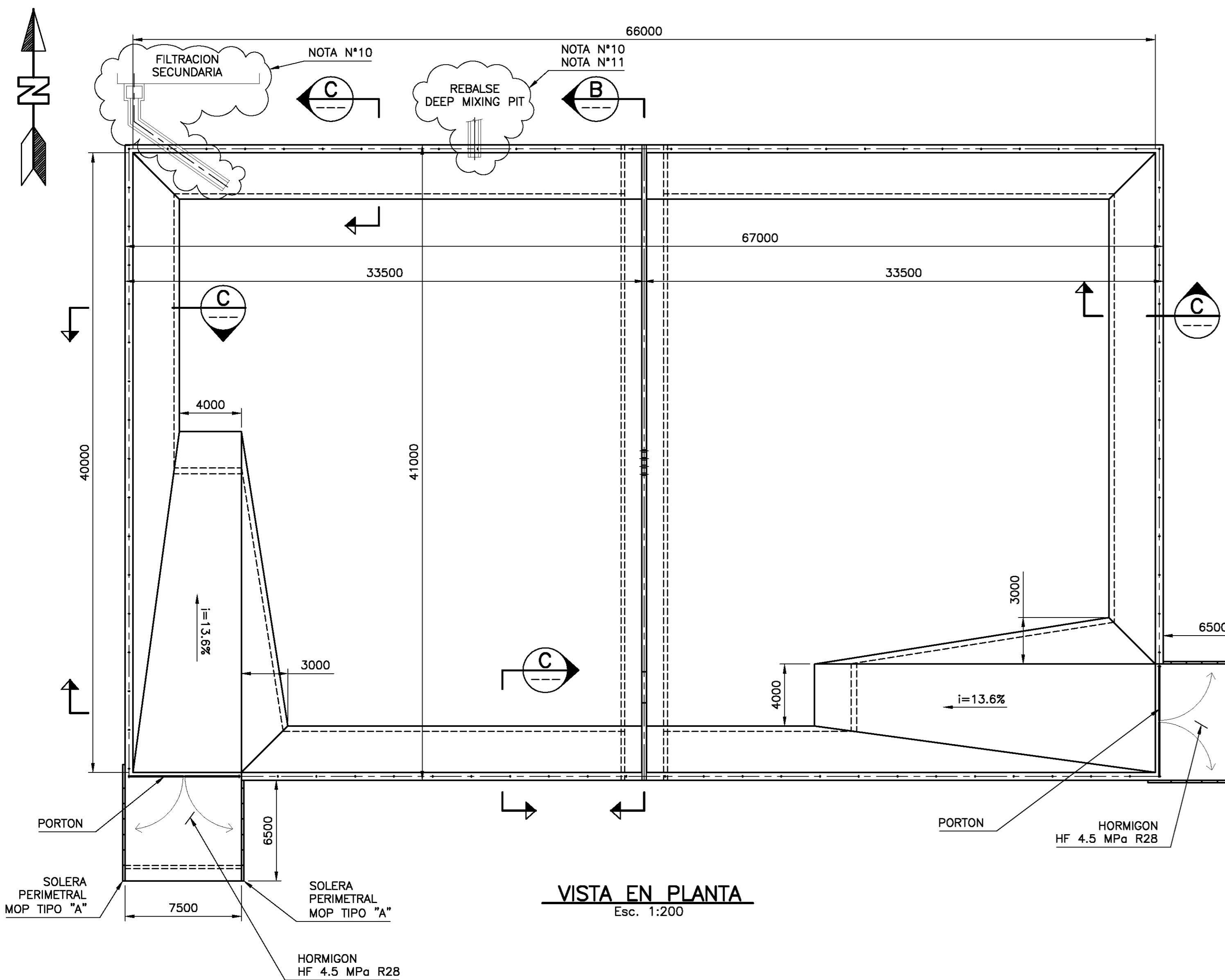

VISTA EN PLANTA
Esc. 1:200

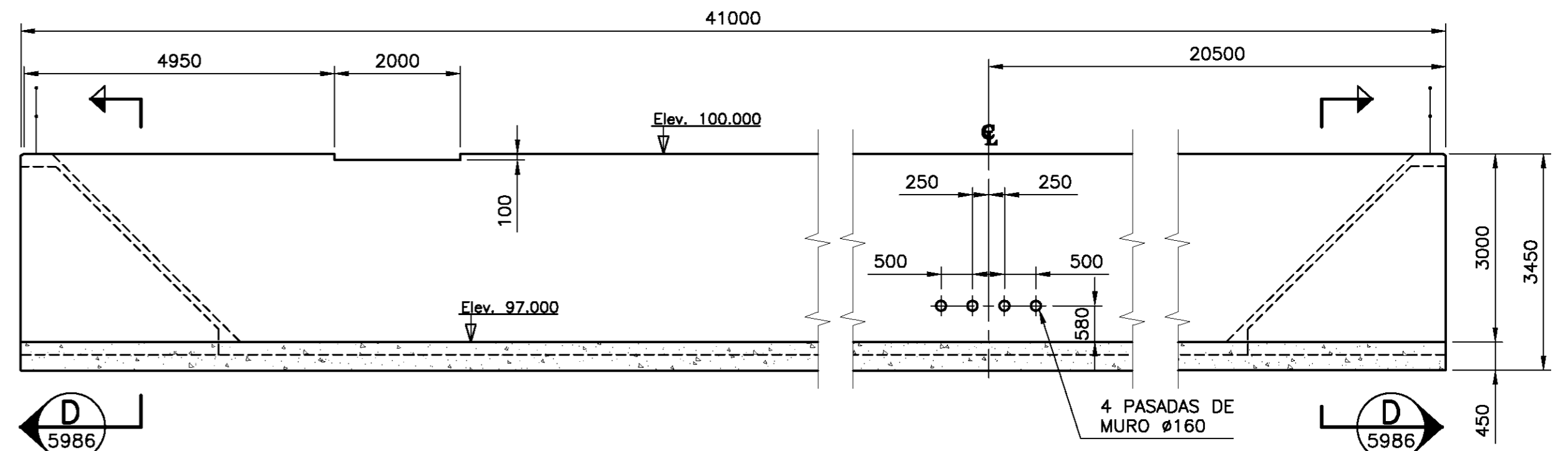

CORTE B
Esc. 1 : 75

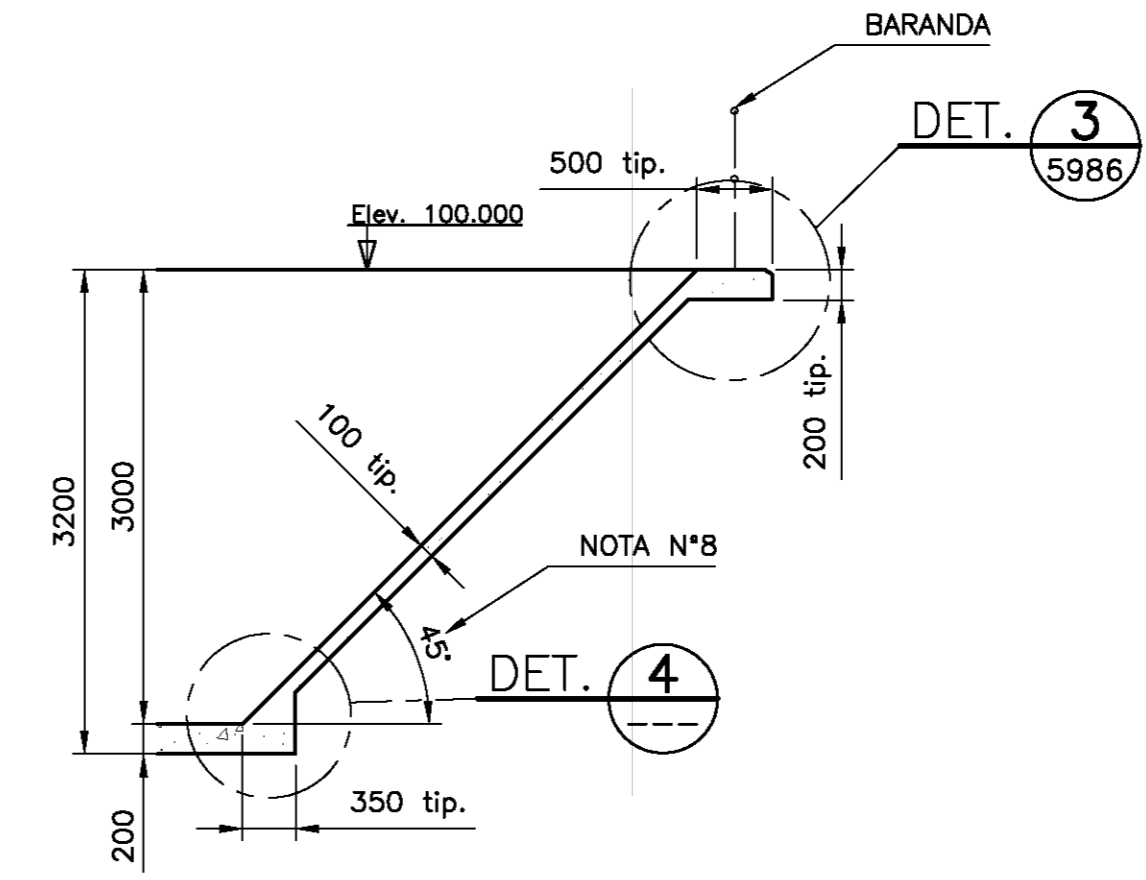

CORTE C
Esc. 1 : 50

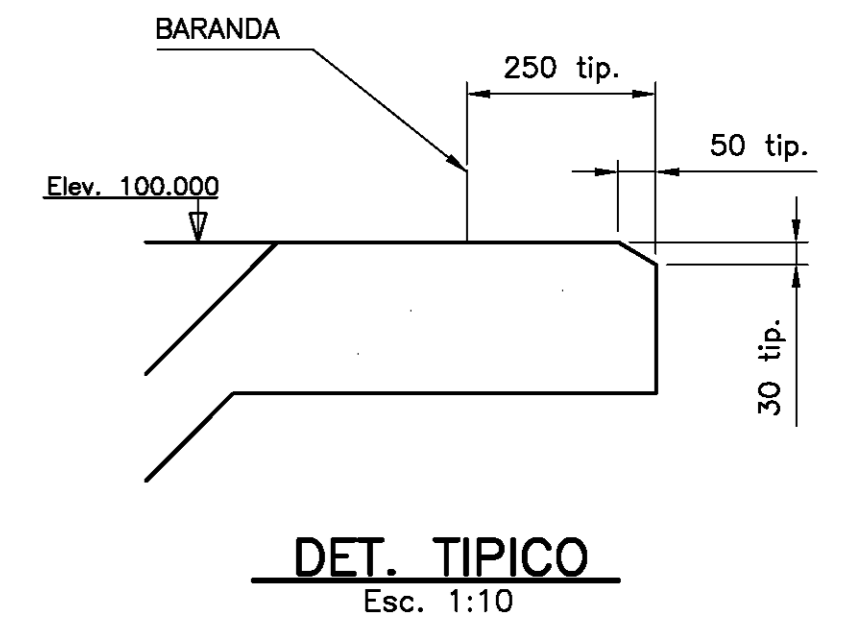

DET. TIPICO
Esc. 1:10

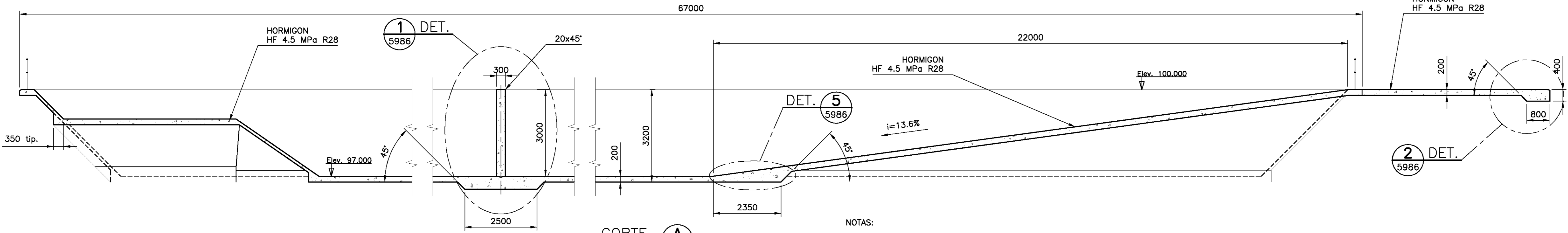

CORTE A
Esc. 1 : 75

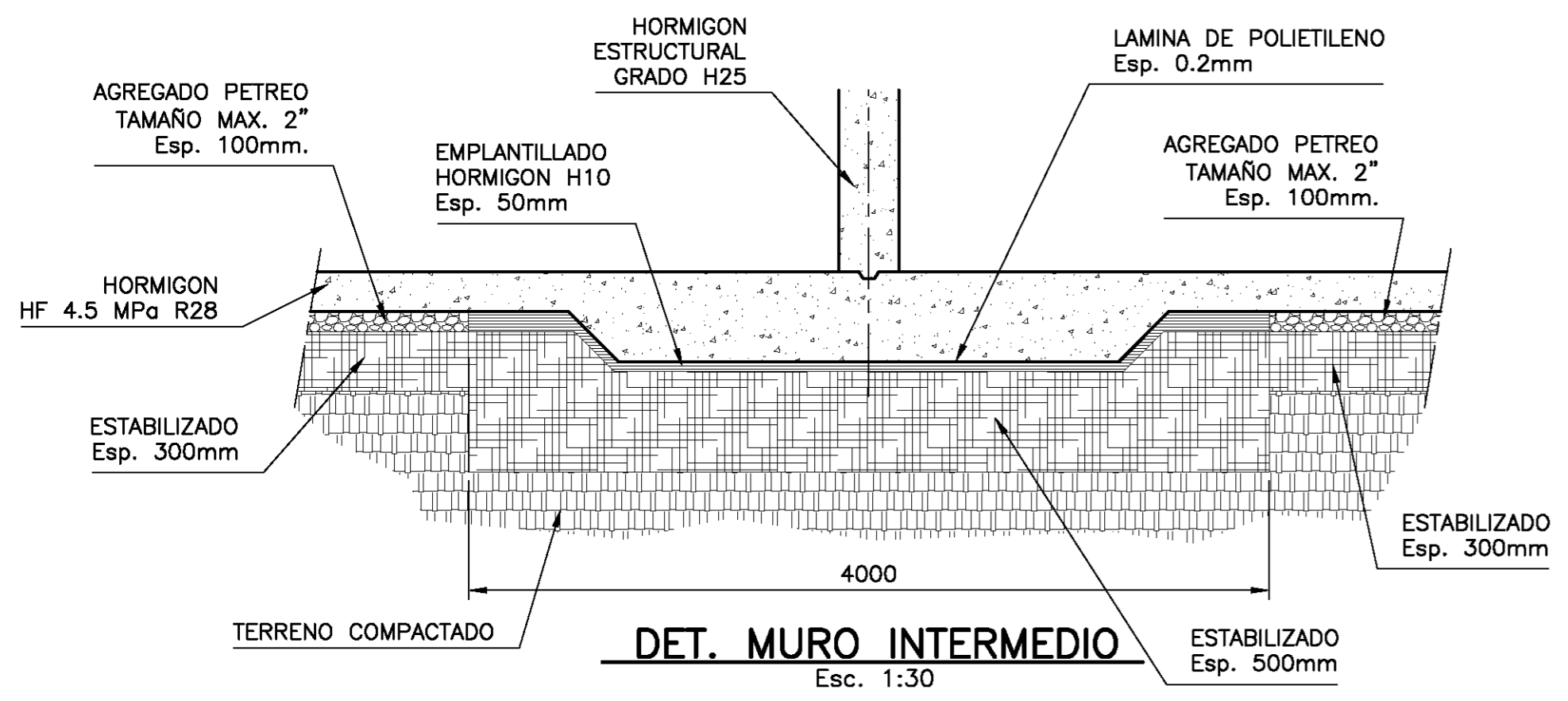

DET. MURO INTERMEDIO
Esc. 1:30

NOTAS:

- MEDIDAS EN mm S.I.C.
- CONSTRUIR MURO INTERMEDIO Y PERIMETRALES EN HORMIGON PREMEZCLADO ESTRUCTURAL GRADO H25. EN RADIER CONSIDERAR HORMIGON PREMEZCLADO HF4.5 MPa R28
- PREVIO A LA CONSTRUCCION DE OO.CC SE DEBERA REALIZAR LIMPIEZA (MATERIA ORGANICA) Y REMOCION DE SUELO NO COMPETENTE (C.B.R. < 20%) EN ZONA, CONSERVANDO PENDIENTES PERIMETRALES EN MANURE PIT EXISTENTE. SE DEBERA EXCAVAR 6mts HACIA LADO PONIENTE DE ACTUAL PENDIENTE DE MANURE PIT.
- SE DEBERA COMPACTAR TERRENO LUEGO AGREGAR UNA CAPA DE ESTABILIZADO Esp. 300mm COMPACTADO AL 95% DEL PROCTOR MODIFICADO. CONSIDERAR EMPLANTILLADO Esp. 50mm DE HORMIGON GRADO H10 Y LAMINA DE POLIETILENO Esp. 0.2mm. ESTO PARA MURO INTERMEDIO.
- EN RADIER BASE MANURE PIT SE DEBERA COMPACTAR TERRENO LUEGO AGREGAR UNA CAPA DE ESTABILIZADO Esp. 300mm COMPACTADO AL 95% DEL PROCTOR MODIFICADO. LUEGO COLOCAR AGREGADO PETREO TAMAÑO MAX. 2" Y Esp. 100mm.
- CANTIDAD Y ESPACIAMIENTO DE BARANDA Y PORTONES VER PL-ANC-MS-12-6225
- RELLENOS A UTILIZAR EN RAMPAS DEBERAN CONTAR CON APROBACION DE ITO.
- ANGULO REFERENCIAL SOLO PARA EFECTOS DE VALORIZACION DEL PRECIO UNITARIO POR PARTIDA
- REPARAR GRIETAS POR RETRACCION EN RADIER CON MORTERO HIDRAULICO DE REPARACION. SEGUN ESPECIFICACIONES DEL FABRICANTE.
- SE DEBERAN CONSIDERAR UNIONES A CANALES DE REBALSE DE DEEP MIXING PIT Y FILTRACION SECUNDARIA EXISTENTES. SIENDO ESTE ULTIMO AJUSTADO EN TERRENO EN CUANTO A SU LARGO.
- PARA MODIFICACIONES DE CANAL Y DEEP MIXING PIT VER PLANO PL-ANC-CH-12-6027

VPP
EMITIDO PARA
COMENTARIOS
14/11/12

VPP
SERVICIOS DE INGENIERIA Y CONSTRUCCION
GALVARINO 560 NACIMIENTO
FONOS 43-519002 43-512934 FONDO FAX 43-519043

N° PLANO PL-ANC-CH-12-5984
DIBUJO D. TORRES C. PROYECTO D. TORRES C. VERIFICO R. FRACLE M.

ANCALI AGRICOLA ANCALI LTDA.

APROBACIONES PROYECTO No.
DIBUJANTE D. TORRES C.
VERIFICADOR R. FRACLE M.
RESPONSABLE A. PACHECO D. JEFE PROYECTO

AREA EQUIPO ANCALI FUNDO RISQUILLO
DETALLE TRATAMIENTO PURINES, LAVADO DE ARENA Y PLANTA BIOGAS
PLANTA Y DETALLES

ESCALA INDICADAS 1:1
NUMERO DE PLANO
REV. 0

MEDIO	±0.1	±0.2	±0.3	±0.5	±0.8	±1.2	±2.0									
GRADO DE PRECISION	HASTA 6	30	100	300	1000	2000	4000									
	6	30	100	300	1000	2000	4000									
	MEDIDAS NOMINALES (mm.)								0	14/11/12	D.T.C.	R.F.M.	A.P.O.	EMISION PRELIMINAR		
PLANO No	DESCRIPCION							DIFERENCIAS ADMISIBLES PARA MEDIDAS SIN INDICACION DE TOLERANCIAS. - DIN 7168.	REV.	FECHA	DIBUJO	VERIF.	RESP.	DESCRIPCION		

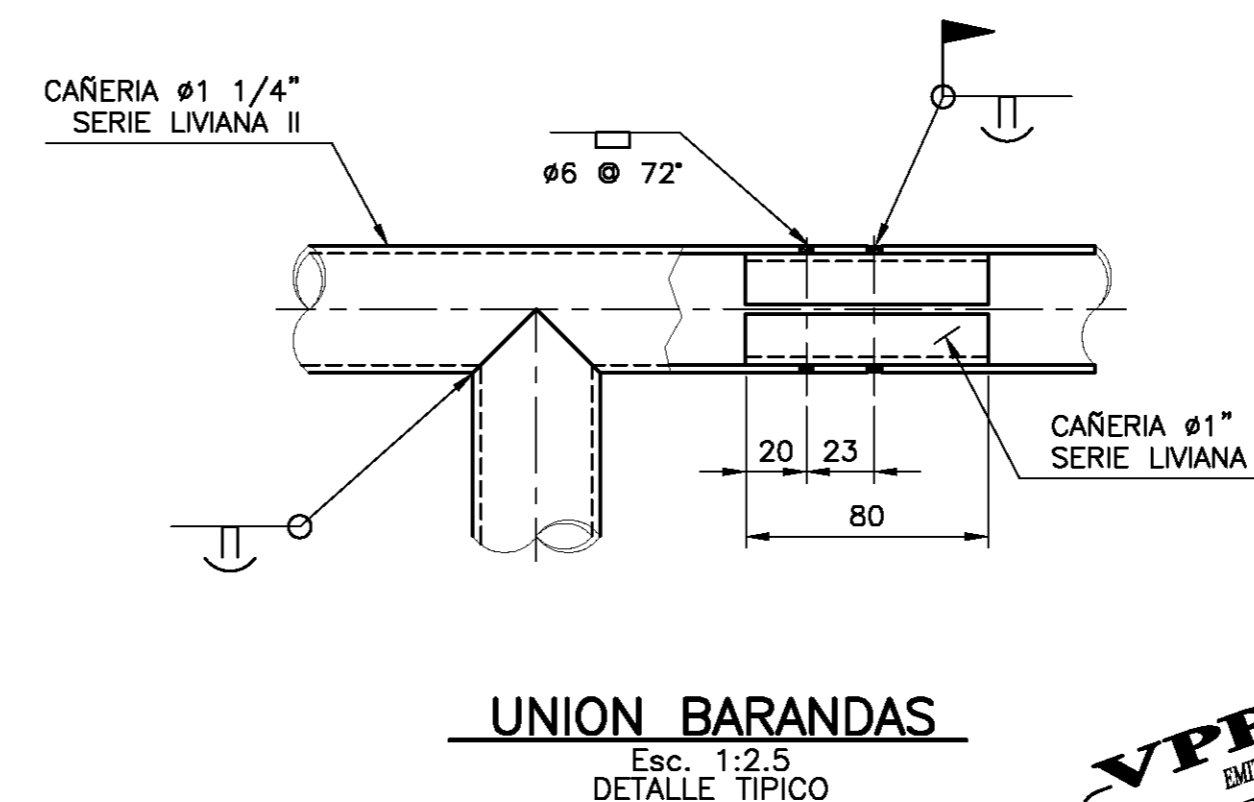
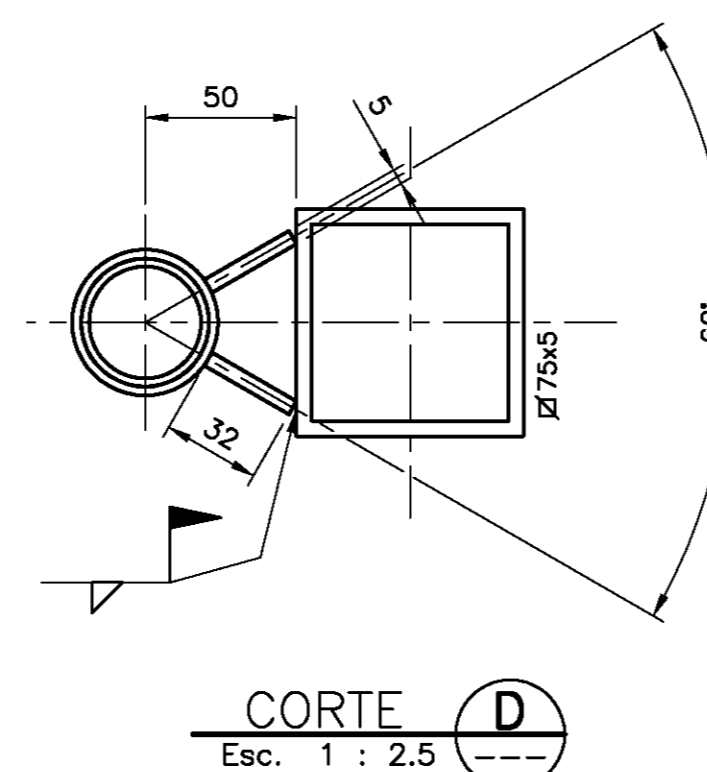
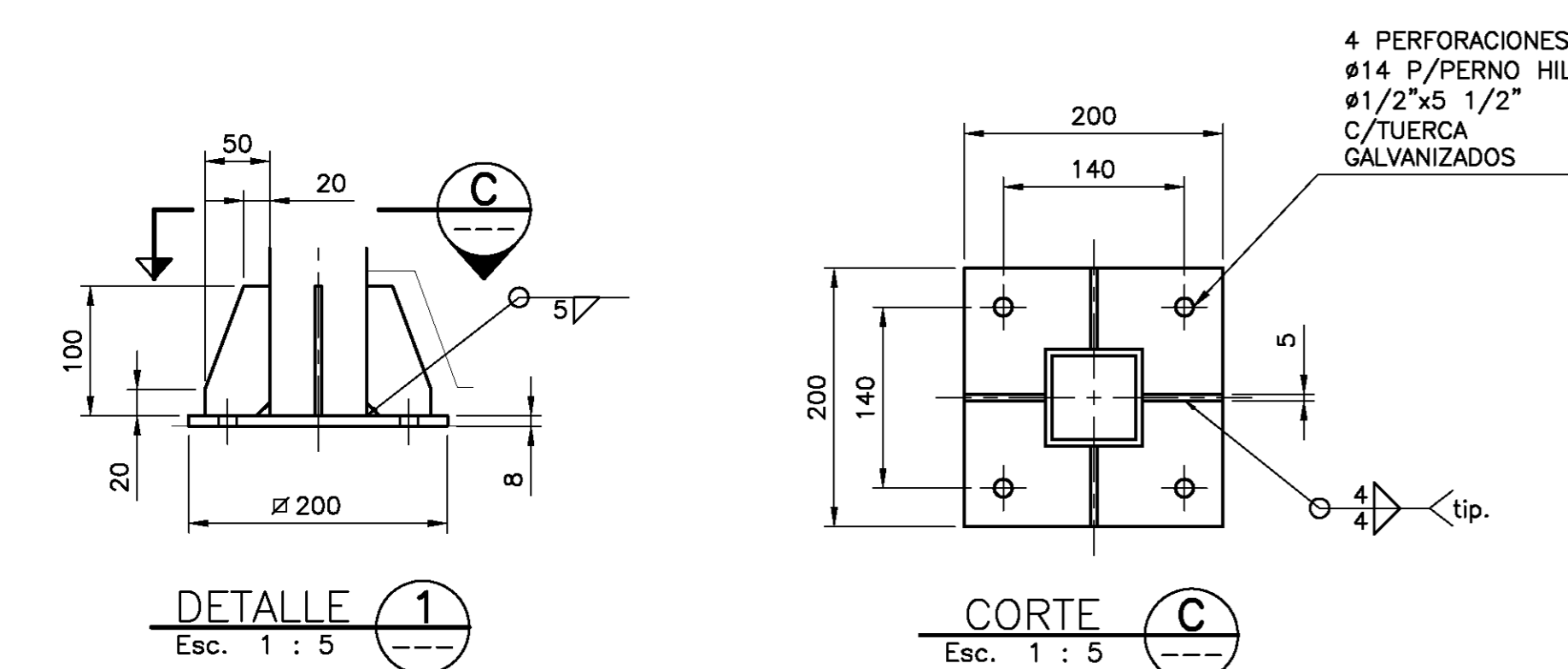
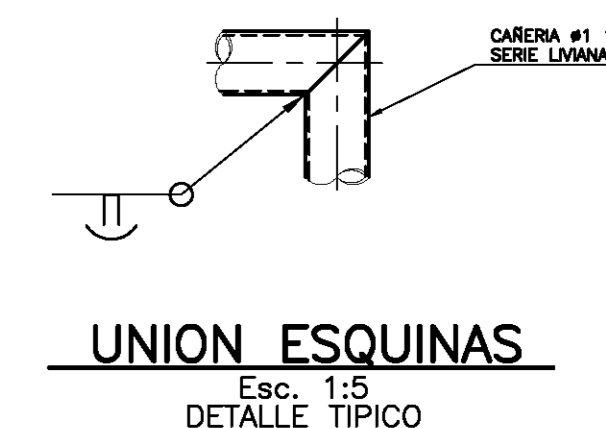
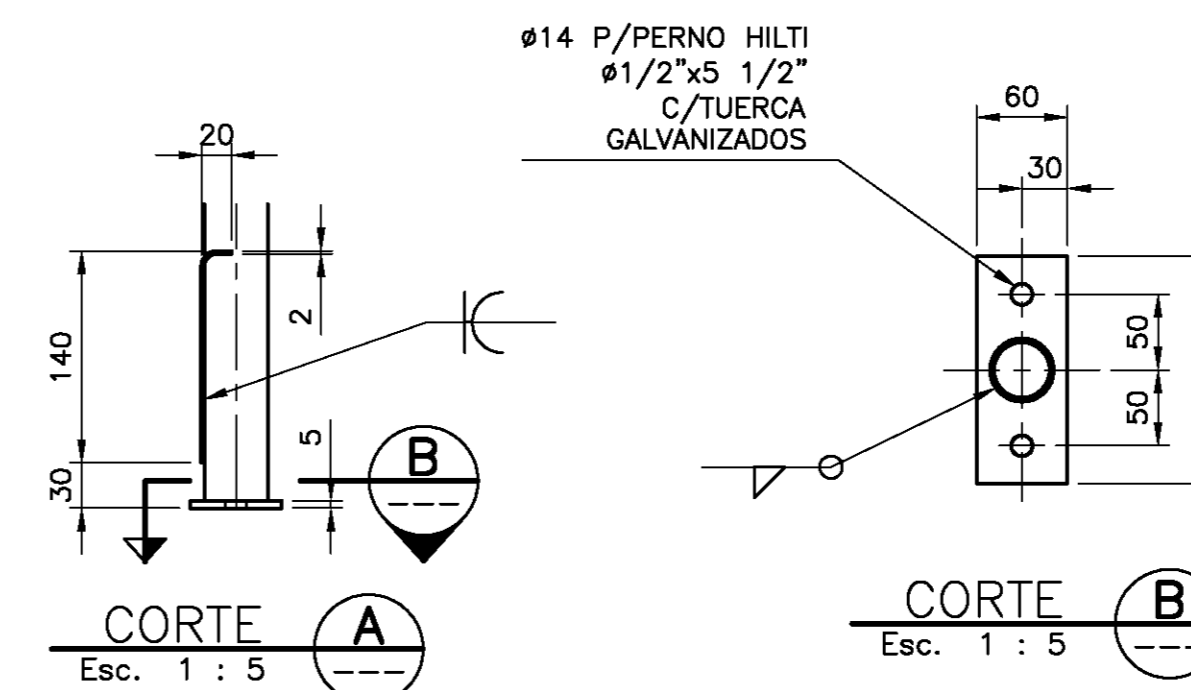
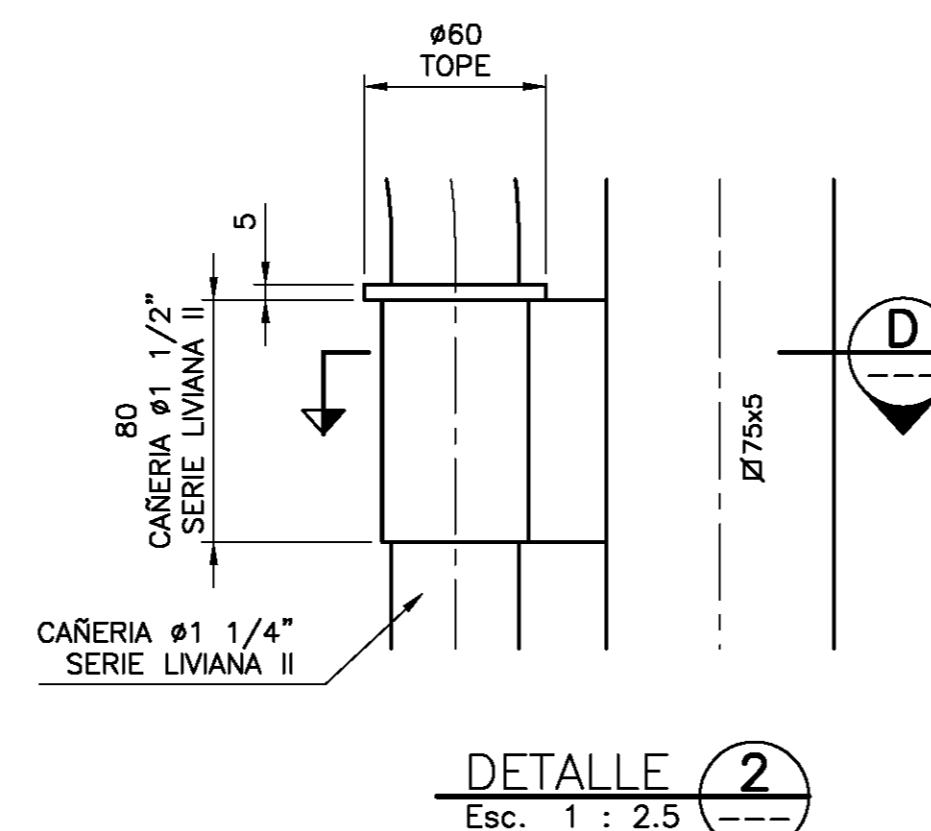
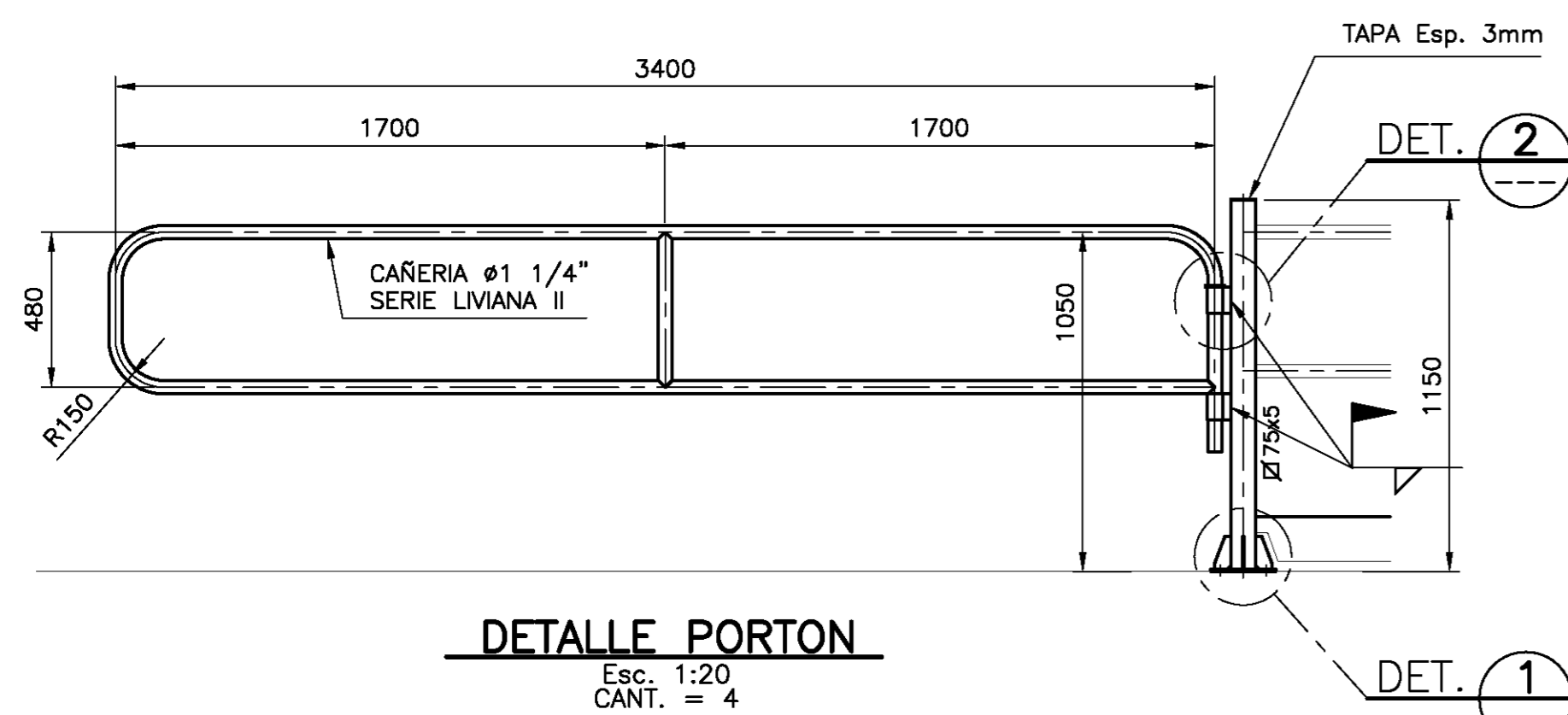
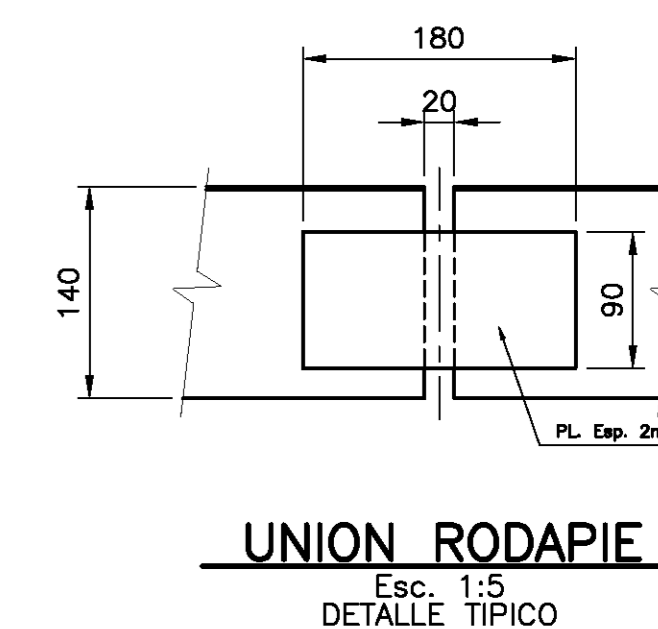
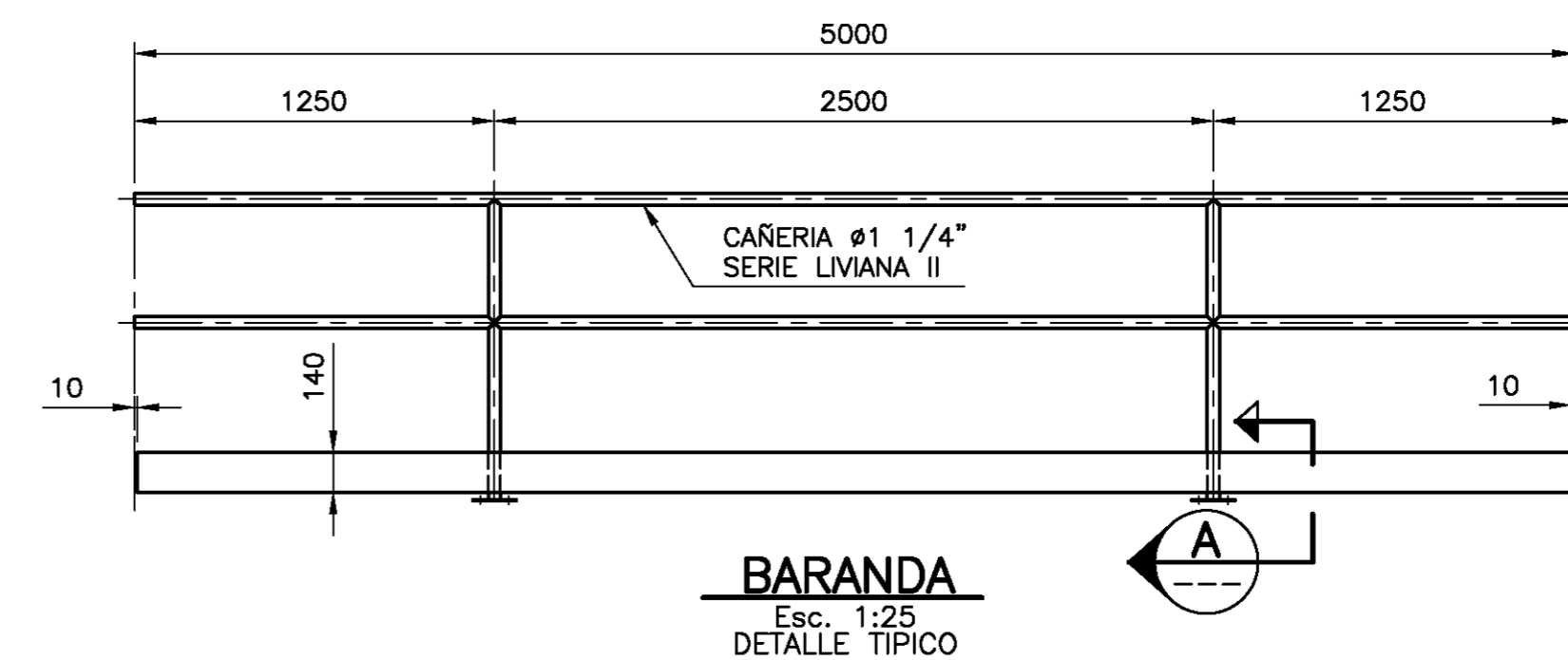

- NOTAS:
- 1.- MEDIDAS EN mm S.I.C.
 - 2.- CONSTRUIR EN AC. CARBONO A42-27ES GALVANIZADAS EN CALIENTE
 - 3.- SOLDAR CON ELECTRODO E-6010
 - 4.- FIJAR ESTRUCTURAS CON PERNOS HILTI Ø1/2"x5 1/2" CON TUERCA Y GOLILLA DE PRESION GALVANIZADOS
 - 5.- SOLDADURAS POR TERRENO GALVANIZAR EN FRIJO

VPP
EMITIDO PARA
COMENTARIOS
14/11/12

VPP SERVICIOS DE INGENIERIA Y CONSTRUCCION		GALVARINO 560 NACIMIENTO FONOS 43-519002 43-512934 FONDO FAX 43-519043	
N° PLANO	PL-ANC-MS-12-8225	N° AVISO	VPP1670
DIBUJO	D. TORRES C.	PROYECTO	D. TORRES C.
VERIFICADOR	R. FRAILE M.	VERIFICO	R. FRAILE M.
RESPONSABLE	A. PACHECO D.	JEFE PROYECTO	
AREA EQUIPO		ANCALI FUNDO RISQUILLO	
DETALLE		TRATAMIENTO PURINES, LAVADO DE ARENA Y PLANTA BIOGAS	
		MANURE PIT	
		DETALLE PORTONES Y BARANDAS	
ESCALA	INDICADAS	NUMERO DE PLANO	
IMPRESION	1:1		

MEDIO	±0.1	±0.2	±0.3	±0.5	±0.8	±1.2	±2.0									
GRADO DE PRECISION	HASTA 6	30	100	300	1000	2000	4000									
MEDIDAS NOMINALES (mm.)																
PLANO No	DESCRIPCION							DIFERENCIAS ADMISIBLES PARA MEDIDAS SIN INDICACION DE TOLERANCIAS. - DIN 7168.	REV.	FECHA	DIBUJO	VERIF.	R.F.M.	A.P.O.	EMISION PRELIMINAR	

FOTOS
PISCINA N°1: ANTES DE MODIFICACION
DICIEMBRE 2010



FOTOS
PISCINA N°1: ANTES DE MODIFICACION
DICIEMBRE 2010



FOTOS
PISCINA N°1: ANTES DE MODIFICACION
DICIEMBRE 2010



FOTOS
PISCINA N°1: DESPUES DE MODIFICACION
MAYO-JUNIO 2013



FOTOS
PISCINA N°1: DESPUES DE MODIFICACION
MAYO-JUNIO 2013





Anibal Pacheco <anibal.pacheco@anccall.cl>

Dosificaciones laguna

1 mensaje

Lissette Medina <[REDACTED]>

5 de julio de 2012 03:12

Para: Anibal Pacheco [REDACTED]

Cc: [REDACTED] [REDACTED] [REDACTED] [REDACTED] [REDACTED] [REDACTED]

Estimado Anibal,

Adjunto planilla con detalle de las dosificaciones aproximadas de Microsln- Agri realizadas a la laguna.

Inicialmente las dosificaciones sugeridas eran en base a un tiempo de residencia hidráulico de 7 días en la laguna considerando un flujo de 1000 m³/día. Sin embargo el día de inicio de la prueba industrial se decidió dosificar en base a 1500 m³/día, dado a que se actualmente se está bombeando efluente a la laguna n°2 con mayor frecuencia. Lo anterior, para asegurar una buena performance de la aplicación.

Luego de finalizar el periodo de acondicionamiento de la laguna se ha mantenido una dosificación de mantención de 1 Kg/día aproximadamente (6-7 kilos por semana). En consecuencia, se cuenta con producto para 2 semanas más por lo que vamos a necesitar como mínimo 1 balde adicional (20 kilos) para prolongar la prueba a mes y medio de duración y de esta manera poder evaluar resultados dados los tiempos de residencia hidráulicos de los puntos de acumulación de agua de riego n°2, 3 y 4. Le solicito enviar orden de compra por este balde.

Por otra parte, vamos a realizar mejoras en el sistema de activación de las bacterias previo a la dosificación a la laguna mezclándolas con efluente 24 horas antes de la aplicación en un tótem de 1000 litros, provisto de agitación, para además de activar las bacterias permitirles reproducirse antes de la adición. La instalación de lo anterior la realizaremos durante la tarde de hoy jueves, lo contactaré para que nos autorice el ingreso con los equipos.

Saludos,

Lissette Medina E.

Jefe Zona Sur Área Celulosa y Papel

SINQUVER SpA

[REDACTED] [siquiver.cl](mailto:[REDACTED]@siquiver.cl)

Dosificación Microsln- Agri.xlsx

16/08/13

Correo de Bethia - Dosificaciones laguna



10K

ANCALI
DOSIFICACIÓN MICROSIN- AGRI

Día	Fecha	Dosis (Kg)	Observación
jueves	21-06-2012	7	Comienzo etapa de acondicionamiento inicial
viernes	22-06-2012	7	
sábado	23-06-2012	7	Término balde 1
domingo	24-06-2012	0	Sin dosificación
lunes	25-06-2012	7	
martes	26-06-2012	7	Término de etapa de acondicionamiento inicial
miércoles	27-06-2012	1	Comienzo etapa de mantenimiento (6-7 K/día)
jueves	28-06-2012	1	
viernes	29-06-2012	1	
sábado	30-06-2012	1	Término balde 2
domingo	01-07-2012	1	
lunes	02-07-2012	1	
martes	03-07-2012	1	
miércoles	04-07-2012		
jueves	05-07-2012		
viernes	06-07-2012		
sábado	07-07-2012		
domingo	08-07-2012		
lunes	09-07-2012		
martes	10-07-2012		
miércoles	11-07-2012		
jueves	12-07-2012		
viernes	13-07-2012		
sábado	14-07-2012		
domingo	15-07-2012		
lunes	16-07-2012		
martes	17-07-2012		
miércoles	18-07-2012		

**INDUSTRIAL QUIMICA
ERGARA Y LORCA SpA.**



PRODUCTOS QUIMICOS

GIRO: FABRICACION DE DISPERSANTES, AGENTE DE RELEASE
Y COMERCIALIZACION DE ESPECIALIDADES QUIMICAS
EXPORTACION, FABRICACION Y COMERCIALIZACION
DE EQUIPOS INDUSTRIALES

LOS ALAMOS 2589, LA PINTANA - ventas@sinquiver.cl

N°7776

R.U.T.: 78.161.520 - K
FACTURA
N° 07776

SANTIAGO SUR
FECHA VIGENCIA EMISION HASTA 31 DE DICIEMBRE 2012

Fecha:	20/06/2012	R.U.T.:	79757460-0
Nombre:	AGRICOLA ANCALI LIMITADA	Ciudad:	Los Angeles
Dirección:	Rancho .M Ruta 5 Sur Km 521 Sn. Carlos, L. Ang	Teléfono:	43-537800
Giro:	Agrícola, lechería, haras, forestal	N° OC:	43101
Cond. Pago:	30 días	Guía N°:	8597

POR LO SIGUIENTE:

DEBE

CANTIDAD	UNIDAD	DETALLE	PRECIO UNITARIO	TOTAL
60	Un	Microsin-Agri	29,945	1,796,724
T/C:		\$499,09		

OC 43101

CANCELADO
Egreso 2000000
Cheque 17776
Tesorería Agric. Ancali Ltda.

CONTABILIZADO
Lts. 06/2012
Folio 190003700

SON: DOS MILLONES CIENTO TREINTA Y OCHO MIL CIENTO DOS PESOS.-

Neto	1,796,724
IVA 19%	341,378
Total	2,138,102

Comercial Tenuel S.A. - Av. México 671 - T. 96547970-8 - F. 6212639 - Sigo.

Nombre: Subel Pacheco U.
R.U.T.: 12526152-3
Fecha: 3/2/2012

Firma: [Signature]
Recinto: [Signature]

CANCELADO

DIA	MES	ANO

El acuse de recibo que se declara en este acto, de acuerdo a lo dispuesto en la letra b) del Art. 4º, y la letra c) del Art. 5º de la Ley 19.983, acredita que la entrega de mercaderías o servicio(s) prestado(s) ha(n) sido recibido(s).

FAVOR CANCELAR CON CHEQUE CRUZADO Y NOMINATIVO A NOMBRE DE: SINQUIVER SpA.



SISTEMA NACIONAL DE ACREDITACION
INN - CHILE

ORIGINAL - CLIENTE

**SOC. INDUSTRIAL QUIMICA
VERGARA Y LORCA SpA**

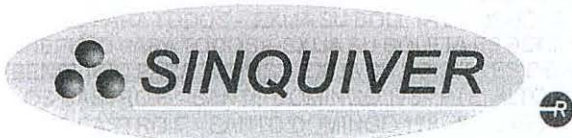

PRODUCTOS QUIMICOS
 GIRO: FABRICACION DE DISPERSANTES, AGENTE DE RELEASE
 Y COMERCIALIZACION DE ESPECIALIDADES QUIMICAS
 EXPORTACION, FABRICACION Y COMERCIALIZACION
 DE EQUIPOS INDUSTRIALES
 LOS ALAMOS 2589, LA PINTANA - ventas@sinquiver.cl

R.U.T.: 78.161.520 - K
NOTA DE CREDITO
 N°172 N° 00172
[Handwritten signature]

S. I. I. - SANTIAGO SUR
 FECHA VIGENCIA EMISION HASTA 31 DICIEMBRE 2012

FECHA:	23/08/2012 ✓	R.U.T.:	79757460-0
SEÑOR(ES):	AGRICOLA ANCALI LIMITADA ✓	CIUDAD:	Los Angele
DIRECCION:	Rancho .M Ruta 5 Sur Km 521 Sn. Carlos, L. Abta	TEL.:	43-537800
GIRO:	Agricola, lechería, haras, forestal	O.C.N°	
COND. DE PAGO:		FACTURA N°	7776

POR LO SIGUIENTE

DEBE

CANTIDAD	UNIDAD	DETALLE	PRECIO UNITARIO	TOTAL
1		DIFERENCIA DE PRECIO	8,749	8,749

Rebaja FAV N° 7776 de fecha 20-06-2012 por diferencia Tipo de Cambio.
 TC:\$ 496,66

[Handwritten signature]

CANCELADO
 Egreso *[Handwritten]*
 Cheques *[Handwritten]*
 Tesorería Agric. Ancall Ltda.

CONTABILIDAD
 MES: 08-2012
 FOLIO: 1600003673

SON: DIEZ MIL CUATROCIENTOS ONCE PESOS.-

Neto	8,749
IVA 19%	1,662 ✓
Total	10,411

NOMBRE : _____
 RUT : _____ FIRMA : _____
 FECHA : _____ RECINTO : _____

CANCELADO		
DIA	MES	ANO





AGRICOLA ANCALI LIMITADA.
 RANCHO R. M RUTA 5 SUR KM 521 SAN CARLOS LOS ANGELES
 R.U.T: 79.757.460 - 0
 AGRICOLA, LECHERIA, HARAS, FORESTAL, GANADO, Y OTRO
 Fono: 43-537800 Fax:

ORDEN DE COMPRA

N° 43101

Fecha: **25-05-12**

Hora : **10:36 AM**

PROVEEDOR: SINKUIVER SPA

DIRECCIÓN: Los alamos 2589
 La Pintana

COMUNA: LA PINTANA

FONO: FAX:

GIRO: VTA PROD. QUIMICOS

R.U.T.: 78161520 - K

COPIA NO VALIDA PARA COMPRA

CONDICIÓN DE PAGO: 30 DIAS CONTRA ENTRE

FECHA DE APROBACIÓN: 30-05-2012

FECHA ESTIMADA LLEGADA: 14-06-2012

N°	CANTIDAD	U.M	CODIGO	DESCRIPCIÓN	\$ UNITARIO	%DESC.	\$ SUBTOTAL
1	60,00	KGRS	34585	MICROSIN-AGRI	US\$ 60,00	0	US\$ 3.600,00
Ref.Fáb:		Bodega: AGROQUIMICOS EL RISQUILLI			C.S.:		

1900003700 06/12

TOTAL NETO US\$ 3.600,00
 19 % I.V.A. US\$ 684,00

TOTAL COMPRA US\$ 4.284,00

OBSERVACIONES:

Para Control de olores Lechería
 Valor US\$60.- + iva kg.
 Pago: contra entrega, fact 30 dias.TC día del despacho.

IMPORTANTE: La Factura y/o Guía de Despacho debe hacer mención al número de esta OC.
 Lo anterior es imprescindible para el pago oportuno de su factura. Validez de esta O.C. 30 días.

Preparado Por. Ricardo Jeldres Flores
 RJELDRES

Autorizado Por. Miguel Aparicio Morales
 MAPARICIO

CASA MATRIZ - RANCHO RM, Long.Sur Km. 521 Fono: 43-537800 Fax:
 FUNDO EL RISQUILLO - SAN CARLOS PUREN AL PONIENTE Fono: 43-401565 Fax: 43-401565
 FUNDO CURICHE 1 - CAMINO LOS ANG. STA. BARABARA KM 18 Fono: Fax:
 FUNDO CURICHE 2 - CAMINO LOS ANG. STA. BARBARA KM 18 Fono: Fax:
 FUNDO EL DORADO - LONGITUDINAL SUR KM. 526 Fono: 43-537800 Fax: 43-401023

COPIA

Imp. x: SJIMENEZ
 Página 1 de 1

**SOC. INDUSTRIAL QUIMICA
VERGARA Y LORCA SpA**

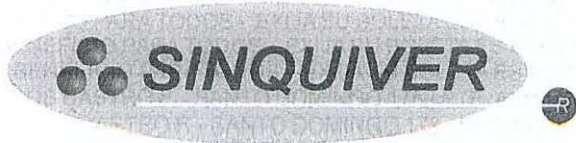

PRODUCTOS QUIMICOS

GIRO: FABRICACION DE DISPERSANTES, AGENTE DE RELEASE
Y COMERCIALIZACION DE ESPECIALIDADES QUIMICAS
EXPORTACION, FABRICACION Y COMERCIALIZACION
DE EQUIPOS INDUSTRIALES
LOS ALAMOS 2589, LA PINTANA - ventas@sinquiver.cl

R.U.T.: 78.161.520 - K
FACTURA
N° 07932
Folio 80447

FECHA VIGENCIA EMISION HASTA 31 DICIEMBRE 2013

FECHA:	31/08/2012	R.U.T.:	79757460-0
SEÑOR(ES):	AGRICOLA ANCALI LIMITADA	CIUDAD:	Los Angeles
DIRECCION:	Rancho .M Ruta 5 Sur Km 521 Sn. Carlos, L.Ang	FONO:	43-537800
GIRO:	Agrícola, lechería, haras, forestal	O.C N°	43839
COND. DE PAGO:	30 días	GUIA N°	8681

POR LO SIGUIENTE

DEBE

CANTIDAD	UNIDAD	DETALLE	PRECIO UNITARIO	TOTAL
20	Un	Microsin-Agri	28,926	578,532
T/C: \$482,11				

CANCELADO
Egreso
Cheque
Tesorería Agríc. Ancali Ltda.

CONTABILIZADO
MES 09. 2012
Folio: 1900004382

REVISADO
03 OCT. 2012
RAFAEL VIELANUNYA

SON SEISCIENTOS OCHENTA Y OCHO MIL CUATROCIENTOS CINCUENTA Y TRES PESOS.-

Neto	578,532
IVA 19%	109,921
Total	688,453

NOMBRE : _____	CANCELADO
RUT : _____ FIRMA : _____	
FECHA : _____ RECINTO : _____	

El acuse de recibo que se declara en este acto, de acuerdo a lo dispuesto en la letra b) del Art. 4º, y la letra c) del Art. 5º de la Ley 19.983, acredita que la entrega de mercaderías o servicio(s) prestado(s) ha(n) sido recibido(s).



FAVOR CANCELAR CON CHEQUE CRUZADO Y NOMINATIVO A NOMBRE DE: SINQUIVER SpA.

Carlos Roberto Castro Fuenzalida - RUT.: 11.394.804 - 3 - Sarmiento Domingo 178, Of. 8 - 2º Piso - Pls. Alto - Sigo.

**SOC. INDUSTRIAL QUIMICA
VERGARA Y LORCA SpA.**



PRODUCTOS QUIMICOS
GIRO: FABRICACION DE DISPERSANTES, AGENTE DE RELEASE
Y COMERCIALIZACION DE ESPECIALIDADES QUIMICAS
EXPORTACION, FABRICACION Y COMERCIALIZACION
DE EQUIPOS INDUSTRIALES

LOS ALAMOS 2589, LA PINTANA - ventas@sinquiver.cl

R.U.T.: 78.161.520 - K
FACTURA
N° 07842

N°7842

S.I. - SANTIAGO SUR
FECHA VIGENCIA EMISION HASTA 31 DE DICIEMBRE 2012

Fecha:	24/07/2012	R.U.T.:	79757460-0
Nombre:	AGRICOLA ANCALI LIMITADA	R.U.T.:	Los Angeles
Dirección:	Rancho .M Ruta 5 Sur Km 521 Sn. Carlos, L. Ciudad:	Teléfono:	43-537800
Giro:	Agrícola, lechería, haras, forestal	N° OC:	8636
Cond. Pago:	30 días	Guía N°:	

POR LO SIGUIENTE:

DEBE

CANTIDAD	UNIDAD	DETALLE	PRECIO UNITARIO	TOTAL
20	Un	Microsin-Agri	29,138	582,768
T/C:		\$485,64		

CANCELADO
Egreso Cheque Tesorería Agrimaq S.A.

AGRIMAQ S.A.
RUT: 94.972.000-7

CANCELADO
Egreso Cheque Tesorería Agric. Ancali Ltda.

RECEBIDO
08-2012
190000423

SON: SEISCIENTOS NOVENTA Y TRES MIL CUATROCIENTOS NOVENTA Y CUATRO PESOS.-

Neto	582,768
IVA 19%	110,726
Total	693,494

Nombre:		CANCELADO						
R.U.T.:	Firma:							
Fecha:	Recinto:							
<small>*El acuse de recibo que se declara en este acto, de acuerdo a lo dispuesto en la letra b) del Art. 4º, y la letra c) del Art. 5º de la Ley 19.983, acredita que la entrega de mercaderías o servicio(s) prestado(s) ha(n) sido recibido(s).*</small>		<table border="1"> <tr> <th>DIA</th> <th>MES</th> <th>ANO</th> </tr> <tr> <td></td> <td></td> <td></td> </tr> </table>	DIA	MES	ANO			
DIA	MES	ANO						

FAVOR CANCELAR CON CHEQUE CRUZADO Y NOMINATIVO A NOMBRE DE: SINQUIVER SpA.



ORIGINAL - CLIENTE

Comercial Torreal S.A. - Av. México 671 - RUT: 96.547.970-6 - 212639 - Sigro



AGRICOLA ANCALI LIMITADA.
 RANCHO R. M RUTA 5 SUR KM 521 SAN CARLOS LOS ANGELES
 R.U.T: 79.757.460 - 0
 AGRICOLA, LECHERIA, HARAS, FORESTAL, GANADO, Y OTRO
 Fono: 43-537800 Fax:

ORDEN DE COMPRA

N° 43839

Fecha: **23-07-12**

Hora : **10:37 AM**

PROVEEDOR: SINKIVER SPA

DIRECCIÓN: Los alamos 2589
 La Pintana

COMUNA: LA PINTANA

FONO: FAX:

GIRO: VTA PROD. QUIMICOS

R.U.T.: 78161520 - K

COPIA NO VALIDA PARA COMPRA

CONDICIÓN DE PAGO: 30 DIAS CONTRA ENTRE

FECHA DE APROBACIÓN: 23-07-2012

FECHA ESTIMADA LLEGADA: 24-07-2012

N°	CANTIDAD	U.M	CODIGO	DESCRIPCIÓN	\$ UNITARIO	%DESC.	\$ SUBTOTAL
1	40,00	KGRS	34585	MICROSIN-AGRI	\$ 29.277,00	0	\$ 1.171.080
Ref.Fáb:				Bodega: AGROQUIMICOS EL RISQUILLI	C.S.:		

19 0000 4231 08/12
 19 0000 4382 09/12

TOTAL NETO \$ 1.171.080
 19 % I.V.A. \$ 222.505

OBSERVACIONES:

Control de olores Lechería ultima semana de julio y mes de agosto
 Valor US\$60.- + iva kg, dolar obsevado 23-07-12 \$\$ 487,95
 Pago:CLP contra entrega, fact 30 dias. Solicita Anibal Pacheco.

TOTAL COMPRA \$ 1.393.585

IMPORTANTE: La Factura y/o Guía de Despacho debe hacer mención al número de esta OC.
 Lo anterior es imprescindible para el pago oportuno de su factura. Validez de esta O.C. 30 días.

Preparado Por. Samuel Fuica Lizama
 SFUICA

Autorizado Por. Carlos Linfati Casanelli
 CLINFATI

CASA MATRIZ - RANCHO RM, Long.Sur Km. 521 Fono: 43-537800 Fax:
 FUNDO EL RISQUILLO - SAN CARLOS PUREN AL PONIENTE Fono: 43-401565 Fax: 43-401565
 FUNDO CURICHE 1 - CAMINO LOS ANG. STA. BARBARA KM 18 Fono: Fax:
 FUNDO CURICHE 2 - CAMINO LOS ANG. STA. BARBARA KM 18 Fono: Fax:
 FUNDO EL DORADO - LONGITUDINAL SUR KM. 526 Fono: 43-537800 Fax: 43-401023

COPIA

Imp. x: SJMENEZ
 Página 1 de 1

**SOC. INDUSTRIAL QUIMICA
VERGARA Y LORCA SpA**



PRODUCTOS QUIMICOS
 GIRO: FABRICACION DE DISPERSANTES, AGENTE DE RELEASE
 Y COMERCIALIZACION DE ESPECIALIDADES QUIMICAS
 EXPORTACION, FABRICACION Y COMERCIALIZACION
 DE EQUIPOS INDUSTRIALES
 LOS ALAMOS 2589, LA PINTANA - ventas@sinquiver.cl

R.U.T.: 78.161.520 - K
FACTURA
 N° 07946
 N°7946

S. I. I. - SANTIAGO SUR
 FECHA VIGENCIA EMISION HASTA 31 DICIEMBRE 2013

FECHA:	11/09/2012	R.U.T.:	79757460-0
SEÑOR(ES):	AGRICOLA ANCALI LIMITADA	CIUDAD:	Los Angeles
DIRECCION:	Rancho .M Ruta 5 Sur Km 521 Sn. Carlos, L. Ang	FONO:	43-537800
GIRO:	Agrícola, lechería, haras, forestal	O.C.N°	44505
COND. DE PAGO:	30 días	GUIA N°	8708

POR LO SIGUIENTE DEBE

CANTIDAD	UNIDAD	DETALLE	PRECIO UNITARIO	TOTAL
----------	--------	---------	-----------------	-------

40	Un	Microsin-Agri	28,498	1,139,952
----	----	---------------	--------	-----------

T/C: \$474.98

CONTABILIZADO
 MES: 09.2012
 Folio: 1900004581

CANCELADO
 Egreso
 Cheque
 Teorería Agric. Ancali Ltda.

SON: UN MILLON TRESCIENTOS CINCUENTA Y SEIS MIL QUINIENTOS CUARENTA Y TRES PESOS.-

Neto	1,139,952
IVA 19%	216,591
Total	1,356,543

NOMBRE :
 RUT :
 FIRMA :
 FECHA :
 RECINTO :

CANCELADO		
DIA	MES	AÑO



El acuse de recibo que se declara en este acto, de acuerdo a lo dispuesto en la letra b) del Art. 4º, y la letra c) del Art. 5º de la Ley 19.983, acredita que la entrega de mercaderías o servicio(s) prestado(s) ha(n) sido recibido(s).

FAVOR CANCELAR CON CHEQUE CRUZADO Y NOMINATIVO A NOMBRE DE: SINQUIVER SpA.

Carlos Roberto Castro Fuenzalida - RUT: 11.397.444 - 3 - Santo Domingo, Chile - 176. Of. B - 2º Piso - Pie. Alto - Sltto.



AGRICOLA ANCALI LIMITADA.
 RANCHO R. M RUTA 5 SUR KM 521 SAN CARLOS LOS ANGELES
 R.U.T: 79.757.460 - 0
 AGRICOLA, LECHERIA, HARAS, FORESTAL, GANADO, Y OTRO
 Fono: 43-537800 Fax:

ORDEN DE COMPRA

Nº 44505

Fecha: **07-09-12**
 Hora : **10:37 AM**

PROVEEDOR: SINKIVER SPA
 DIRECCIÓN: Los alamos 2589
 La Pintana

COMUNA: LA PINTANA

FONO: FAX:

GIRO: VTA PROD. QUIMICOS

R.U.T.: 78161520 - K

COPIA NO VALIDA PARA COMPRA

CONDICIÓN DE PAGO: 30 DIAS CONTRA ENTRE

FECHA DE APROBACIÓN: 07-09-2012

FECHA ESTIMADA LLEGADA: 10-09-2012

Nº	CANTIDAD	U.M	CODIGO	DESCRIPCIÓN	\$ UNITARIO	%DESC.	\$ SUBTOTAL
1	40,00	KGRS	34585	MICROSIN-AGRI	\$ 28.649,40	0	\$ 1.145.976
Ref.Fáb:				Bodega: AGROQUIMICOS EL RISQUILL	C.S.:		

19 0000 4581 09/12

TOTAL NETO \$ 1.145.976
 19 % I.V.A. \$ 217.735

TOTAL COMPRA \$ 1.363.711

OBSERVACIONES:

Para Control de olores Lechería
 Valor US\$60.- + iva kg.
 Pago: contra entrega, fact 30 dias
 tipo de cambio 06-09-2012 \$477,49 (\$28.649,4)

IMPORTANTE: La Factura y/o Guía de Despacho debe hacer mención al número de esta OC.
 Lo anterior es imprescindible para el pago oportuno de su factura. Validez de esta O.C. 30 días.

Preparado Por. Marlene Oliva Zuñiga
 MOLIVA

Autorizado Por. Carlos Linfati Casanelli
 CLINFATI

CASA MATRIZ - RANCHO RM, Long.Sur Km. 521 Fono: 43-537800 Fax:
 FUNDO EL RISQUILLO - SAN CARLOS PUREN AL PONIENTE Fono: 43-401565 Fax: 43-401565
 FUNDO CURICHE 1 - CAMINO LOS ANG. STA. BARBARA KM 18 Fono: Fax:
 FUNDO CURICHE 2 - CAMINO LOS ANG. STA. BARBARA KM 18 Fono: Fax:
 FUNDO EL DORADO - LONGITUDINAL SUR KM. 526 Fono: 43-537800 Fax: 43-401023

COPIA

Imp. x: SJIMENEZ
 Página 1 de 1

**SOC. INDUSTRIAL QUIMICA
VERGARA Y LORCA SpA**

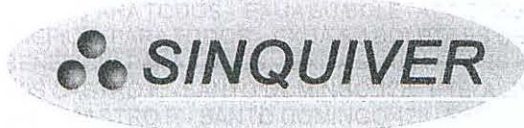

PRODUCTOS QUIMICOS
 GIRO: FABRICACION DE DISPERSANTES, AGENTE DE RELEASE
 Y COMERCIALIZACION DE ESPECIALIDADES QUIMICAS
 EXPORTACION, FABRICACION Y COMERCIALIZACION
 DE EQUIPOS INDUSTRIALES
 LOS ALAMOS 2589, LA PINTANA - ventas@sinquiver.cl

R.U.T.: 78.161.520 - K
FACTURA
 N° 8091
 Folio 82320.

S. I. I. - SANTIAGO SUR
FECHA VIGENCIA EMISION HASTA 31 DICIEMBRE 2013

00.45231

FECHA: 09/11/2012
 SEÑOR(ES): AGRICOLA ANCALI LIMITADA
 DIRECCION: Rancho .M Ruta 5 Sur Km 521 Sn. Carlos, L.Anc
 GIRO: Agrícola, lechería, haras, forestal
 COND. DE PAGO: 30 días

R.U.T.: 79757460-0
 CIUDAD: Los Angeles
 FONONO: 43-537800
 O.C N°
 GUIA N° 8829

POR LO SIGUIENTE

DEBE

CANTIDAD	UNIDAD	DETALLE	PRECIO UNITARIO	TOTAL
40	Kilos	Microsin-Agr	28,835	1,153,416

T/C: \$480,59

CONTABILIZADO

MES: 11-2012
 Folio: 1900004975

SON: UN MILLON TRESCIENTOS SETENTA Y DOS MIL QUINIENTOS SESENTA Y CINCO PESOS.-

CANCELADO
 Egreso
 Cheque 20105122
 Tesorería Agríc. Ancali Ltda.

Neto	1,153,416
IVA 19%	219,149
Total	1,372,565

NOMBRE : _____
 RUT : _____ FIRMA : _____
 FECHA : _____ RECINTO : _____

CANCELADO

DIA	MES	ANO

ORIGINAL: CLIENTE



El acuse de recibo que se declara en este acto, de acuerdo a lo dispuesto en la letra b) del Art. 4º, y la letra c) del Art. 5º de la Ley 19.983, acredita que la entrega de mercaderías o servicio(s) prestado(s) ha(n) sido recibido(s).

FAVOR CANCELAR CON CHEQUE CRUZADO Y NOMINATIVO A NOMBRE DE: SINQUIVER SpA.



AGRICOLA ANCALI LIMITADA.
 RANCHO R. M RUTA 5 SUR KM 521 SAN CARLOS LOS ANGELES
 R.U.T: 79.757.460 - 0
 AGRICOLA, LECHERIA, HARAS, FORESTAL, GANADO, Y OTRO
 Fono: 43-537800 Fax:

ORDEN DE COMPRA

Nº 45231

Fecha: **07-11-12**
 Hora : **10:37 AM**

PROVEEDOR: SINKIVER SPA
 DIRECCIÓN: Los alamos 2589
 La Pintana
 COMUNA: LA PINTANA
 FONO: FAX:
 GIRO: VTA PROD. QUIMICOS
 R.U.T.: 78161520 - K

COPIA NO VALIDA PARA COMPRA

CONDICIÓN DE PAGO: 30 DIAS CONTRA ENTRE

FECHA DE APROBACIÓN: 07-11-2012

FECHA ESTIMADA LLEGADA: 08-11-2012

Nº	CANTIDAD	U.M	CODIGO	DESCRIPCIÓN	\$ UNITARIO	%DESC.	\$ SUBTOTAL
1	40,00	KGRS	34585	MICROSIN-AGRI	US\$ 60,00	0	US\$ 2.400,00
Ref.Fáb:				Bodega: AGROQUIMICOS EL RISQUILL	C.S.:		

190000 4975 11/12

TOTAL NETO US\$ 2.400,00
 19 % I.V.A. US\$ 456,00

TOTAL COMPRA US\$ 2.856,00

OBSERVACIONES:

BACTERIAS SOLICITADAS POR ANIBAL PACHECO PARA CONTROL DE OLORES SECTOR DIGESTOR.
 SEGUN COTIZACION N° 2012/9785
 PAGO 30 DIAS
 PUESTA EN PLANTA

IMPORTANTE: La Factura y/o Guía de Despacho debe hacer mención al número de esta OC.
 Lo anterior es imprescindible para el pago oportuno de su factura. Validez de esta O.C. 30 días.

Preparado Por. Cintia Jara Diaz
 CJARA

Autorizado Por. Carlos Linfati Casanelli
 CLINFATI

CASA MATRIZ - RANCHO RM, Long.Sur Km. 521 Fono: 43-537800 Fax:
 FUNDO EL RISQUILLO - SAN CARLOS PUREN AL PONIENTE Fono: 43-401565 Fax: 43-401565
 FUNDO CURICHE 1 - CAMINO LOS ANG. STA. BARBARA KM 18 Fono: Fax:
 FUNDO CURICHE 2 - CAMINO LOS ANG. STA. BARBARA KM 18 Fono: Fax:
 FUNDO EL DORADO - LONGITUDINAL SUR KM. 526 Fono: 43-537800 Fax: 43-401023

COPIA

Imp. x: SJIMENEZ
 Página 1 de 1