



La Serena 25 de julio 2018

Sr. Julio Núñez Naranjo
Jefe Oficina Regional de Coquimbo
Superintendencia de medio ambiente
Región de Coquimbo
PRESENTE

Ref. EX. N°2 /ROL D-14-2018

De nuestra consideración

Por medio de la presente se informa de las medidas de mitigación de ruido adoptada y asociada al cumplimiento de la norma de emisión de ruido D.S N° 38/2011, en obra de construcción San Lorenzo

Se adjuntan todas las cartas entregadas con antecedentes y medidas de mitigación a la superintendencia de medio ambiente

- ✓ 19 de enero 2018 (ORD.ORD N°20)
- ✓ 23 de enero 2018 (ORD.ORD N°20)
- ✓ 08 de febrero 2018 (ORD.ORD N°20)
- ✓ 16 de febrero 2018 (ORD.ORD N°7)
- ✓ 16 de febrero 2018 (ORD.ORD N°20)

Nuevos antecedentes

- Informe de Medicion de ruido por parte de mutual de seguridad con fecha 31 de enero del presente año.
- Se adjunta detalle costos de compra de paneles e instalacion.
- adjunta fotografias de trabajos en ejecucion y resultado final.
- Se informa que todos los trabajos se finalizaron.
- actualmente se mantiene horarios de ruido acordados con juzgado despues de las 14:00 y no existen trabajos nocturnos.

Sin otro particular , saluda atentamente a usted .

Jonathan Ulloa Godoy

ITO-INVERSIONES CYF LTDA

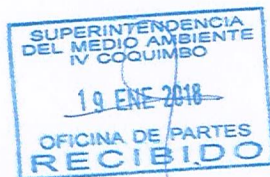

La Serena, 18 de Enero 2018

Sr. Julio Nuñez Naranjo
Jefe Oficina Regional de Coquimbo
Superintendencia de Medio Ambiente
Región de Coquimbo
PRESENTE

Ref.: ORD. ORC N° 20

De nuestra consideración:

Por medio de la presente, y en respuesta a ORD. ORC N° 20, entregado el día 11 de Enero de 2018 por notificación personal a Inversiones C y F Limitada, se informa y adjunta documentación que acredita la adopción de medidas asociadas al cumplimiento de la Norma de Emisión, D.S. N° 38.

- 1.- Copia de Carta y Registro de firmas a la comunidad colindante, donde se informan los horarios de trabajo.
- 2.- Copia de Informe PGP Plan Garantizado de Prevención de Riesgos, donde se señala en relación al ruido, como medida de control, no se consideran nuevas medidas a las ya ejecutadas, ya que son suficientes para la administración del riesgo.
- 3.- Copia de Certificado emitido por Mutual de Seguridad. Luego de fiscalización por parte de la Superintendencia por la denuncia emisión de ruidos molestos, se solicita Medición de Ruido Ambiental a Mutual de Seguridad.
- 4.- Copia carta de Empresa C y F limitada, la cual se compromete a realizar obras de mitigación al interior del tribunal, Muro divisor y aislación en cielo de techumbre.
- 5.- Se acuerda cambiar horario de trabajo con mayor generación de ruido posterior a las 14 hrs. Comenzando el día 9 de Enero 2018.
- 6.- Copia documento con características técnicas de panel de aislación.
- 7.- Copia Hoja de Visita Mutual de seguridad, verificando el cumplimiento de las mejoras.
- 8.- Imagen que representa la secuencia de eventos del proyecto, hasta la fecha.

Sin otro motivo, saluda atentamente a usted

Marcela Videla
Administradora de Proyecto
Edificio San Lorenzo
Constructora Rencoret Ltda.

Marcela Videla O.
Administrador de Obra
Constructora Rencoret Ltda.



La Serena, 18 de Enero 2018

Sr. Julio Nuñez Naranjo
Jefe Oficina Regional de Coquimbo
Superintendencia de Medio Ambiente
Región de Coquimbo
PRESENTE

Ref.: ORD. ORC Nº 20

De nuestra consideración:

Por medio de la presente, y en respuesta a ORD. ORC Nº 20, entregado el día 11 de Enero de 2018 por notificación personal a Inversiones C y F Limitada, se informa y adjunta documentación que acredita la adopción de medidas asociadas al cumplimiento de la Norma de Emisión, D.S. Nº 38.

- 1.- Copia de Carta y Registro de firmas a la comunidad colindante, donde se informan los horarios de trabajo.
- 2.- Copia de Informe PGP Plan Garantizado de Prevención de Riesgos, donde se señala en relación al ruido, como medida de control, no se consideran nuevas medidas a las ya ejecutadas, ya que son suficientes para la administración del riesgo.
- 3.- Copia de Certificado emitido por Mutual de Seguridad. Luego de fiscalización por parte de la Superintendencia por la denuncia emisión de ruidos molestos, se solicita Medición de Ruido Ambiental a Mutual de Seguridad.
- 4.- Copia carta de Empresa C y F limitada, la cual se compromete a realizar obras de mitigación al interior del tribunal, Muro divisor y aislación en cielo de techumbre.
- 5.- Se acuerda cambiar horario de trabajo con mayor generación de ruido posterior a las 14 hrs. Comenzando el día 9 de Enero 2018.
- 6.- Copia documento con características técnicas de panel de aislación.
- 7.- Copia Hoja de Visita Mutual de seguridad, verificando el cumplimiento de las mejoras.
- 8.- Imagen que representa la secuencia de eventos del proyecto, hasta la fecha.

Sin otro motivo, saluda atentamente a usted

Diego Abalos Romero
RUT 9.161.723-4

Inversiones C y F

La Serena 06 de Febrero 2018

Sr. Julio Núñez Naranjo
Jefe de oficina regional de Coquimbo
Superintendencia de medio Ambiente
Región de Coquimbo

PRESENTE



Ref.: ORD.ORD N°20

De nuestra consideración

Por medio de la presente, y en respuesta a ORD.ORD N°20, entregado el día 11 de Enero de 2018 por notificación personal a inversiones C y F Limitada, se informa y adjunta registro fotográfico que acredita la adopción de medidas de mitigación asociadas al cumplimiento de la Norma de Emisión D.S. N°38.

Sin otro particular, saluda atentamente a usted.

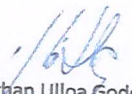
Jonathan Ulloa Godoy
Rút 13.357.233-3
ITO INVERSIONES C Y F LTDA.

La Serena 12 de Febrero 2018

Sr. Julio Núñez Naranjo
Jefe de oficina regional de Coquimbo
Superintendencia de medio Ambiente
Región de Coquimbo

PRESENTE

Ref.: ORD.ORD N°7

De nuestra consideración

Por medio de la presente, y en respuesta a ORD.ORD N°7 entregado el día 22 de Enero de 2018 por notificación personal a notificación personal a inversiones C y F Limitada, se informa y adjunta registro fotográfico que acredita la adopción de medidas de mitigación asociadas al cumplimiento de la Norma de Emisión D.S. N°38. Además se adjunta registro de informe de visita de parte de Mutual de Seguridad.

Sin otro motivo, saluda atentamente a usted.

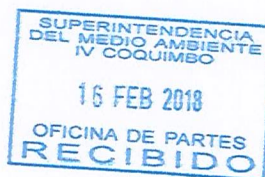

Jonathan Ulloa Godoy

Rút 13.357.233-3

ITO INVERSIONES CYF LTDA

La Serena 14 de Febrero 2018

Sr. Julio Núñez Naranjo
Jefe de oficina regional de Coquimbo
Superintendencia de medio Ambiente
Región de Coquimbo

PRESENTE

Ref.: ORD.ORD N°20

De nuestra consideración

Por medio de la presente, y en respuesta a ORD.ORD N°20 entregado el día 11 de Enero de 2018 por notificación personal a notificación personal a inversiones C y F Limitada, se informa y adjunta registro fotográfico que acredita la adopción de medidas de mitigación asociadas al cumplimiento de la Norma de Emisión D.S. N°38.

Sin otro motivo, saluda atentamente a usted.



Jonathan Ulloa Godoy

Rút 13.357.233-3

ITO INVERSIONES CYF LTDA



INFORME DE VISITA

EMPRESA: Constructora Pencoet Ltda. FECHA: 31/01/18
PERSONA CONTACTADA: Lina Cienfuegos
REALIZADO POR: Rodrigo Cardenas

ÁREA MATEMÁTICA	ACTIVIDAD REALIZADA	
Seguridad Ocupacional	Asesoría Empresa	
Capacidad Ocupacional	Programas Empresa Certificada	
Higiene Ocupacional	Reuniones	
MDT	Evento y Talleres	
Ergonomía	Investigación de Accidente	
	Exigencias de Organismos Fiscalizadores	X
	Cursos	
	Evaluación Cuantitativa	
	Evaluación Cualitativa	
	Evaluación Puesto de Trabajo	

DESCRIPCIÓN DE LA ACTIVIDAD

- 1 - Se realiza visita en terreno a la obra Edificio San Lorenzo, ubicada en Balmaiceda #360, La Serena.
- 2 - Realizar medición de ruido nocturno.



FIRMA EXPERTO P.R.P. MUTUAL DE SEGURIDAD

FIRMA PERSONA CONTACTADA

FICHA DE GEORREFERENCIACIÓN DE MEDICIÓN DE RUIDO

<input type="checkbox"/> Croquis	<input checked="" type="checkbox"/> Imagen Satelital
<div style="display: flex; justify-content: space-between; align-items: flex-start;"> <div style="width: 30%;"> <p>Receptor: Ohiggins 341 La Serena</p> <p><small>Escribe una descripción para tu mapa.</small></p> </div> <div style="width: 60%; text-align: center;">  </div> <div style="width: 10%; text-align: right;"> <p>Leyenda</p> <ul style="list-style-type: none"> ★ Fuente ★ Receptor </div> </div>	
Origen de la imagen Satelital	Google Earth Pro
Escala de la imagen Satelital	1:100

LEYENDA DE CROQUIS O IMAGEN UTILIZADA

Datum		WGS 84		Huso		19	
Fuentes				Receptores			
Símbolo	Nombre	Coordenadas		Símbolo	Nombre	Coordenadas	
	Fuentes (faena constructiva)	N	6690040		Receptor 1 (Ohiggins 341)	N	6690025
		E	282847			E	282897
		N				N	
		E				E	
		N				N	
		E				E	
		N				N	
		E				E	

Se podrán adjuntar fotografías, considerando como máximo una (1) por fuente y dos (2) por lugar de medición.

FICHA DE INFORMACIÓN DE MEDICIÓN DE RUIDO

IDENTIFICACIÓN DEL RECEPTOR

Receptor N°	N° 1 (Patio 1)			
Calle	O'Higgins			
Número	341			
Comuna	La Serena			
Datum	WGS84	Huso	19	
Coordenada Norte	6690025	Coordenada Este	282897	
Nombre de Zona de emplazamiento (según IPT vigente)	ZC-1 (a)			
N° de Certificado de Informaciones Previas*	NO CORRESPONDE			
Zonificación DS N° 38/11 MMA	<input type="checkbox"/> I	<input checked="" type="checkbox"/> II	<input type="checkbox"/> III	<input type="checkbox"/> IV <input type="checkbox"/> Rural

* Adjuntar Certificado de Informaciones Previas (Si corresponde, según consideraciones de Art. 8°, D.S. N° 38/11 MMA)

CONDICIONES DE MEDICIÓN

Fecha medición	31-ene-18			
Hora inicio medición	1:57			
Hora término medición	2:55			
Periodo de medición	<input type="checkbox"/> 7:00 a 21:00 h	<input checked="" type="checkbox"/> 21:00 a 7:00 h		
Lugar de medición	<input type="checkbox"/> Medición Interna	<input checked="" type="checkbox"/> Medición Externa		
Descripción del lugar de medición	Patio 1 exterior cocina			
Condiciones de ventana (en caso de medición interna)	<input type="checkbox"/> Ventana Abierta	<input type="checkbox"/> Ventana Cerrada		
Identificación ruido de fondo	Ruido nocturno normal			
Temperatura [°C]	16°	Humedad [%]	82,4	Velocidad de viento [m/s] Sin viento

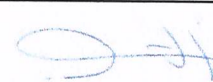
Nombre y firma profesional de terreno o Inspector Ambiental (IA)	Rodrigo Carmona Varela	
Institución, Empresa o Entidad Técnica de Fiscalización Ambiental (ETFA)	Mutual de Seguridad CCHC	

Nota:

- Se deberá imprimir y completar esta página para cada receptor evaluado.
- Se podrán incluir fotografías del punto donde se ubique el sonómetro para la realización de la medición.
- Los datos de Temperatura, Humedad Relativa y Velocidad de viento, corresponderá para mediciones realizadas en el exterior.

FICHA DE MEDICIÓN DE NIVELES DE RUIDO

REGISTRO DE MEDICIÓN DE RUIDO DE FUENTE EMISORA

Identificación Receptor N°	N°1 (Patio 1)
<input type="checkbox"/> Medición Interna (tres puntos)	<input checked="" type="checkbox"/> Medición externa (un punto)

	NPSeq	NPSmin	NPSmáx
Punto 1	44	41,4	51,9
	43,9	42,3	47,2
	44,1	38,5	50,8
Punto 2			
Punto 3			

REGISTRO DE RUIDO DE FONDO

Ruido de fondo afecta la medición	<input checked="" type="checkbox"/> Sí	<input type="checkbox"/> No
Fecha:	31-01-2018	Hora: 1:57

	5'	10'	15'	20'	25'	30'
NPSeq	38	38				

Observaciones:

FICHA DE EVALUACIÓN DE NIVELES DE RUIDO

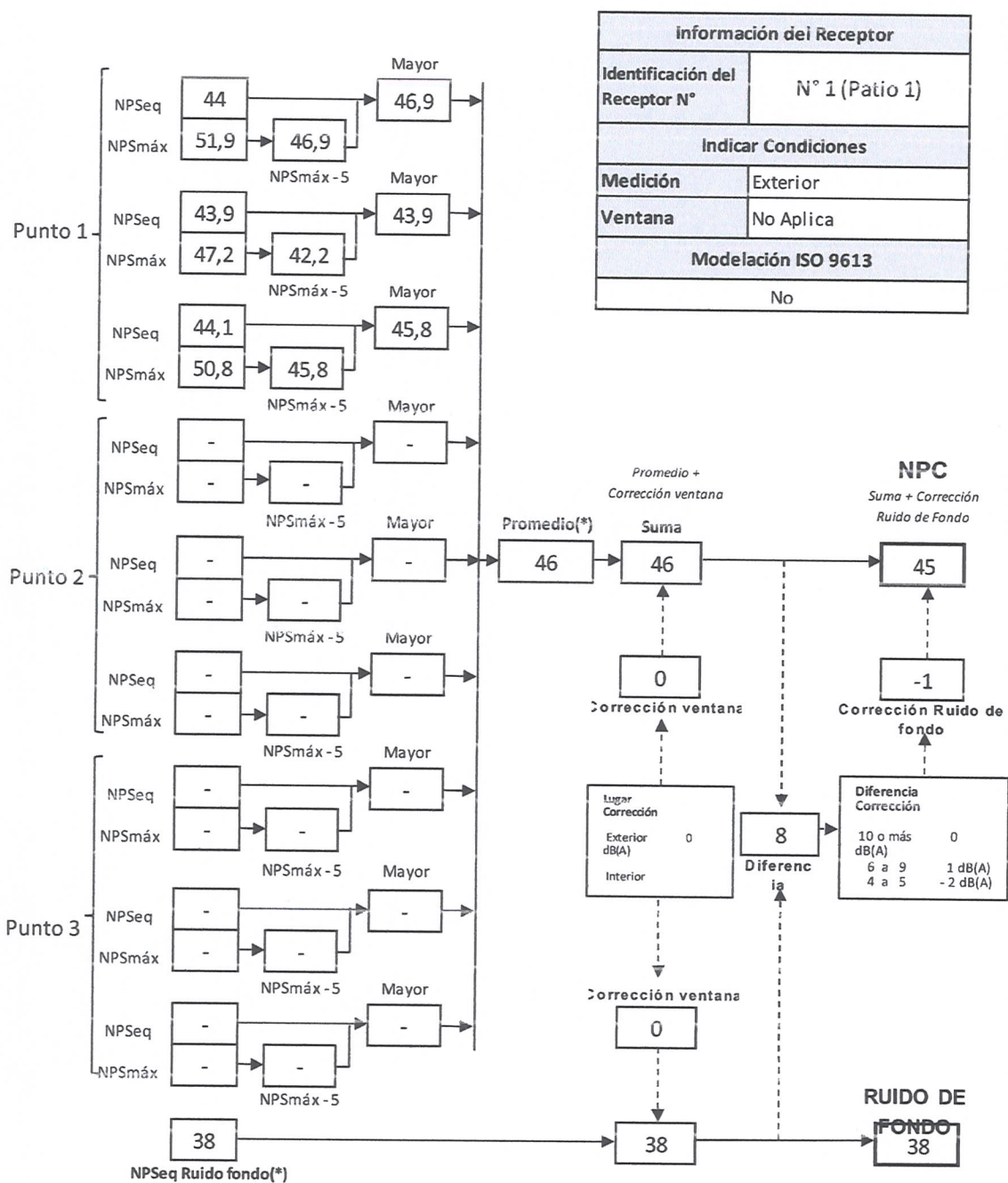

(*) Aproximar a números enteros

FICHA DE INFORMACIÓN DE MEDICIÓN DE RUIDO

IDENTIFICACIÓN DEL RECEPTOR

Receptor N°	N° 1 (Patio 2)			
Calle	O'Higgins			
Número	341			
Comuna	La Serena			
Datum	WGS84	Huso	19	
Coordenada Norte	6690025	Coordenada Este	282897	
Nombre de Zona de emplazamiento (según IPT vigente)	ZC-1 (a)			
N° de Certificado de Informaciones Previas*	NO CORRESPONDE			
Zonificación DS N° 38/11 MMA	<input type="checkbox"/> I	<input checked="" type="checkbox"/> II	<input type="checkbox"/> III	<input type="checkbox"/> IV <input type="checkbox"/> Rural

* Adjuntar Certificado de Informaciones Previas (Si corresponde, según consideraciones de Art. 8°, D.S. N° 38/11 MMA)

CONDICIONES DE MEDICIÓN

Fecha medición	31-ene-18			
Hora inicio medición	1:57			
Hora término medición	2:55			
Periodo de medición	<input type="checkbox"/> 7:00 a 21:00 h	<input checked="" type="checkbox"/> 21:00 a 7:00 h		
Lugar de medición	<input type="checkbox"/> Medición Interna	<input checked="" type="checkbox"/> Medición Externa		
Descripción del lugar de medición	Patio 2 exterior norte habitación principal			
Condiciones de ventana (en caso de medición interna)	<input type="checkbox"/> Ventana Abierta	<input type="checkbox"/> Ventana Cerrada		
Identificación ruido de fondo	Ruido nocturno normal			
Temperatura [°C]	16°	Humedad [%]	82,4	Velocidad de viento [m/s] Sin viento

Nombre y firma profesional de terreno o Inspector Ambiental (IA)	Rodrigo Carmona Varela	
Institución, Empresa o Entidad Técnica de Fiscalización Ambiental (ETFA)	Mutual de Seguridad CCHC	

Nota:

- Se deberá imprimir y completar esta página para cada receptor evaluado.
- Se podrán incluir fotografías del punto donde se ubique el sonómetro para la realización de la medición.
- Los datos de Temperatura, Humedad Relativa y Velocidad de viento, corresponderá para mediciones realizadas en el exterior.

FICHA DE MEDICIÓN DE NIVELES DE RUIDO

REGISTRO DE MEDICIÓN DE RUIDO DE FUENTE EMISORA

Identificación Receptor N°	N° 1 (Patio 2)
<input type="checkbox"/> Medición Interna (tres puntos)	<input checked="" type="checkbox"/> Medición externa (un punto)

	NPSeq	NPSmin	NPSmáx
Punto 1	43,2	40	48,1
	47,1	35,1	56,4
	42,5	39,6	48
Punto 2	 	 	
	 	 	
	 	 	
Punto 3	 	 	
	 	 	
	 	 	

REGISTRO DE RUIDO DE FONDO

Ruido de fondo afecta la medición	<input checked="" type="checkbox"/> Sí	<input type="checkbox"/> No
Fecha:	31-01-2018	Hora: 2:20

	5'	10'	15'	20'	25'	30'
NPSeq	37	38				

Observaciones:

FICHA DE EVALUACIÓN DE NIVELES DE RUIDO

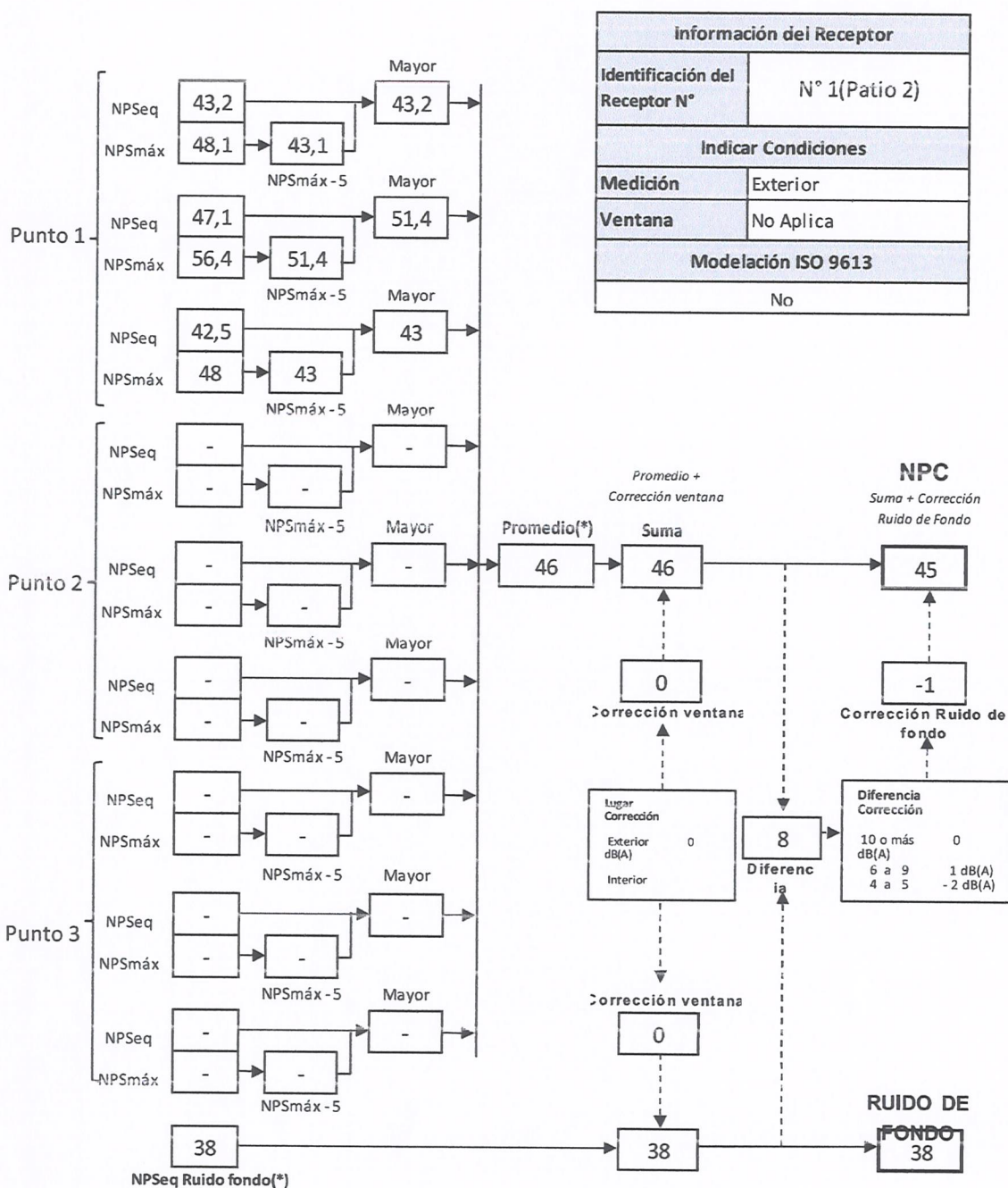

(*) Aproximar a números enteros

FICHA DE INFORMACIÓN DE MEDICIÓN DE RUIDO

IDENTIFICACIÓN DEL RECEPTOR

Receptor N°	N° 1 (Patio 3)				
Calle	O'Higgins				
Número	341				
Comuna	La Serena				
Datum	WGS84	Huso	19		
Coordenada Norte	6690025	Coordenada Este	282897		
Nombre de Zona de emplazamiento (según IPT vigente)	ZC-1 (a)				
N° de Certificado de Informaciones Previas*	NO CORRESPONDE				
Zonificación DS N° 38/11 MMA	<input type="checkbox"/> I	<input checked="" type="checkbox"/> II	<input type="checkbox"/> III	<input type="checkbox"/> IV	<input type="checkbox"/> Rural

* Adjuntar Certificado de Informaciones Previas (Si corresponde, según consideraciones de Art. 8°, D.S. N° 38/11 MMA)

CONDICIONES DE MEDICIÓN

Fecha medición	31-ene-18				
Hora inicio medición	1:57				
Hora término medición	2:55				
Periodo de medición	<input type="checkbox"/> 7:00 a 21:00 h	<input checked="" type="checkbox"/> 21:00 a 7:00 h			
Lugar de medición	<input type="checkbox"/> Medición Interna	<input checked="" type="checkbox"/> Medición Externa			
Descripción del lugar de medición	Patio 3 exterior sur habitación principal				
Condiciones de ventana (en caso de medición interna)	<input type="checkbox"/> Ventana Abierta	<input type="checkbox"/> Ventana Cerrada			
Identificación ruido de fondo	Ruido nocturno normal				
Temperatura [°C]	16°	Humedad [%]	82,4	Velocidad de viento [m/s]	Sin viento

Nombre y firma profesional de terreno o Inspector Ambiental (IA)	Rodrigo Carmona Varela	
Institución, Empresa o Entidad Técnica de Fiscalización Ambiental (ETFA)	Mutual de Seguridad CCHC	

Nota:

- Se deberá imprimir y completar esta página para cada receptor evaluado.
- Se podrán incluir fotografías del punto donde se ubique el sonómetro para la realización de la medición.
- Los datos de Temperatura, Humedad Relativa y Velocidad de viento, corresponderá para mediciones realizadas en el exterior.

FICHA DE MEDICIÓN DE NIVELES DE RUIDO

REGISTRO DE MEDICIÓN DE RUIDO DE FUENTE EMISORA

Identificación Receptor N°	N° 1(Patio 3)
<input type="checkbox"/> Medición Interna (tres puntos)	<input checked="" type="checkbox"/> Medición externa (un punto)

	NPSeq	NPSmin	NPSmáx
Punto 1	45,4	40,7	51,3
	43,4	41,3	52,3
	43	41,4	47,6
Punto 2	 	 	
	 	 	
	 	 	
Punto 3	 	 	
	 	 	
	 	 	

REGISTRO DE RUIDO DE FONDO

Ruido de fondo afecta la medición	<input checked="" type="checkbox"/> Sí	<input type="checkbox"/> No
Fecha:	31-01-2018	Hora: 2:40

	5'	10'	15'	20'	25'	30'
NPSeq	37	37				

Observaciones:

FICHA DE EVALUACIÓN DE NIVELES DE RUIDO

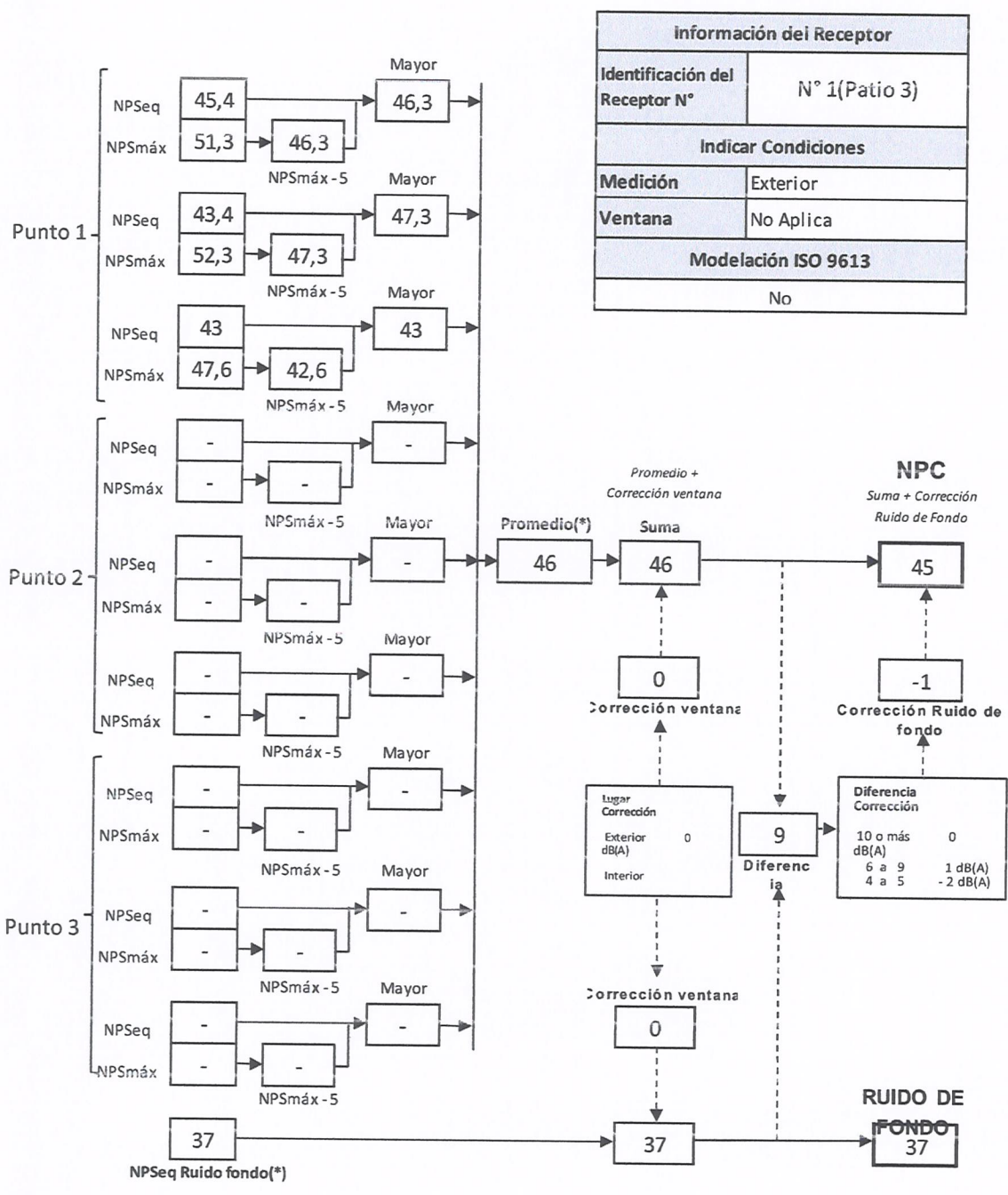

Información del Receptor	
Identificación del Receptor N°	N° 1(Patio 3)
Indicar Condiciones	
Medición	Exterior
Ventana	No Aplica
Modelación ISO 9613	
No	

(*) Aproximar a números enteros

FICHA DE EVALUACIÓN DE NIVELES DE RUIDO

TABLA DE EVALUACIÓN

Receptor N°	NPC [dBA]	Ruido de Fondo [dBA]	Zona DS N°38	Periodo (Diurno/Nocturno)	Límite [dBA]	Estado (Supera/No Supera)
1 (Patio1)	45	38	II	Nocturno	45	No Supera
1 (Patio2)	45	38	II	Nocturno	45	No Supera
1 (Patio3)	45	37	II	Nocturno	45	No Supera
			Seleccione	Seleccione	-	-
			Seleccione	Seleccione	-	-
			Seleccione	Seleccione	-	-
			Seleccione	Seleccione	-	-
			Seleccione	Seleccione	-	-
			Seleccione	Seleccione	-	-

OBSERVACIONES

Las fuentes de ruido y actividades que intervienen en la medición son: generador eléctrico, extracción de tierra por retroexcavadora, tránsito de camión tolva, carga de camión tolva. Los niveles máximos de ruido, se generan al retirarse los camiones del recinto, al momento de avanzar con cambios de marchas lentas, esto no dura más de 30 segundos cada 15 minutos aproximadamente.

ANEXOS

N°	Descripción
1	Certificado de calibración Sonometro
2	Certificado de calibración calibrador acústico

RESPONSABLE DEL REPORTE (Llenar sólo ETFA)

Fecha del reporte	31-01-2018
Nombre Representante Legal	
Firma Representante Legal	



CONSTRUCTORA RENCORET LTDA.

PRESUPUESTO OBRA EXTRAORDINARIA N°

1

Fecha : 17-02-2018

OBRA	EDIFICIO SAN LORENZO
DESIGNACION	TABIQUE JUZGADO
SOLICITADO POR	MARCELA VIDELA OVALLE
PROYECTADO POR	RUMO COINSER LIMITADA
FECHA	17-02-2018
REFERENCIA	

1.-	MEMORIA EXPLICATIVA
<p>A petición de mandante se realizar tabique divisorio el juzgado de familia para mitigar ruidos provocados por la obra en ejecución.</p>	

2.-	AUMENTO DE PLAZO	No aplica
-----	------------------	-----------

3.-	PRESUPUESTO
-----	-------------

ITEM	DESCRIPCION	Un	Cant	P.U. (\$)	P. TOTAL (\$)
AUMENTOS					
1 Materiales					
1.1	Tabique Panel CIP 122mm	M2	35,00	43.500	1.522.500
1.2	Listón de Pino	UN	45,00	2.513	113.067
1.3	Poliestireno Expandido para Aislación Cielo	UN	204,00	730	148.920
1.4	Fijaciones y otros	GL	1,00	150.000	150.000
2 MO instalación tabique					
		GL	1,00	1.050.000	1.050.000
3 Obra vendida Pintura					
		GL	1,00	569.250	569.250
SUBTOTAL					3.553.737

DISMINUCION					
SUBTOTAL					
					0

					MONTO EN U.F.	
TOTAL COSTO DIRECTO					\$	3.553.737
%	GASTOS GENERALES	0,0%		\$	0	
%	UTILIDADES	0%		\$	0	
TOTAL NETO					\$	3.553.737
%	I.V.A.	19,00		\$	675.210	
TOTAL EXTRAORDINARIO					\$	4.228.947

Preparado por: Marcela Videla O.		vsge
FIRMA		
FECHA	17-02-2018	

Notas :

Marcela Videla Ovalle
Administrador de Obra
Constructora Rencoret Ltda

Diego Avalos
Representante Legal
Constructora Rumo Ltda.



CONSTRUCTORA RENCORET LIMITADA

Oficio N°: 04/EDIFICIO SAN LORENZO
La Serena, 17 de Enero 2018

Ref.: Informe medidas de mitigación.

Sra. Vanessa Vaccaro Crespo
Jueza Presidente comité de Jueces.
Sra. Carol Campos Salas
Administradora Subrogante.
Juzgado de familia de La Serena.
Presente.-

De nuestra consideración:

Junto con saludar y en relación al oficio enviado el día 09 de Enero de 2018 , respecto mitigación de ruidos ocasionados por la construcción de "Edificio San Lorenzo" ubicado en calle Balmaceda N°360, donde se propone la realización de un tabique medianero con el fin de reducir el nivel de ruido dentro de los parámetros legales.

Se propone utilizar planchas de Panel Sip con espesor de 114 mm, esta placa se constituye por 2 planchas de OSB de espesor 11 mm más una aislación de poliestireno de 92mm con terminación de Pintura, la instalación del tabique se realizará según plano adjunto (área achurada), en cuanto al cielo de considerará aislapol de 50 mm de espesor sobre cielo americano existente.

La fecha estimada de ingreso será el 30 de Enero, sujeto a llegada del Panel Sip.

Desde ya se agradece su comprensión.

MARCELA VIDELA OVALLE.
ADMINISTRADOR DE OBRA.
CONSTRUCTORA RENCORET LTDA.

MARIA SOLEDAD SUAREZ
ARQUITECTO PROYECTO

CLAUDIO BALDESSARI OLIVIER.
REPRESENTANTE LEGAL.
RUMO COINSER LIMITADA.

CONSTRUCTORA RENCORET LTDA.

LOS CARPINTEROS 1260 , COQUIMBO

R.U.T. 79.588.560-9

FONO 2429800 FAX 2429811



ORDEN DE COMPRA

ESL-143

EDIFICIO SAN LORENZO

Fecha	17-01-2018 17:52:41	Obra:	EDIFICIO SAN LORENZO
Razon Social	RUBEN GUAJARDO RODRIGUEZ, 76027505-0	Fono:	964263590
Direccion	PARCELA 27 RUTA 41 KM 8.5 LOTE0 CAMINO DEL	Atencion:	RUBEN GUAJARDO

Producto	Descripcion	N° PM	Unidad	Cantidad	Precio	Sub Total
C.13.04.11.016	Panel Estructural de Placa OSB con Núcleo de Poliestireno PANEL SIP 122 mm (plancha de 1,22 x 2,44 mts)	ESL-98 / 1	UN	35,00	43.500,00	1.522.500,00
Notas: OBRA E. SAN LORENZO -SEGÚN COTIZACION N° 1-17117 ENTREGA INMEDIATA EN OBRA UBICADA EN BALMACEDA N° 360 LA SERENA CONTACTO MANUEL CASTILLO FON0 940666120 Despachar a Obra					Neto \$ 1.522.500,00 Dcto. \$ 0,00 Iva \$ 289.275,00 Total \$ 1.811.775,00	
Un Millon Ochocientos Once Mil Setecientos Setenta Y Cinco						

Notas:

1. La factura deberá indicar en sus observaciones o referencias, la Orden de Compra con todos sus caracteres. Ejemplo, para esta OC, la referencia correcta es (ESL-143). De no cumplir con esta indicacion la factura se rechazará y reclamara por contenido del documento.
La casilla electronica oficial de Constructora Rencoret Limitada es la siguiente:
terceros-79588560@dte.iconstruye.com
2. "Todas nuestras OC son Emitidas a través de Iconstruye y cuentan con una código de seguridad, para su validación y por tanto es responsabilidad del Proveedor , ante cualquier, duda consultar la validez de una OC en e Servicio OC SEGURA de iConstruye.com"
3. Cuando se realice la entrega y esta se encuentre con alguna observación, se debe emitir la Nota de crédito correspondiente dentro de un plazo máximo de 5 días corridos. Caso contrario se procederá a rechazar y reclamar la factura por la causal que corresponda.
4. Constructora Rencoret Ltda. realiza sus pagos por transferencia electronica, por lo tanto se solicita que en la recepción de su primera orden de compra nos hagan llegar sus datos bancarios al correo contabilidad@constructorarencoret.cl.
5. **Forma de Pago:** Pago 50% al día y 50% contra entrega



Maria Jose Alegre <malegre@crencoret.cl>

Cotización Paneles Sip

2 mensajes

Oficina Técnica Edificio San Lorenzo <otesl@crencoret.cl>
Para: casasiplaserena@gmail.com

17 de enero de 2018, 10:08

Cc: Maria Jose Alegre <malegre@crencoret.cl>, Claudio Videla <cvidela@crencoret.cl>, Marcela Videla <mvidela@crencoret.cl>

Estimado Ruben:

Junto con saludar solicito la cotización de 35 unidades de panel SIP OSB 122mm.

Espero su pronta respuesta.

Atentamente

--
Steven Beecher
Oficina Técnica San Lorenzo
Constructora Rencoret
56 9 7968 4823

Oficina Técnica Edificio San Lorenzo <otesl@crencoret.cl>

17 de enero de 2018, 10:51

Para: Marcela Videla <mvidela@crencoret.cl>, Claudio Videla <cvidela@crencoret.cl>, Maria Jose Alegre <malegre@crencoret.cl>

FYI

----- Mensaje reenviado -----

De: **ruben guajardo** <casasiplaserena@gmail.com>
Fecha: 17 de enero de 2018, 10:25
Asunto: Re: Cotización Paneles Sip
Para: Oficina Técnica Edificio San Lorenzo <otesl@crencoret.cl>

BUenos dias

El Valor es 43500 mas iva \$ 1811775 iva incluido

si necesita una cotizacion formal se la puedo enviar mas tarde por que estoy con problemas del computador

atte

Ruben Guajardo

964263590

casasiplaserena

[El texto citado está oculto]

[El texto citado está oculto]

CONSTRUCTORA RENCORET LTDA.

LOS CARPINTEROS 1260 , COQUIMBO

R.U.T. 79.588.560-9

FONO 2429800 FAX 2429811



ORDEN DE COMPRA

ESL-146

EDIFICIO SAN LORENZO

Fecha	19-01-2018 15:46:19	Obra:	EDIFICIO SAN LORENZO
Razon Social	SODIMAC S.A.	96792430-K	Fono: 51-204600
Direccion	Avda. Francisco de Aguirre 02	Atencion:	Marcelo Acuña

Producto	Descripcion	N° PM	Unidad	Cantidad	Precio	Sub Total
C.03.01.08.003	Engrapadora SKU:208812-6	ESL-97 / 2	UN	1,00	28.563,02	28.563,02
C.10.01.01.012	Listón de Pino en Bruto 2x4"	ESL-98 / 2	UN	45,00	2.512,60	113.067,00
Notas: OBRA E. SAN LORENZO - SEGÚN COTIZACION N° 1-CHIY1FR-1 - RETIRA SR. RICARDO ARENAS Retiramos Material de su Bodega					Neto \$	141.630,02
					Dscto. \$	0,00
					Iva \$	26.909,70
					Total \$	168.539,72
Ciento Sesenta y Ocho Mil Quinientos Treinta y Nueve						

Notas:

1. La factura deberá indicar en sus observaciones o referencias, la Orden de Compra con todos sus caracteres. Ejemplo, para esta OC, la referencia correcta es (ESL-146). De no cumplir con esta indicación la factura se rechazará y reclamara por contenido del documento.

La casilla electronica oficial de Constructora Rencoret Limitada es la siguiente:
terceros-79588560@dte.iconstruye.com

2. "Todas nuestras OC son Emitidas a través de Iconstruye y cuentan con una código de seguridad, para su validación y por tanto es responsabilidad del Proveedor , ante cualquier, duda consultar la validez de una OC en e Servicio OC SEGURA de iConstruye.com"

3. Cuando se realice la entrega y esta se encuentre con alguna observación, se debe emitir la Nota de crédito correspondiente dentro de un plazo máximo de 5 días corridos. Caso contrario se procederá a rechazar y reclamar la factura por la causal que corresponda.

4. Constructora Rencoret Ltda. realiza sus pagos por transferencia electronica, por lo tanto se solicita que en la recepción de su primera orden de compra nos hagan llegar sus datos bancarios al correo contabilidad@constructorarencoret.cl.

5. **Forma de Pago:** Contra Recepción de Factura, a 60 Días

CONSTRUCTORA RENCORET LTDA.

LOS CARPINTEROS 1260 , COQUIMBO

R.U.T.° 79.588.560-9

FONO 2429800 FAX 2429811



ORDEN DE COMPRA

ESL-152

EDIFICIO SAN LORENZO

Fecha	23-01-2018 18:10:03	Obra:	EDIFICIO SAN LORENZO
Razon Social	IMPERIAL S.A.	76821330-5	Fono: +56-9-953341309
Direccion	Balmaceda 2500	Atencion:	Franco Cortes

Producto	Descripcion	N° PM	Unidad	Cantidad	Precio	Sub Total
C.01.03.02.010	Poliestireno Expandido 50mm 17 paquetes de 12 unidades c/u sku:326932-9	ESL-101 / 3	UN	204,00	730,00	148.920,00
C.06.02.05.033	Rodillo Chiporro de 18 cm	ESL-101 / 4	UN	200,00	2.420,00	484.000,00
C.13.05.03.017	Plancha de terciado estructural pino 18 mm	ESL-101 / 5	Plancha 1,22 X 2,44	230,00	12.500,00	2.875.000,00
C.13.05.03.018	Plancha de terciado moldaje Film cafe 18 mm	ESL-101 / 7	Plancha 1,22 X 2,44	790,00	13.100,00	10.349.000,00
C.16.07.04.005	Membrana de curado sika antisol	ESL-101 / 8	Tambor	2,00	170.790,00	341.580,00
C.11.01.04.009	Malla Estructural Cuadrada C-188 de 5x2,6 metros	ESL-101 / 9	Rollo	238,00	20.380,00	4.850.440,00
Notas: OBRA E. SAN LORENZO- SEGÚN COTIZACION ESL-35 - ENTREGA EN OBRA UBICADA EN BALMACEDA Nº 360 LA SERENA CONTACTO MANUEL CASTILLO FONO 940666120 NOTA PROV: Valores Netos , MAterial Puesto en Obra Despachar a Obra					Neto \$ 19.048.940,00 Dcto. \$ 0,00 Iva \$ 3.619.298,60 Total \$ 22.668.238,60	
VeintiDos Millones Seiscientos Sesenta y Ocho Mil Doscientos Treinta y Ocho						

Notas:

1. La factura deberá indicar en sus observaciones o referencias, la Orden de Compra con todos sus caracteres. Ejemplo, para esta OC, la referencia correcta es (ESL-152). De no cumplir con esta indicación la factura se rechazará y reclamara por contenido del documento.

La casilla electronica oficial de Constructora Rencoret Limitada es la siguiente:
 terceros-79588560@dte.iconstruye.com

2. "Todas nuestras OC son Emitidas a través de Iconstruye y cuentan con una código de seguridad, para su validación y por tanto es responsabilidad del Proveedor , ante cualquier, duda consultar la validez de una OC en e Servicio OC SEGURA de iConstruye.com"

3. Cuando se realice la entrega y esta se encuentre con alguna observación, se debe emitir la Nota de crédito correspondiente dentro de un plazo máximo de 5 días corridos. Caso contrario se procederá a rechazar y reclamar la factura por la causal que corresponda.

4. Constructora Rencoret Ltda. realiza sus pagos por transferencia electronica, por lo tanto se solicita que en la recepción de su primera orden de compra nos hagan llegar sus datos bancarios al correo contabilidad@constructorarencoret.cl.

5. **Forma de Pago:** Contra Recepción de Factura, a 30 Días

Documento generado a través de iConstruye.com

ADDENDUM # 1
CONTRATO DE ESPECIALIDAD N° 3 - 10/2018
Proyecto: EDIFICIO SAN LORENZO
Subcontrato de "MO INSTALACIÓN DE FAENAS Y CIERRE PERIMETRAL"

En COQUIMBO de Chile, a 26 de Enero de 2018 entre CONSTRUCTORA RENCORET LTDA. rol único tributario n° 79.588.560-9, representada por don Raimundo Rencoret Ríos, cédula de identidad n° 7.017.619-K, domiciliado en calle Los Carpinteros 1260, comuna de Coquimbo, ciudad de COQUIMBO, en adelante denominado como "LA EMPRESA" por una parte; y, por la otra, CONSTRUCCIONES PROACTIVE LIMITADA, Rol Unico Tributario número 76.606.097-8, representada por Don Ronald Castro, cédula nacional de identidad número 10.917.998-1, ambos con domicilio en calle Psje Diego Portales N°7, comuna de Coquimbo, en adelante el "Subcontratista", se ha convenido en agregar las siguientes modificaciones al Contrato n° 3 - 10/2018, según se expresa más adelante:

Claúsula Primera: Modificaciones de obra

Se incorporan al contrato base, ya individualizado, las siguientes modificaciones respecto a los servicios contratados:

Aumento de Obra.

Ítem	Especificación	Un.	Cant.	COSTOS	
				P. Unit.	Total
1	Instalación de paneles sip 21,23 mt lineales, Recubrimiento de paneles sip con vulcanita de 10mm 90,94 mt2, Corte y reinstalacion de cielo americano mt 127,86 mt2	Global	1,00	1.050.000	1.050.000
NETO					1.050.000
19 % IVA					199.500
IVA retenido					0
TOTAL \$					1.249.500

Claúsula Segunda: Modificación del valor total del contrato

El valor neto total del contrato se modifica según el siguiente detalle:

1.- Monto total neto contrato matriz	\$ 5.680.000,00
2.- Monto total neto aumentos de obra 1	\$ 1.050.000,00
Monto total neto final de contrato:	\$ 6.730.000,00

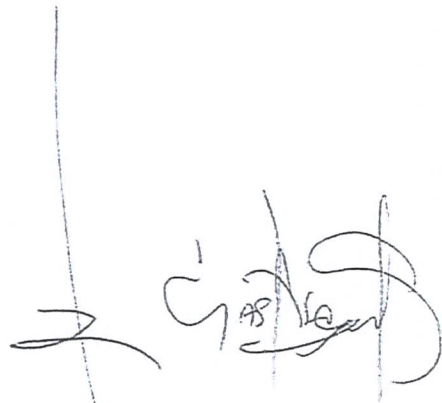

CONSTRUCTORA RENCORET LTDA.
 Los Carpinteros 1260, Coquimbo

Cláusula Tercera: Modificación del plazo del contrato

DESCRIPCION	DURACION (DÍAS)	FECHA INICIO	FECHA TERMINO
MO INSTALACIÓN DE FAENAS Y CIERRE PERIMETRAL	32	17-10-2017	17-11-2017
Tabique Acústico Juzgado de Familia-Anexo	10	31-01-2018	09-02-2018
PLAZO FINAL DEL CONTRATO	116	17-10-2017	09-02-2018

Cláusula Cuarta:

El subcontratista, declara que el valor y/o el monto asignado en este anexo de contrato como también el plazo de ejecución, ha sido determinado en base a los estudios realizados previamente por él, de modo tal que La empresa, sólo estará obligada al pago de la suma indicada en este anexo, sin que sea de su cargo ninguna suma que exceda dicho monto, cualquiera sea el origen, ni apun alegándose por el subcontratista imprevisión, olvido, error o desconocimiento de cualquiera circunstancia.

Cláusula Quinta:

Las partes declaran que en todo lo que no ha sido modificado en este anexo, rige de manera íntegra el contrato individualizado en la comparencia.

MANUEL JOSE RENCORET GARAY
CONSTRUCTORA RENCORET LTDA.
79.588.560-9

Ronald Castro
CONSTRUCCIONES PROACTIVE
LIMITADA
76.606.097-8

CONSTRUCTORA RENCORET LTDA.
Los Carpinteros 1260, Coquimbo

ADDENDUM # 1
CONTRATO DE ESPECIALIDAD N° 4 - 10/2018
Proyecto: EDIFICIO SAN LORENZO
Subcontrato de "PINTURA INSTALACIÓN DE FAENAS"

En COQUIMBO de Chile, a 5 de Febrero de 2018 entre CONSTRUCTORA RENCORET LTDA., rol único tributario n° 79.588.560-9, representada por don Raimundo Rencoret Ríos, cédula de identidad n° 7.017.619-K, domiciliado en calle Los Carpinteros 1260, comuna de Coquimbo, ciudad de COQUIMBO, en adelante denominado como "LA EMPRESA" por una parte; y, por la otra, JEREMIAS ENRIQUE AEDO LAGOS, Rol Unico Tributario número 10.821.142-3, representada por Don Jeremias Enrique Aedo Lagos, cédula nacional de identidad número 10.821.142-3, ambos con domicilio en calle psj.sagitario 470 dpto.cooperativa sa.bdo., comuna de San Bernardo, en adelante el "Subcontratista", se ha convenido en agregar las siguientes modificaciones al Contrato n° 4 - 10/2018, según se expresa más adelante:

Claúsula Primera: Modificaciones de obra

Se incorporan al contrato base, ya individualizado, las siguientes modificaciones respecto a los servicios contratados:

Aumento de Obra.

Ítem	Especificación	Un.	Cant.	COSTOS	
				P. Unit.	Total
1	Huíncha	ml	108,00	1.150	124.200
2	Pasta Muro	M2	69,00	1.150	79.350
3	Latex Aparejo	M2	69,00	2.000	138.000
4	Pintura terminación	M2	69,00	3.300	227.700
NETO					569.250
19 % IVA					108.158
IVA retenido					0
TOTAL \$					677.408

Claúsula Segunda: Modificación del valor total del contrato

El valor neto total del contrato se modifica según el siguiente detalle:

1.- Monto total neto contrato matriz \$ 657.000,00
 2.- Monto total neto aumentos de obra 1 \$ 569.250,00

Monto total neto final de contrato: \$ 1.226.250,00

CONSTRUCTORA RENCORET LTDA.
 Los Carpinteros 1260, Coquimbo

Ciáusula Tercera: Modificación del plazo del contrato

DESCRIPCION	DURACION (DÍAS)	FECHA INICIO	FECHA TERMINO
PINTURA INSTALACIÓN DE FAENAS	15	17-10-2017	31-10-2017
PINTURA INSTALACIÓN DE FAENAS-Anexo	11	06-02-2018	16-02-2018
PLAZO FINAL DEL CONTRATO	123	17-10-2017	16-02-2018

Ciáusula Cuarta:

El subcontratista, declara que el valor y/o el monto asignado en este anexo de contrato como también el plazo de ejecución, ha sido determinado en base a los estudios realizados previamente por él, de modo tal que La empresa, sólo estará obligada al pago de la suma indicada en este anexo, sin que sea de su cargo ninguna suma que exceda dicho monto, cualquiera sea el origen, ni apun alegándose por el subcontratista imprevisión, olvido, error o desconocimiento de cualquiera circunstancia.

Ciáusula Quinta:

Las partes declaran que en todo lo que no ha sido modificado en este anexo, rige de manera íntegra el contrato individualizado en la comparencia.

MANUEL JOSE RENCORET GARAY
CONSTRUCTORA RENCORET LTDA.
79.588.560-9

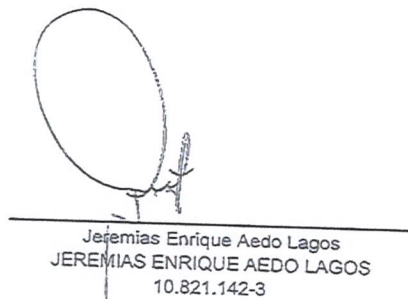
Jeremias Enrique Aedo Lagos
JEREMIAS ENRIQUE AEDO LAGOS
10.821.142-3

CONSTRUCTORA RENCORET LTDA.
Los Carpinteros 1260, Coquimbo



Muros, Tabiques y Cielos - Paneles Estructurales



Planta Tecno Panel, Complejo Los Libertadores, Colina

Capacidad Estructural*

Espejor Panel Terminado	Muro 75 mm	Muro 75 mm	Muro 100 mm	Muro 100 mm	Losa 160 mm	Losa 210 mm
Plancha (ambos lados)	OSB 11.1	Fibrocemento 5 mm	OSB 11.1	Tarado 12 mm	OSB 11.1	OSB 11.1
Dimen. panel ensayado	122 x 244	120 x 240	122 x 244	122 x 244	122 x 244	122 x 244
Peso total panel	50 Kg	55 Kg	56 Kg	44 Kg	60 Kg	72 Kg
Ensayo impacto	Si	Si	Si	Si		
Carga vertical máxima	4700 Kg/m	2241 Kg/m	12600 Kg/m	14500 Kg/m	17359 Kg/m	
Carga horizontal máxima	1800 Kg/m	1136 Kg/m	1900 Kg/m	3700 Kg/m		
Carga transversal (Mmáx)	190 Kg/m	94 Kg/m	340 Kg/m	550 Kg/m	2359 Kg/m	2165 Kg/m
Resistencia al Fuego						
Panel sin revestimiento	F 15	F 15		F 15		
Panel + YC 10mm	F 30					
Solución certifuego (*)	F 60					
* 20mm YC + Panel + 20mm YC						
Reducción Acústica						
Panel sin revestimiento	37 dba		38 dba			
Solución ecústica (**)	46 dba		47 dba			

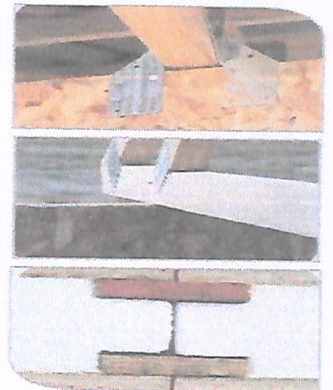

Novacasas - Inmobiliaria Geosal, Jardines de Curauma
Curauma, Valparaíso 2007 - 2008 (206 Viviendas)



Castro y Tagle, Las Bandurrias de Peñafiel
Peñafiel, 2006 (386 Viviendas)



Inmobilia, Bosques de Curauma I
Curauma, Valparaíso 2005 - 2007 (110 Viviendas)

Resistencia Térmica °C

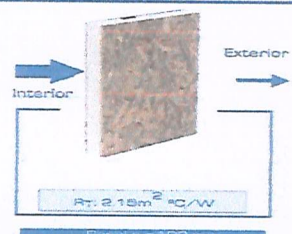
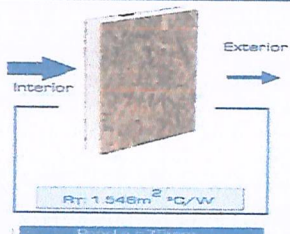
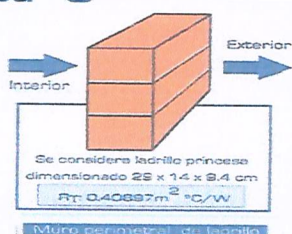
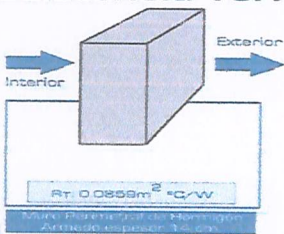

INFORME FOTOGRAFICO

TRABAJOS EN JUZGADO

13-02-2018

Descripción de los trabajos realizados

Primera Etapa (Evaluación):

- Evaluación visual de los alcances de los trabajos: se realizó visita a terreno el día 30-01-2018

Segunda Etapa (Construcción del tabique):

- Retiro de los equipos de aire acondicionado en el muro existente en sector salón grande y sala de audiencia N°4 el día 30-01-2018. Los equipos se vuelven a instalar el día viernes 09-02-2018.
- Comienzo con los trabajos de instalación de los paneles SIP en sector salón grande el día 30-01-2018, luego se continuo con la sala de audiencia y el sector pasillo terminando los trabajos el día 02-02.2018.
- La instalación de planchas de vulcanita de 10 mm, se termino el día 02-02-2018.
- El día 01-02-2018 se comienza con la instalación del aislapol en sector del cielo del salón grande, sala de audiencia N°4 y sector pasillo, terminando los trabajos el día 05-02-2018
- Los trabajos de pintura se comenzaron el día 07-02-2018 y se terminan el día 10-02-2018.

Material para construcción del tabique (Paneles SIP).



Reparación de perforación de pared

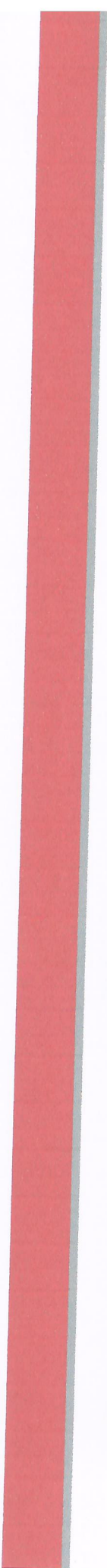

Construcción tabique con aislante acústico en sector del Juzgado



Colocación de aislapol en cielos sector del Juzgado

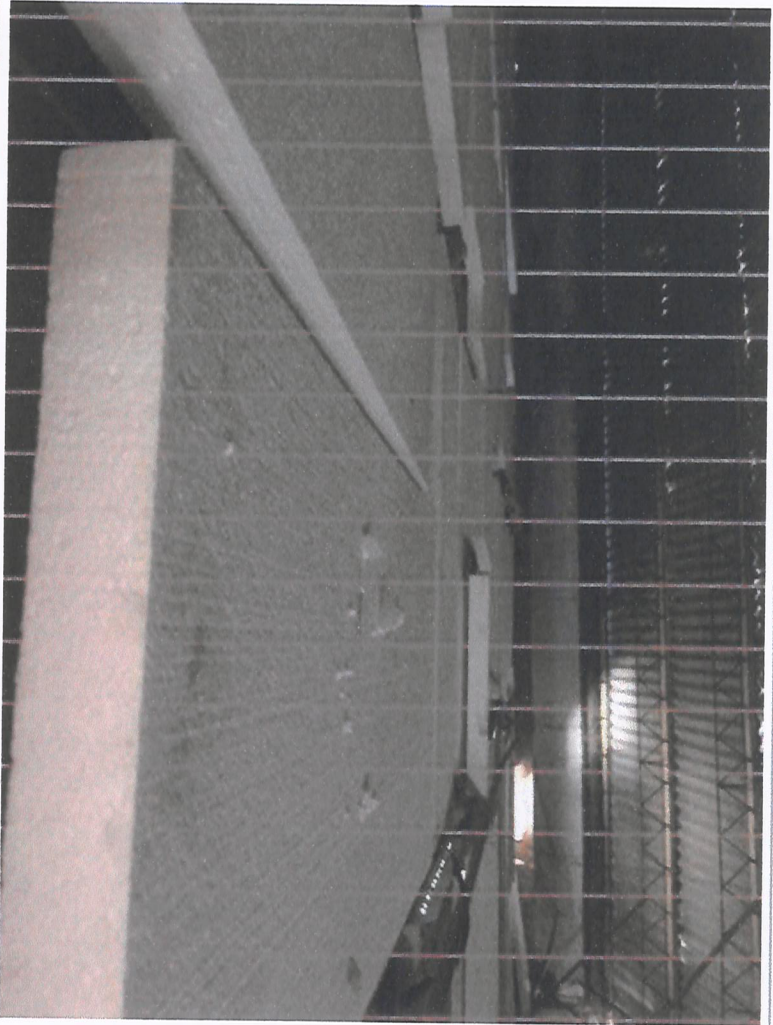

Colocación de planchas de Vulcanita de 10 mm sector sala de audiencia N°4 y pasillo



Instalación de equipos de aire acondicionado y trabajos de pintura

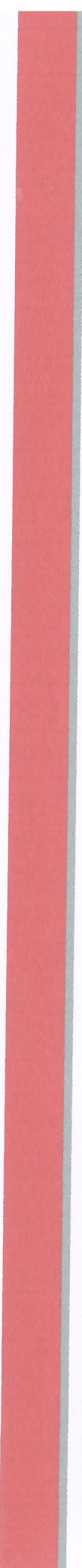
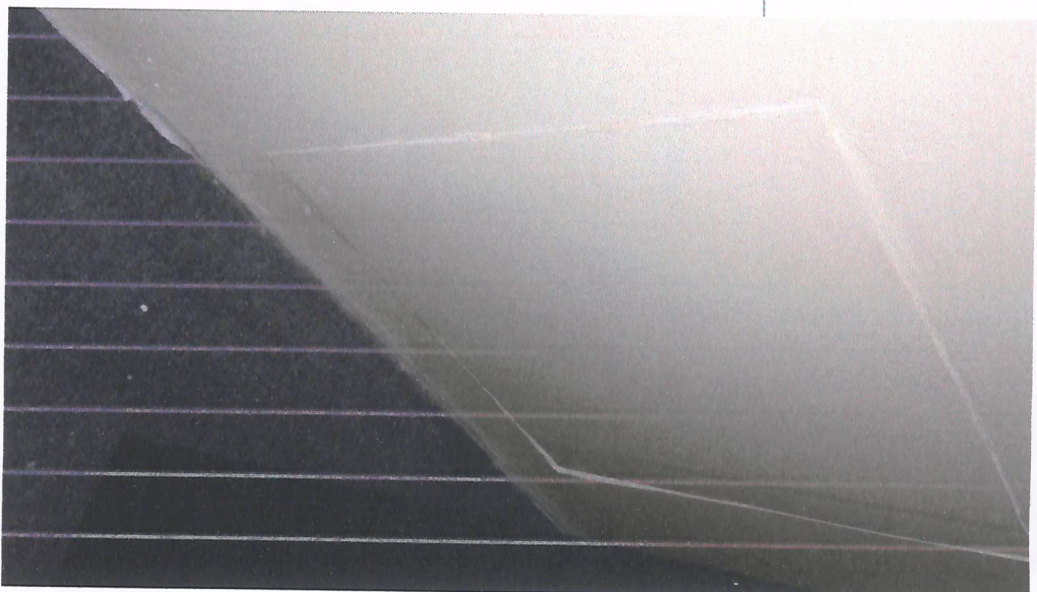

Instalación de equipos de aire acondicionado y trabajos de pintura

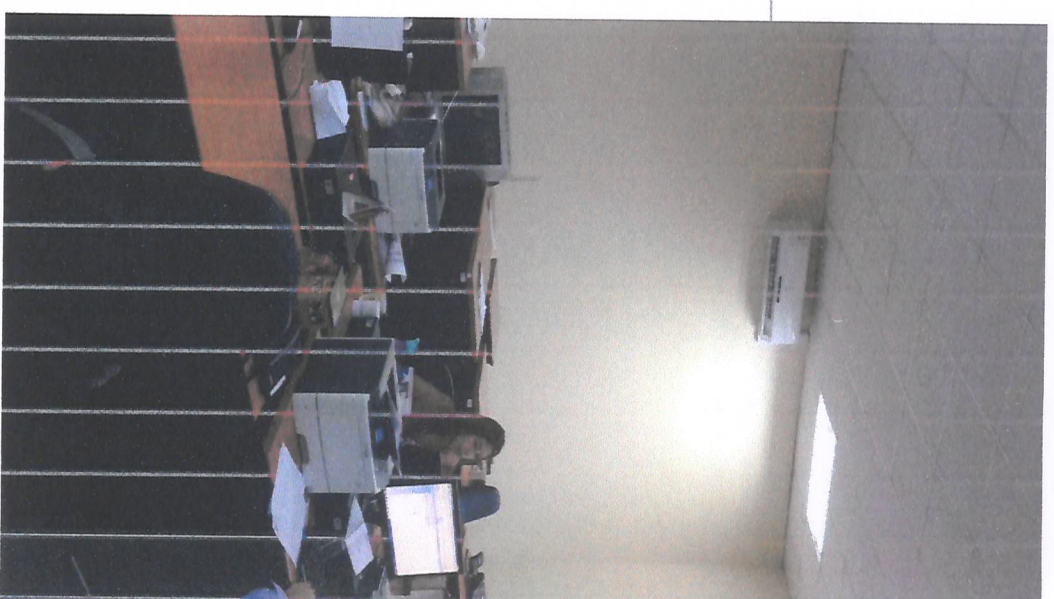

Colocación de planchas de Vulcanita de 10 mm sector salón grande



Construcción tabique con aislante acústico en sector del Juzgado





JHG