

CARTA CONDUCTORA

Fecha: 12 de mayo de 2021

Referencia: Entrega de Información según requerimientos en “FORMULA CARGOS QUE INDICA A LA COMUNIDAD DE COPROPIETARIOS, TITULAR DEL EDIFICIO UBICADO EN CALLE HOLANDA N° 100, COMUNA DE PROVIDENCIA - RES. EX. N° 1/ ROL D-046-2021”

Sres.:
Superintendencia del Medio Ambiente
PRESENTE

De nuestra consideración:

Por medio de la presente comunico que la comunidad EDIFICIO HOLANDA 100, Rut 53.312.696-0, presenta la información según lo requerido en informe (<https://snifa.sma.gob.cl/Sancionatorio/Ficha/2484>) en el punto 8.

Los documentos adjuntos en esta entrega son:

Título Documento	Nombre Archivo Adjunto	Medio de Entrega
Informe Medición de Ruidos de Acustec -	REP_INS Nº089982021_May2021_vA - ACUSTEC - MED RUIDOS	Mail

Sin otro particular, saluda atentamente,

**SEBASTIAN TORRES
DOMINGUEZ**

Digitally signed by SEBASTIAN
TORRES DOMINGUEZ
Date: 2021.05.12 11:15:03
-04'00'

Sebastián Torres Domínguez
ProE Administración SPA – Rut 76.445.294-1

REPORTE DE INSPECCIÓN AMBIENTAL

Alcance:	Medición de ruido – Decreto Supremo N°38/2011 MMA			
Unidad Inspeccionada:	Edificio Holanda 100			
Titular:	Comunidad de Copropietarios de Edificio Holanda N°100			
Ubicación:	Comuna de Providencia, Región Metropolitana			
Inst. Gestión Ambiental:	Res. Ex. N°1/ROL D-046-2021			
Inspección N°:	01	Fecha:	04/05/2021	
Reporte N°:	089982021	Versión:	A	
Número de páginas:	39			
Fecha emisión reporte:	10/05/2021			
Ubicación red:	089982021 – Edificio Holanda 100			
Nombre archivo:	REP_INS N°089982021_May2021_vA.docx			
Responsables:	Nombre	RUN	Firma	Cargo
Elaborado:	Rodrigo López P.	██████████		Inspector Ambiental
Aprobado:	Francisco Echeverría E.	██████████		Gerente Técnico
Código QR verificación:				

ÍNDICE

1	RESUMEN	3
2	FICHAS TÉCNICAS RESOLUCIÓN EXENTA N°693/2015 SMA	5
2.1	RECEPTOR 1	5
2.2	RECEPTOR 2	10
2.3	EVALUACIÓN DE NIVELES DE RUIDO	15
3	ANEXO 1 – REGISTRO FOTOGRÁFICO DE MEDICIONES	16
4	ANEXO 2 – DECLARACIONES JURADAS	17
4.1	DECLARACIÓN JURADA PARA LA OPERATIVIDAD DE LA ETFA	17
4.2	DECLARACIÓN JURADA PARA LA OPERATIVIDAD DEL INSPECTOR AMBIENTAL	18
5	ANEXO 3 – AUTORIZACIÓN ETFA	19
6	ANEXO 4 - CERTIFICADOS CALIBRACIÓN INSTRUMENTAL	22
7	ANEXO 5 – INSTRUMENTOS DE PLANIFICACIÓN TERRITORIAL	37

1 RESUMEN

El presente documento entrega los resultados de las actividades de inspección ambiental realizada de acuerdo al Decreto Supremo N°38/11 del Ministerio del Medio Ambiente “Norma de Emisión de Ruidos Generados por Fuentes que indica”, de la Unidad Inspeccionada “Edificio Holanda 100”.

Las mediciones de ruido fueron realizadas en el receptor identificado en la Res. Ex. N°1/ROL D-046-2021. En el siguiente croquis, se presenta la ubicación de los receptores evaluados.

Figura 1. Ubicación de los receptores identificados. Elaboración propia en Google Earth.



Tabla 1. Descripción y ubicación de cada receptor. Homologación zona según Res. Ex. N°491/15 MMA¹.

Receptor	Descripción	Coordenadas UTM WGS84 Huso 19H		Zona IPT ²	Homologación Zona D.S. N°38/2011 MMA
		Norte [m]	Este [m]		
1	Edificio residencial ubicado en calle Holanda 124-A.	6.300.962	350.906	UpR y Ecr	III
2	Edificio residencial ubicado en calle Holanda 124-B.	6.300.972	350.936		

¹ <https://www.leychile.cl/Navegar?idNorma=1091307>

² Ver Anexo 5

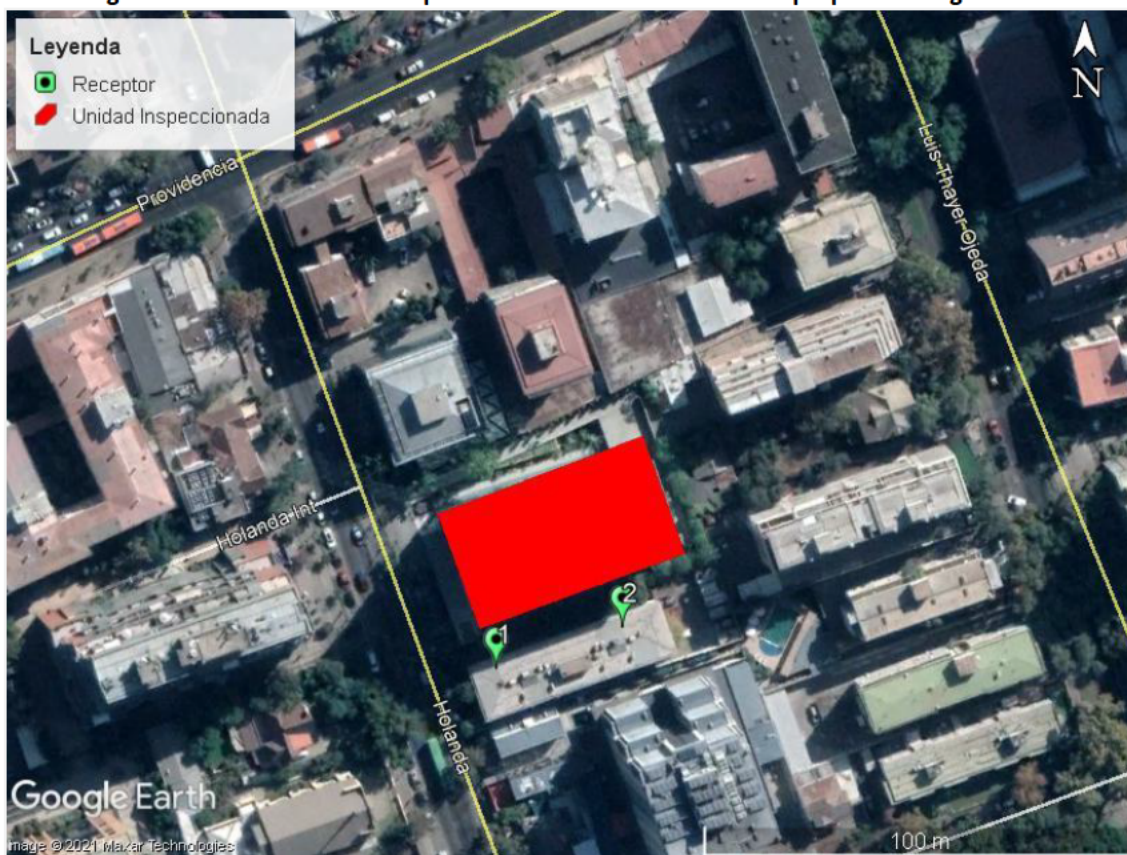
A continuación, se presentan los resultados obtenidos de la evaluación de niveles de ruido medidos en cada receptor:

Tabla 2. Resultados obtenidos y comparación con límites máximos permitidos.

Receptor N°	NPC [dBA]	Ruido de fondo [dBA]	Zona DS N°38/11	Periodo (Diurno / Nocturno)	Límite [dBA]	Estado (Supera / No Supera)
1	Nulo (59)	59	III	Diurno	65	No Supera
2	Nulo (53)	52	III	Diurno	65	No Supera

2 FICHAS TÉCNICAS RESOLUCIÓN EXENTA N°693/2015 SMA

2.1 RECEPTOR 1

REPORTE TÉCNICO DECRETO SUPREMO N°38/11 DEL MINISTERIO DEL MEDIO AMBIENTE

Establece Norma de Emisión de Ruidos Generados por Fuentes que Indica

FICHA DE INFORMACIÓN DE MEDICIÓN DE RUIDO

IDENTIFICACIÓN DE LA FUENTE EMISORA DE RUIDO

Nombre o razón social	Comunidad Holanda 100		
RUT	[REDACTED]		
Dirección	Holanda 100		
Comuna	Providencia		
Nombre de Zona de emplazamiento (según IPT vigente)	UpR y Ecr		
Datum	WGS84	Huso	19 H
Coordenada Norte	6.300.988	Coordenada Este	350.890

CARACTERIZACIÓN DE LA FUENTE EMISORA DE RUIDO

Actividad Productiva	<input type="checkbox"/> Industrial	<input type="checkbox"/> Agrícola	<input type="checkbox"/> Extracción	<input type="checkbox"/> Otro
Actividad Comercial	<input type="checkbox"/> Restaurant	<input type="checkbox"/> Taller Mecánico	<input type="checkbox"/> Local Comercial	<input checked="" type="checkbox"/> Otro
Actividad Esparcimiento	<input type="checkbox"/> Discoteca	<input type="checkbox"/> Recinto Deportivo	<input type="checkbox"/> Cultura	<input type="checkbox"/> Otro
Actividad de Servicio	<input type="checkbox"/> Religioso	<input type="checkbox"/> Salud	<input type="checkbox"/> Comunitario	<input type="checkbox"/> Otro
Infraestructura Transporte	<input type="checkbox"/> Terminal	<input type="checkbox"/> Taller de Transporte	<input type="checkbox"/> Estación Intermedia	<input type="checkbox"/> Otro
Infraestructura Sanitaria	<input type="checkbox"/> Planta de Tratamiento	<input type="checkbox"/> Relleno Sanitario	<input type="checkbox"/> Instalación de Distribución	<input type="checkbox"/> Otro
Infraestructura Energética	<input type="checkbox"/> Generadora	<input type="checkbox"/> Distribución Eléctrica	<input type="checkbox"/> Comunicaciones	<input type="checkbox"/> Otro
Faena Constructiva	<input type="checkbox"/> Construcción	<input type="checkbox"/> Demolición	<input type="checkbox"/> Reparación	<input type="checkbox"/> Otro
Otro (Especificar)	Estacionamientos			

INSTRUMENTAL DE MEDICIÓN

Identificación sonómetro					
Marca	Rion	Modelo	NL-21	N° serie	00121458
Fecha de emisión Certificado de Calibración			13-02-2019		
Número de Certificado de Calibración			SON20190023		
Identificación calibrador					
Marca	Rion	Modelo	NC-73	N° serie	10848238
Fecha de emisión Certificado de Calibración			13-02-2019		
Número de Certificado de Calibración			CAL20190016		
Ponderación en frecuencia	A		Ponderación temporal	Lenta	
Verificación de Calibración en Terreno	<input checked="" type="checkbox"/> Si		<input type="checkbox"/> No		
<i>Se deberá adjuntar Certificado de Calibración Periódica Vigente para ambos instrumentos.</i>					

REPORTE TÉCNICO DECRETO SUPREMO N°38/11 DEL MINISTERIO DEL MEDIO AMBIENTE

Establece Norma de Emisión de Ruidos Generados por Fuentes que Indica

FICHA DE INFORMACIÓN DE MEDICIÓN DE RUIDO

IDENTIFICACIÓN DEL RECEPTOR

Receptor N°	1			
Calle	Holanda			
Número	124-A			
Comuna	Providencia			
Datum	WGS84	Huso	19 H	
Coordenada Norte	6.300.962	Coordenada Este	350.906	
Nombre de Zona de emplazamiento (según IPT vigente)	UpR y Ecr			
N° de Certificado de Informaciones Previas*	----			
Zonificación DS N° 38/11 MMA	<input type="checkbox"/> I	<input type="checkbox"/> II	<input checked="" type="checkbox"/> III	<input type="checkbox"/> IV <input type="checkbox"/> Rural

*Adjuntar Certificado de Informaciones Previas (Si corresponde, según consideraciones de Art. 8°, D.S. N° 38/11 MMA)

CONDICIONES DE MEDICIÓN

Fecha medición	04-05-2021			
Hora inicio medición	10:46			
Hora término medición	10:51			
Periodo de medición	<input checked="" type="checkbox"/> 7:00 a 21:00 h	<input type="checkbox"/> 21:00 a 7:00 h		
Lugar de medición	<input type="checkbox"/> Medición Interna	<input checked="" type="checkbox"/> Medición Externa		
Descripción del lugar de medición	Antejardín del predio receptor, frente a fachada más expuesta.			
Condiciones de ventana (en caso de medición interna)	<input type="checkbox"/> Ventana Abierta	<input type="checkbox"/> Ventana Cerrada		
Identificación ruido de fondo	Tránsito vehicular.			
Temperatura [°C]	18	Humedad [%]	48	Velocidad de viento [m/s] 0,7

Nombre y firma profesional de terreno o Inspector Ambiental (IA)	Alexis Hott G.	
Institución, Empresa o Entidad Técnica de Fiscalización Ambiental (ETFA)	Acustec Ltda.	

Nota:

- Se deberá imprimir y completar esta página para cada receptor evaluado.
- Se podrán incluir fotografías del punto donde se ubique el sonómetro para la realización de la medición.
- Los datos de Temperatura, Humedad Relativa y Velocidad de viento, corresponderá para mediciones realizadas en el exterior.

REPORTE TÉCNICO DECRETO SUPREMO N°38/11 DEL MINISTERIO DEL MEDIO AMBIENTE
Establece Norma de Emisión de Ruidos Generados por Fuentes que Indica

FICHA DE GEORREFERENCIACIÓN DE MEDICIÓN DE RUIDO

Croquis Imagen Satelital

Leyenda

- Lugar de medición
- Receptor
- Unidad Inspeccionada

Google Earth
Image © 2021 Maxar Technologies

Origen de la imagen Satelital	Google Earth
Escala de la imagen Satelital	Según imagen

LEYENDA DE CROQUIS O IMAGEN UTILIZADA

Datum		WGS84		Huso		19 H	
Fuentes				Receptores			
Símbolo	Nombre	Coordenadas		Símbolo	Nombre	Coordenadas	
		N		1	Receptor N°1	N	6.300.962
		E				E	350.906
		N		LM1	Lugar de Medición	N	6.300.969
		E				E	350.908
		N				N	
		E				E	
		N				N	
		E				E	

Se podrán adjuntar fotografías, considerando como máximo una (1) por fuente y dos (2) por lugar de medición.

REPORTE TÉCNICO DECRETO SUPREMO N°38/11 DEL MINISTERIO DEL MEDIO AMBIENTE

Establece Norma de Emisión de Ruidos Generados por Fuentes que Indica

FICHA DE MEDICIÓN DE NIVELES DE RUIDO

REGISTRO DE MEDICIÓN DE RUIDO DE FUENTE EMISORA

Identificación Receptor N°	1
<input type="checkbox"/> Medición Interna (tres puntos)	<input checked="" type="checkbox"/> Medición externa (un punto)

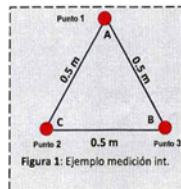

Punto 1

NPS _{Seq}	NPS _{min}	NPS _{máx}
54,2	48,7	61,8
55,9	48,4	64,9
58,3	50,6	66,5

Punto 2

NPS _{Seq}	NPS _{min}	NPS _{máx}
-	-	-
-	-	-
-	-	-

Punto 3

NPS _{Seq}	NPS _{min}	NPS _{máx}
-	-	-
-	-	-
-	-	-

REGISTRO DE RUIDO DE FONDO

Ruido de fondo afecta la medición	<input checked="" type="checkbox"/> Si	<input type="checkbox"/> No
Fecha:	04-05-2021	Hora: 10:52

	5'	10'	15'	20'	25'	30'
NPS _{Seq}	59	59	-	-	-	-

Observaciones:

Durante la medición predomina el Ruido de Fondo, siendo imperceptible el campo sonoro de la Unidad Inspeccionada. Ruido de Fondo se registra a continuación de la medición de evaluación, sin influencia del campo sonoro de la Unidad Inspeccionada.

REPORTE TÉCNICO DECRETO SUPREMO N°38/11 DEL MINISTERIO DEL MEDIO AMBIENTE
 Establece Norma de Emisión de Ruidos Generados por Fuentes que Indica

FICHA DE EVALUACIÓN DE NIVELES DE RUIDO

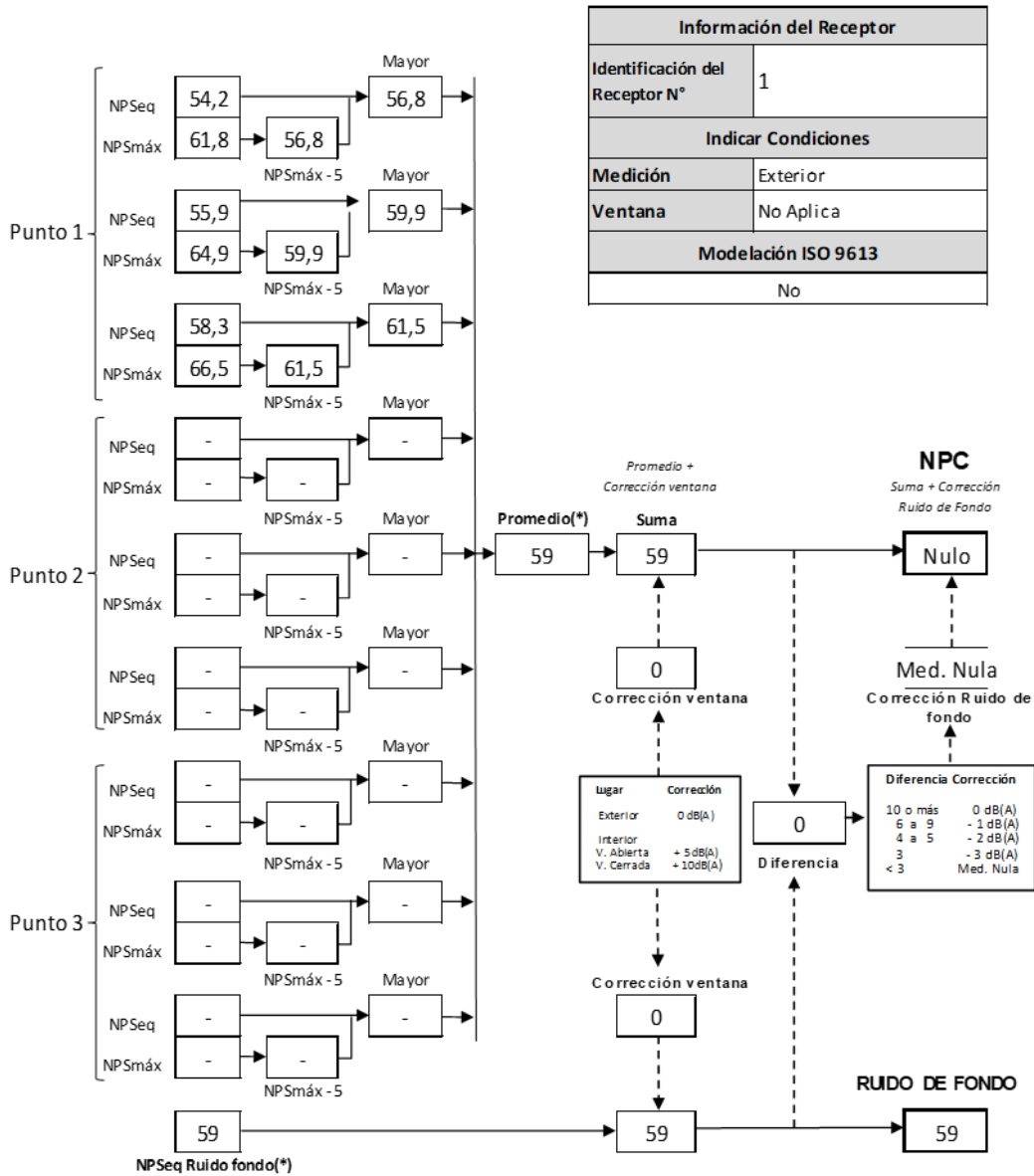

(*) Aproximar a números enteros

2.2 RECEPTOR 2

REPORTE TÉCNICO DECRETO SUPREMO N°38/11 DEL MINISTERIO DEL MEDIO AMBIENTE
 Establece Norma de Emisión de Ruidos Generados por Fuentes que Indica

FICHA DE INFORMACIÓN DE MEDICIÓN DE RUIDO

IDENTIFICACIÓN DE LA FUENTE EMISORA DE RUIDO

Nombre o razón social	Comunidad Holanda 100		
RUT	[REDACTED]		
Dirección	Holanda 100		
Comuna	Providencia		
Nombre de Zona de emplazamiento (según IPT vigente)	UpR y Ecr		
Datum	WGS84	Huso	19 H
Coordenada Norte	6.300.988	Coordenada Este	350.890

CARACTERIZACIÓN DE LA FUENTE EMISORA DE RUIDO

Actividad Productiva	<input type="checkbox"/> Industrial	<input type="checkbox"/> Agrícola	<input type="checkbox"/> Extracción	<input type="checkbox"/> Otro
Actividad Comercial	<input type="checkbox"/> Restaurant	<input type="checkbox"/> Taller Mecánico	<input type="checkbox"/> Local Comercial	<input checked="" type="checkbox"/> Otro
Actividad Esparcimiento	<input type="checkbox"/> Discoteca	<input type="checkbox"/> Recinto Deportivo	<input type="checkbox"/> Cultura	<input type="checkbox"/> Otro
Actividad de Servicio	<input type="checkbox"/> Religioso	<input type="checkbox"/> Salud	<input type="checkbox"/> Comunitario	<input type="checkbox"/> Otro
Infraestructura Transporte	<input type="checkbox"/> Terminal	<input type="checkbox"/> Taller de Transporte	<input type="checkbox"/> Estación Intermedia	<input type="checkbox"/> Otro
Infraestructura Sanitaria	<input type="checkbox"/> Planta de Tratamiento	<input type="checkbox"/> Relleno Sanitario	<input type="checkbox"/> Instalación de Distribución	<input type="checkbox"/> Otro
Infraestructura Energética	<input type="checkbox"/> Generadora	<input type="checkbox"/> Distribución Eléctrica	<input type="checkbox"/> Comunicaciones	<input type="checkbox"/> Otro
Faena Constructiva	<input type="checkbox"/> Construcción	<input type="checkbox"/> Demolición	<input type="checkbox"/> Reparación	<input type="checkbox"/> Otro
Otro (Especificar)	Estacionamientos			

INSTRUMENTAL DE MEDICIÓN

Identificación sonómetro

Marca	Rion	Modelo	NL-21	N° serie	00121458
Fecha de emisión Certificado de Calibración		13-02-2019			
Número de Certificado de Calibración		SON20190023			

Identificación calibrador

Marca	Rion	Modelo	NC-73	N° serie	10848238
Fecha de emisión Certificado de Calibración		13-02-2019			
Número de Certificado de Calibración		CAL20190016			

Ponderación en frecuencia	A	Ponderación temporal	Lenta
Verificación de Calibración en Terreno	<input checked="" type="checkbox"/> Si	<input type="checkbox"/> No	

Se deberá adjuntar Certificado de Calibración Periódica Vigente para ambos instrumentos.

REPORTE TÉCNICO DECRETO SUPREMO N°38/11 DEL MINISTERIO DEL MEDIO AMBIENTE

Establece Norma de Emisión de Ruidos Generados por Fuentes que Indica

FICHA DE INFORMACIÓN DE MEDICIÓN DE RUIDO

IDENTIFICACIÓN DEL RECEPTOR

Receptor N°	2			
Calle	Holanda			
Número	124-B			
Comuna	Providencia			
Datum	WGS84	Huso	19 H	
Coordenada Norte	6.300.972	Coordenada Este	350.936	
Nombre de Zona de emplazamiento (según IPT vigente)	UpR y Ecr			
N° de Certificado de Informaciones Previas*	----			
Zonificación DS N° 38/11 MMA	<input type="checkbox"/> I	<input type="checkbox"/> II	<input checked="" type="checkbox"/> III	<input type="checkbox"/> IV <input type="checkbox"/> Rural

*Adjuntar Certificado de Informaciones Previas (Si corresponde, según consideraciones de Art. 8°, D.S. N° 38/11 MMA)

CONDICIONES DE MEDICIÓN

Fecha medición	04-05-2021			
Hora inicio medición	11:04			
Hora término medición	11:08			
Periodo de medición	<input checked="" type="checkbox"/> 7:00 a 21:00 h	<input type="checkbox"/> 21:00 a 7:00 h		
Lugar de medición	<input type="checkbox"/> Medición Interna	<input checked="" type="checkbox"/> Medición Externa		
Descripción del lugar de medición	Antejardín del predio receptor, frente a fachada más expuesta.			
Condiciones de ventana (en caso de medición interna)	<input type="checkbox"/> Ventana Abierta	<input type="checkbox"/> Ventana Cerrada		
Identificación ruido de fondo	Tránsito vehicular			
Temperatura [°C]	17	Humedad [%]	50	Velocidad de viento [m/s] 0,6

Nombre y firma profesional de terreno o Inspector Ambiental (IA)	Alexis Hott G.	
Institución, Empresa o Entidad Técnica de Fiscalización Ambiental (ETFA)	Acustec Ltda.	

Nota:

- Se deberá imprimir y completar esta página para cada receptor evaluado.
- Se podrán incluir fotografías del punto donde se ubique el sonómetro para la realización de la medición.
- Los datos de Temperatura, Humedad Relativa y Velocidad de viento, corresponderá para mediciones realizadas en el exterior.

REPORTE TÉCNICO DECRETO SUPREMO N°38/11 DEL MINISTERIO DEL MEDIO AMBIENTE
Establece Norma de Emisión de Ruidos Generados por Fuentes que Indica

FICHA DE GEORREFERENCIACIÓN DE MEDICIÓN DE RUIDO

Croquis Imagen Satelital

Leyenda

- Lugar de medición
- Receptor
- Unidad Inspeccionada

Google Earth

Origen de la imagen Satelital	Google Earth
Escala de la imagen Satelital	Según imagen

LEYENDA DE CROQUIS O IMAGEN UTILIZADA

Datum		WGS84		Huso		19 H	
Fuentes				Receptores			
Símbolo	Nombre	Coordenadas		Símbolo	Nombre	Coordenadas	
		N		2	Receptor N°2	N	6.300.972
		E				E	350.936
		N		LM2	Lugar de Medición	N	6.300.979
		E				E	350.934
		N				N	
		E				E	
		N				N	
		E				E	

Se podrán adjuntar fotografías, considerando como máximo una (1) por fuente y dos (2) por lugar de medición.

REPORTE TÉCNICO DECRETO SUPREMO N°38/11 DEL MINISTERIO DEL MEDIO AMBIENTE

Establece Norma de Emisión de Ruidos Generados por Fuentes que Indica

FICHA DE MEDICIÓN DE NIVELES DE RUIDO

REGISTRO DE MEDICIÓN DE RUIDO DE FUENTE EMISORA

Identificación Receptor N°	2
<input type="checkbox"/> Medición Interna (tres puntos)	<input checked="" type="checkbox"/> Medición externa (un punto)

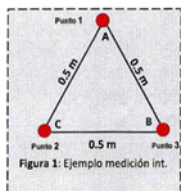

Punto 1

NPS _{eq}	NPS _{min}	NPS _{máx}
52,2	47,8	60,2
51,4	47,8	54,2
52,0	48,1	55,2

Punto 2

NPS _{eq}	NPS _{min}	NPS _{máx}
-	-	-
-	-	-
-	-	-

Punto 3

NPS _{eq}	NPS _{min}	NPS _{máx}
-	-	-
-	-	-
-	-	-

REGISTRO DE RUIDO DE FONDO

Ruido de fondo afecta la medición	<input checked="" type="checkbox"/> Si	<input type="checkbox"/> No
Fecha:	04-05-2021	Hora: 11:08

	5'	10'	15'	20'	25'	30'
NPS _{eq}	52	52	-	-	-	-

Observaciones:
 Durante la medición predomina el Ruido de Fondo, siendo imperceptible el campo sonoro de la Unidad Inspeccionada. Ruido de Fondo se registra a continuación de la medición de evaluación, sin influencia del campo sonoro de la Unidad Inspeccionada.

REPORTE TÉCNICO DECRETO SUPREMO N°38/11 DEL MINISTERIO DEL MEDIO AMBIENTE
 Establece Norma de Emisión de Ruidos Generados por Fuentes que Indica

FICHA DE EVALUACIÓN DE NIVELES DE RUIDO

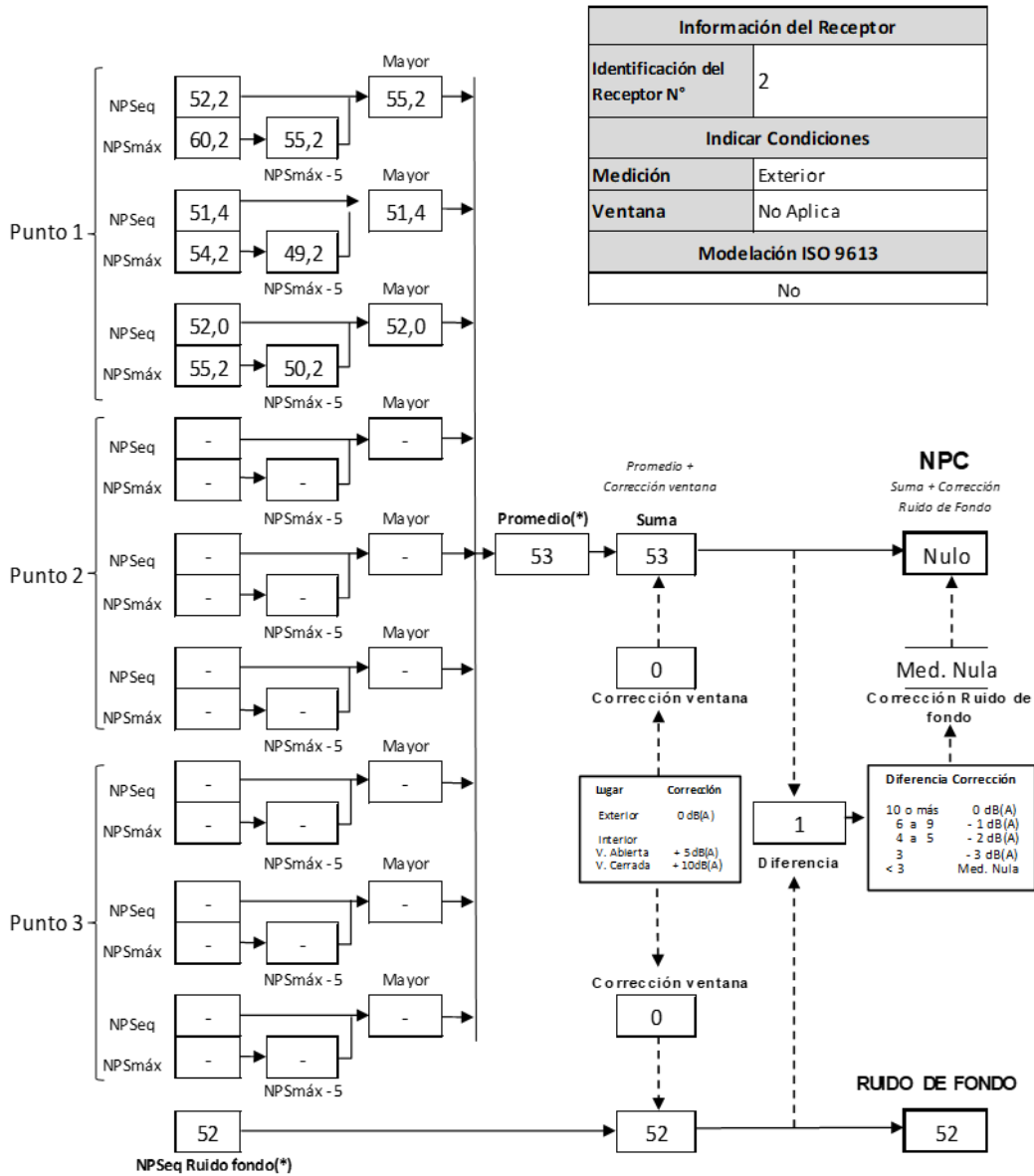

(*) Aproximar a números enteros

2.3 EVALUACIÓN DE NIVELES DE RUIDO

TABLA DE EVALUACIÓN

Receptor N°	NPC [dBA]	Ruido de fondo [dBA]	Zona DS N°38/11	Periodo (Diurno / Nocturno)	Límite [dBA]	Estado (Supera / No Supera)
1	Nulo (59)	59	III	Diurno	65	No Supera
2	Nulo (53)	52	III	Diurno	65	No Supera
/						
/						
/						
/						
/						
/						
/						
/						

OBSERVACIONES

Durante las mediciones, se encontraban funcionando un grupo electrógeno y ventiladores de extracción en subterráneo.

ANEXOS

N°	Descripción
1	Registro fotográfico de mediciones
2	Declaraciones juradas
3	Autorización ETFA
4	Certificados de calibración instrumental
5	Instrumentos de planificación territorial

RESPONSABLE DEL REPORTE (Llenar sólo ETFA)

Fecha del Reporte	10-05-2021
Nombre Representante Legal	José Francisco Echeverría Edwards
Firma Representante Legal	

3 ANEXO 1 – REGISTRO FOTOGRÁFICO DE MEDICIONES



Receptor 1



Receptor 2

4 ANEXO 2 – DECLARACIONES JURADAS

4.1 DECLARACIÓN JURADA PARA LA OPERATIVIDAD DE LA ETFA

Yo, JOSÉ FRANCISCO ECHEVERRÍA EDWARDS, RUN N° [REDACTED], domiciliado en VALDEPEÑAS N°320, LAS CONDES, SANTIAGO, en mi calidad de representante legal de ASESORÍAS, PROYECTOS Y SERVICIOS ACÚSTICOS ACUSTEC LIMITADA, SUCURSAL SANTIAGO, CÓDIGO ETFA: 059-01, declaro que, la persona jurídica que represento, en los dos últimos años:

- No ha tenido una relación directa ni indirecta de tipo mercantil con COMUNIDAD DE COPROPIETARIOS EDIFICIO HOLANDA 100, RUT N° [REDACTED], titular del proyecto, sistema, actividad o fuente, objeto de la actividad de fiscalización ambiental.
- No ha tenido una relación directa ni indirecta, de tipo laboral con don GASTÓN EDUARDO RIDERELLI ISAMIT, RUN N° [REDACTED], representante legal de COMUNIDAD DE COPROPIETARIOS EDIFICIO HOLANDA 100, titular del proyecto, sistema, actividad o fuente, objeto de la actividad de fiscalización ambiental.
- No ha sido legalmente reconocida como asociada en negocios con COMUNIDAD DE COPROPIETARIOS EDIFICIO HOLANDA 100.
- No ha tenido, directa ni indirectamente, la propiedad, el control o la posesión de acciones o títulos en circulación de COMUNIDAD DE COPROPIETARIOS EDIFICIO HOLANDA 100.
- No ha controlado, directa ni indirectamente a COMUNIDAD DE COPROPIETARIOS EDIFICIO HOLANDA 100.
- No ha sido controlada, directa ni indirectamente por COMUNIDAD DE COPROPIETARIOS EDIFICIO HOLANDA 100.
- No hemos sido controlados, directa ni indirectamente, por una misma tercera persona.

Igualmente declaro que, yo no he tenido una relación directa ni indirecta, mercantil o laboral con don GASTÓN EDUARDO RIDERELLI ISAMIT, RUN N° [REDACTED], representante legal ni con COMUNIDAD DE COPROPIETARIOS EDIFICIO HOLANDA 100.

Declaro también que, no existe vínculo familiar de parentesco -hasta el tercer grado de consanguinidad y segundo de afinidad inclusive-, entre los propietarios y los representantes legales de COMUNIDAD DE COPROPIETARIOS EDIFICIO HOLANDA 100 y los propietarios y representantes legales de esta ETFA.

Toda la información contenida en el informe de resultados REP_INS N°089982021_May2021_vA.docx es veraz, auténtica (que no corresponde a una copia o transcripción de otros documentos) y exacta.

Finalmente, ratifico que las declaraciones hechas son verídicas, según mi mejor conocimiento y entendimiento y declaro tener conocimiento que las infracciones a las obligaciones que impone el reglamento ETFA, según lo dispuesto en su artículo 19, se sancionan de conformidad a lo señalado en el Título III de la ley orgánica de la Superintendencia del Medio Ambiente.



Firma del Representante Legal

10 de mayo de 2021

4.2 DECLARACIÓN JURADA PARA LA OPERATIVIDAD DEL INSPECTOR AMBIENTAL

Yo, ALEXIS IGOR HOTT GONZÁLEZ, RUN N° [REDACTED], domiciliado en VALDEPEÑAS N°320, LAS CONDES, SANTIAGO, REGIÓN METROPOLITANA, en mi calidad de inspector ambiental N°15315288-8, CÓDIGO ETFA: 059-01, declaro que, en los últimos dos años:

- No he tenido una relación directa ni indirecta, mercantil o laboral con COMUNIDAD DE COPROPIETARIOS EDIFICIO HOLANDA 100, RUT N° [REDACTED], titular del proyecto, sistema, actividad o fuente, objeto de las actividades de fiscalización ambiental.
- No he tenido una relación directa ni indirecta, mercantil o laboral con don GASTÓN EDUARDO RIDERELLI ISAMIT, RUN N° [REDACTED], representante legal de COMUNIDAD DE COPROPIETARIOS EDIFICIO HOLANDA 100, RUT N° [REDACTED], titular del proyecto, sistema, actividad o fuente, objeto de las actividades de fiscalización ambiental.
- No he sido legalmente reconocido como asociado en negocios con COMUNIDAD DE COPROPIETARIOS EDIFICIO HOLANDA 100.
- No he tenido, directa ni indirectamente, la propiedad, el control o la posesión de acciones o títulos en circulación de COMUNIDAD DE COPROPIETARIOS EDIFICIO HOLANDA 100.
- No he controlado, directa ni indirectamente a COMUNIDAD DE COPROPIETARIOS EDIFICIO HOLANDA 100.

Igualmente declaro que no tengo vínculo familiar de parentesco -hasta el tercer grado de consanguinidad y segundo de afinidad inclusive-, con los propietarios ni con los representantes legales del titular fiscalizado.

Toda la información contenida en el informe de resultados REP_INS N°089982021_May2021_vA.docx es veraz, auténtica (que no corresponde a una copia o transcripción de otros documentos) y exacta.

Finalmente, ratifico que las declaraciones hechas son verídicas, según mi mejor conocimiento y entendimiento y declaro tener conocimiento que las infracciones a las obligaciones que impone el reglamento ETFA, según lo dispuesto en su artículo 19, se sancionan de conformidad a lo señalado en el Título III de la ley orgánica de la Superintendencia del Medio Ambiente.

Firma del inspector ambiental

10 de mayo de 2021

5 ANEXO 3 – AUTORIZACIÓN ETFA



RENEVA AUTORIZACIÓN DE ASESORÍAS, PROYECTOS Y SERVICIOS ACÚSTICOS ACUSTEC LIMITADA, COMO ENTIDAD TÉCNICA DE FISCALIZACIÓN AMBIENTAL RESPECTO DE LA SUCURSAL SANTIAGO

RESOLUCIÓN EXENTA N° 953

Santiago, 5 de junio de 2020

VISTO:

Lo dispuesto en el Decreto con Fuerza de Ley N° 1/19.653, de 2000, del Ministerio Secretaría General de la Presidencia, que fija el texto refundido, coordinado y sistematizado de la Ley N° 18.575, Orgánica Constitucional de Bases Generales de la Administración del Estado; en la Ley N° 19.880, que establece las Bases de los Procedimientos Administrativos que rigen los Actos de los Órganos de la Administración del Estado; en la Ley Orgánica de la Superintendencia del Medio Ambiente, fijada en el artículo segundo de la Ley N° 20.417, que crea el Ministerio, el Servicio de Evaluación Ambiental y la Superintendencia del Medio Ambiente; en el Decreto Supremo N° 38, de 15 de octubre de 2013, del Ministerio del Medio Ambiente, Reglamento de Entidades Técnicas de Fiscalización Ambiental de la Superintendencia del Medio Ambiente; en el Decreto Supremo N°31, de 8 de octubre de 2019, del Ministerio del Medio Ambiente, que nombra Superintendente del Medio Ambiente; en la Resolución Exenta N°424, de 12 de mayo de 2017, de la Superintendencia del Medio Ambiente, que fija la Organización Interna de la Superintendencia del Medio Ambiente; en las Resoluciones Exentas N°559, de 14 de mayo de 2018, N°438, de 28 de marzo y N°1619, de 21 de noviembre, ambas de 2019, que modifican la resolución exenta N°424, de 2017; en la Resolución Exenta N°126, de 25 de enero de 2019, que dicta instrucción de carácter general que establece los requisitos para la autorización de las entidades técnicas de fiscalización ambiental e inspectores ambientales; en la Resolución Exenta N°127, de 25 de enero de 2019, que dicta instrucción de carácter general que establece directrices generales para la operatividad de las entidades técnicas de fiscalización ambiental e inspectores ambientales y en la Resolución N°7, de 2019, de la Contraloría General de la República.

CONSIDERANDO:

1. Que, con fecha 15 de junio de 2018, a través de la resolución exenta N°726—notificada en esa misma fecha, mediante correo electrónico- la Superintendencia del Medio Ambiente a **Asesorías, Proyectos y Servicios Acústicos Acustec Limitada**, para actuar como entidad técnica de fiscalización ambiental (en adelante e indistintamente, ETFA) respecto de su sucursal Santiago, código ETFA 059-01, en los alcances indicados en el informe final de evaluación que forma parte de ese acto administrativo.

Superintendencia del Medio Ambiente – Gobierno de Chile
Teatinos 280, pisos 7, 8 y 9, Santiago / +56 2 2617 1800 / contacto.sma@sma.gob.cl / www.sma.gob.cl



2. Que, el artículo 10 del decreto supremo N° 38, de 2013, del Ministerio del Medio Ambiente, que contiene el Reglamento de Entidades Técnicas de Fiscalización Ambiental de la Superintendencia del Medio Ambiente, (en adelante e indistintamente, reglamento ETFA) dispone que la renovación de la autorización que se otorgue a una entidad técnica de fiscalización ambiental se registrará, en lo que corresponda, por lo señalado en los artículos 5° a 9° del mismo cuerpo normativo. Igualmente el citado artículo indica que, la renovación de la autorización que se otorgue a la entidad técnica de fiscalización ambiental tendrá una duración de cuatro años, contados desde su notificación.

3. Que, mediante la resolución exenta N°126, de 2019, publicada en el Diario Oficial, el 31 de enero de 2019, se dictó la instrucción de carácter general que establece los requisitos para la autorización de las entidades técnicas de fiscalización ambiental y de los inspectores ambientales, acto en el cual se establecen los requisitos que deben cumplir las ETFA para renovar su autorización.

4. Que, con fecha 3 de enero de 2020, la ETFA Asesorías, Proyectos y Servicios Acústicos Acustec Limitada solicitó la renovación de su autorización.

5. Que, por memorando sin número, de 7 de enero de 2020, el Departamento de Análisis Ambiental solicitó, a la Fiscalía, la elaboración de un informe de evaluación de cumplimiento legal de los antecedentes presentados por la ETFA, el cual fue emitido con fecha 18 de febrero de 2020, mediante memorando N°59, indicándose que esta última había cumplido con lo dispuesto en el artículo 3° del reglamento ETFA y con lo previsto en los puntos 5.6.ii de la resolución exenta N°126, de 2019.

6. Que, conforme a lo dispuesto en el artículo 10 del reglamento ETFA, con fecha 3 de junio de 2020, el jefe del Departamento de Análisis Ambiental, a través del memorando N°27041, adjuntó el "Informe de Solicitud de Renovación de Autorización ETFA", de 1 de junio de este año, en el que recomendó la renovación de la autorización de la ETFA.

7. Que, el fundamento para renovar la autorización de la ETFA se encuentra en el "Informe de Solicitud de Renovación de Autorización ETFA", el cual será notificado en conjunto con la presente resolución y posteriormente publicado en el Registro Nacional de Entidades Técnicas de Fiscalización Ambiental, junto con ésta, por lo que dicto la siguiente

RESOLUCIÓN:

1. RENUÉVASE la autorización conferida a **Asesorías, Proyectos y Servicios Acústicos Acustec Limitada** para actuar como entidad técnica de fiscalización ambiental, respecto de la sucursal que se indica a continuación, por un lapso de 4 años, a partir del 16 de junio de 2020:

FECHA DE SOLICITUD	3 junio de 2020	RUT	76.157.802-2
NOMBRE SUCURSAL	Santiago		
DIRECCIÓN SUCURSAL	Valdepeñas 320, departamento 1, comuna de Las Condes, región Metropolitana de Santiago		



2. PREVIÉNESE que la presente renovación se otorga para todos los alcances autorizados mediante la resolución exenta N°726, de 2018, según indica el "Informe de Solicitud de Renovación de Autorización ETFA".

3. PUBLÍQUESE Y ACTUALÍCESE en el Registro Nacional de Entidades Técnicas de Fiscalización Ambiental, la presente resolución, los alcances específicos renovados y los demás antecedentes que correspondan, conforme lo dispuesto en el artículo 14 del reglamento ETFA.

4. NOTIFÍQUESE a la interesada esta resolución junto con el respectivo informe final de evaluación, los cuales forman parte integrante de la misma, conforme dispone el artículo 30 de la ley N° 19.880.

ANÓTESE, COMUNÍQUESE, CÚMPLASE Y ARCHÍVESE.

CRISTÓBAL DE LA MAZA GUZMÁN
SUPERINTENDENTE DEL MEDIO AMBIENTE



PTB/MVS

ADJ.: "Informe de Solicitud de Renovación de Autorización ETFA", de 1 de junio de 2020

Notificación por correo electrónico:

- info@acustec.cl
- fee@acustec.cl

Distribución:

- Gabinete
 - Fiscalía
 - División de Fiscalización
 - División de Sanción y Cumplimiento
 - Oficinas Regionales
 - Departamento de Análisis Ambiental
 - registroentidades@sma.gob.cl
 - Oficina de Partes y Archivo
- Exp. 12850/20

6 ANEXO 4 - CERTIFICADOS CALIBRACIÓN INSTRUMENTAL



LABCAL – ISP

Laboratorio de Calibración Acústica. Instituto de Salud Pública de Chile.

CERTIFICADO DE CALIBRACIÓN

Código: SON20190023
Página 1 de 7 páginas

DATOS DEL ÍTEM

FABRICANTE SONÓMETRO : RION
MODELO SONÓMETRO : NL-21
NÚMERO SERIE SONÓMETRO : 00121458
MARCA MICRÓFONO : RION
MODELO MICRÓFONO : UC-52
NÚMERO SERIE MICRÓFONO : 83630

DATOS DEL CLIENTE

CLIENTE : ACUSTEC LIMITADA
DIRECCIÓN : VALDEPEÑAS N° 320, LAS CONDES, SANTIAGO, REGIÓN METROPOLITANA

DATOS DE LA CALIBRACIÓN

LUGAR DE CALIBRACIÓN : LABORATORIO DE CALIBRACIÓN ACÚSTICA ISP
FECHA RECEPCIÓN : 08/02/2019
FECHA CALIBRACIÓN : 12/02/2019
FECHA EMISIÓN INFORME : 13/02/2019

Mauricio Sánchez Valenzuela Técnico de Calibración	
Juan Carlos Valenzuela Illanes Encargado Laboratorio de Calibración Acústica	

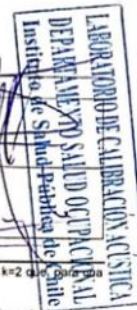

La incertidumbre expandida de medida se ha obtenido multiplicando la incertidumbre típica de medición por el factor de cobertura $k=2$ que, para una distribución normal, corresponde a una probabilidad de cobertura de aproximadamente el 95%.

Anexo a este Certificado de Calibración se adjuntan los valores nominales de los resultados de la calibración, junto con las tolerancias establecidas en la especificación metrológica aplicada. Se incluye además, una tabla resumen con el resultado de contrastar dichas tolerancias con los resultados, teniendo en cuenta la incertidumbre de medida. La tabla no supone la conformidad del instrumento con respecto a la especificación metrológica, tan sólo con los apartados de dicha especificación metrológica.

Los resultados se refieren al momento y condiciones en que se realizaron las mediciones, aplicando únicamente al instrumento sometido a ensayo.

Este Informe no podrá ser reproducido parcialmente sin la aprobación por escrito del Laboratorio de Calibración Acústica del Instituto de Salud Pública de Chile, que lo expide.

Laboratorio de Calibración Acústica. Instituto de Salud Pública de Chile
Marathon 1000 – Ñuñoa – Santiago – Chile.
Tel.: (56 – 2) 2575 55 61.
www.ispch.cl

Código: SON20190023

Página 2 de 7 páginas

- **CONDICIONES AMBIENTALES DE MEDIDA:**
T = 23°C ± 3°C / H.R. = 50% ± 20% / P = 95kPa ± 10kPa
- **CONDICIONES AMBIENTALES DE REFERENCIA:**
T = 23°C / H.R. = 50 % / P = 101,325kPa
- **PROCEDIMIENTO DE CALIBRACIÓN:**
ME-512.03-001 Calibración de Sonómetros Según Norma Técnica IEC 61672-3:2006 de Sonómetros.
- **ESPECIFICACIÓN METROLÓGICA APLICADA:**
Las tolerancias aplicadas son las establecidas en la Norma IEC 61672-3:2006 de Sonómetros. Dichas tolerancias son las indicadas en el grado de precisión del instrumento Clase 2.
- **PATRONES UTILIZADOS EN LA CALIBRACIÓN:**
Los patrones utilizados garantizan su trazabilidad a través de Laboratorios nacionales acreditados por el INN o por Laboratorios internacionales acreditados. La trazabilidad de las medidas efectuadas se refiere a nuestros patrones de referencia calibrados periódicamente con los patrones de los laboratorios de Brüel & Kjaer.
- **RESUMEN DE RESULTADOS:**



Apartado de la especificación metrológica (Ref. IEC 61672-3:2006)		Resultado
Indicación a la frecuencia de comprobación de la calibración (Apartado 9)		POSITIVO
Ruido intrínseco (Apartado 10)	Micrófono Instalado	N/A
	Dispositivo de entrada eléctrica	POSITIVO
Ponderación frecuencial con señales acústicas (Apartado 11)	Ponderación frecuencial A	N/A
	Ponderación frecuencial C	POSITIVO
Ponderación frecuencial con señales eléctricas (Apartado 12)	Ponderación frecuencial A	POSITIVO
	Ponderación frecuencial C	POSITIVO
	Ponderación frecuencial lineal	POSITIVO
	Ponderación frecuencial Z	N/A
Ponderaciones temporales y frecuenciales a 1 kHz (Apartado 13)	Ponderaciones frecuenciales	POSITIVO
	Ponderaciones temporales	POSITIVO
Linealidad de nivel en el margen de nivel de referencia (Apartado 14)		POSITIVO
Linealidad de nivel incluyendo el selector de márgenes de nivel (Apartado 15)		POSITIVO
Respuesta a tren de ondas (Apartado 16)	Ponderación temporal Fast	POSITIVO
	Ponderación temporal Slow	POSITIVO
	Nivel promediado en el tiempo	POSITIVO
Nivel de sonido con ponderación C de pico (Apartado 17)		POSITIVO
Indicación de sobrecarga (Apartado 18)		POSITIVO

- Resultado **POSITIVO** significa que el instrumento cumple con la especificación metrológica aplicada.
- Resultado **NEGATIVO** significa que el instrumento no cumple con la especificación metrológica aplicada.
- Resultado **N/A** significa que el ensayo no es aplicable al instrumento.

• **INSTRUMENTACIÓN UTILIZADA PARA LA CALIBRACIÓN**

INSTRUMENTO	MARCA	MODELO	Nº SERIE	CERTIFICADO DE CALIBRACIÓN	CALIBRADO POR
Generador de funciones	STANDFORD	DS360	88431	18-JO-CA-6564	DTS
Generador Multifrecuencia	BRUEL & KJAER	4226	2692339	18LAC16920F01	LACAINAC
Módulo de presión Barométrica	ALMEMO AHLBORN	FDA612-SA Almemo 2490-2	09040332 H09050234	P00998	ENAEER
Termohigrómetro	AHLBORN	Almemo 2490 FHA646-E1	H09050234 09070450	H00242	ENAEER

Laboratorio de Calibración Acústica. Instituto de Salud Pública de Chile
Marathon 1000 – Ñuñoa – Santiago – Chile.
Tel.: (56 – 2) 2575 55 61
www.ispch.cl

INDICACIÓN A LA FRECUENCIA DE CALIBRACIÓN

NPA aplicado (dB)	Frecuencia (Hz)	Ponderación Frecuencial (dB)	Corrección (dB)	Ajustado	Nivel Leído (dB)	Nivel Esperado (dB)	Desviación (dB)	U (dB)	Tolerancia positiva (dB)	Tolerancia negativa (dB)
93.98	1000	0	0.1	NO	93.84	93.88	-0.04	0.20	1.4	-1.4
94.00	1000	0	0.1	SI					1.4	-1.4

RUIDO INTRÍNSECO

Dispositivo de Entrada Eléctrica

Ponderación Frecuencial	Nivel Leído (dB)	U (dB)	Especificación Fabricante (dB)
A	16.70	0.050	22.00
C	16.90	0.050	27.00

PONDERACIÓN FRECUENCIAL ACÚSTICA

Ponderación Frecuencial C

NPA aplicado (dB)	Frecuencia (Hz)	Ponderación Frecuencial (dB)	Corrección (dB)	Nivel Leído (dB)	Nivel Esperado (dB)	Desviación (dB)	U (dB)	Tolerancia positiva (dB)	Tolerancia negativa (dB)
94.02	63	-0.8	0	93.69	93.18	0.51	0.25	2.5	-2.5
93.99	125	-0.2	0	93.94	93.75	0.19	0.23	2	-2
93.97	250	0	0	93.94	93.93	0.01	0.23	1.9	-1.9
93.95	500	0	0	93.84	93.91	-0.07	0.23	1.9	-1.9
93.98	1000	0	0.1	93.84	-	-	-	-	-
93.96	2000	-0.2	0.6	93.84	93.12	0.72	0.23	2.6	-2.6
93.93	4000	-0.8	1	93.24	92.09	1.15	0.23	3.6	-3.6
94.07	8000	-3	3.9	88.74	87.13	1.61	0.23	5.6	-5.6



Si a la derecha de la línea aparece la palabra **ERROR** significa que la lectura, expandida por la incertidumbre de la medición, no está dentro de las tolerancias establecidas en la especificación metrológica aplicada. Las unidades de medida dB son referidos a 20 µPa.

PONDERACIÓN FRECUENCIAL

Ponderación Frecuencial A

NPA aplicado (dB)	Frecuencia (Hz)	Ponderación Frecuencial (dB)	Corrección (eléctrica) (dB)	Nivel Leído (dB)	Nivel Esperado (dB)	Desviación (dB)	U (dB)	Tolerancia positiva (dB)	Tolerancia negativa (dB)
101.20	63	-26.2	0	74.60	74.70	-0.10	0.18	2.5	-2.5
91.10	125	-16.1	0	74.60	74.70	-0.10	0.18	2	-2
83.60	250	-8.6	0	74.60	74.70	-0.10	0.18	1.9	-1.9
78.20	500	-3.2	0	74.60	74.70	-0.10	0.18	1.9	-1.9
75.00	1000	0	0	74.70	-	-	-	-	-
73.80	2000	1.2	0	74.70	74.70	0.00	0.18	2.6	-2.6
74.00	4000	1	0	74.70	74.70	0.00	0.18	3.6	-3.6
76.10	8000	-1.1	0	74.80	74.70	0.10	0.18	5.6	-5.6

Ponderación Frecuencial C

NPA aplicado (dB)	Frecuencia (Hz)	Ponderación Frecuencial (dB)	Corrección (eléctrica) (dB)	Nivel Leído (dB)	Nivel Esperado (dB)	Desviación (dB)	U (dB)	Tolerancia positiva (dB)	Tolerancia negativa (dB)
75.80	63	-0.8	0	74.50	74.70	-0.20	0.18	2.5	-2.5
75.20	125	-0.2	0	74.60	74.70	-0.10	0.18	2	-2
75.00	250	0	0	74.60	74.70	-0.10	0.18	1.9	-1.9
75.00	500	0	0	74.70	74.70	0.00	0.18	1.9	-1.9
75.00	1000	0	0	74.70	-	-	-	-	-
75.20	2000	-0.2	0	74.70	74.70	0.00	0.18	2.6	-2.6
75.80	4000	-0.8	0	74.70	74.70	0.00	0.18	3.6	-3.6
78.00	8000	-3	0	74.80	74.70	0.10	0.18	5.6	-5.6

Ponderación Frecuencial Lineal

NPA aplicado (dB)	Frecuencia (Hz)	Ponderación Frecuencial (dB)	Corrección (eléctrica) (dB)	Nivel Leído (dB)	Nivel Esperado (dB)	Desviación (dB)	U (dB)	Tolerancia positiva (dB)	Tolerancia negativa (dB)
75.00	63	0	0	74.60	74.70	-0.10	0.18	2.5	-2.5
75.00	125	0	0	74.60	74.70	-0.10	0.18	2	-2
75.00	250	0	0	74.60	74.70	-0.10	0.18	1.9	-1.9
75.00	500	0	0	74.60	74.70	-0.10	0.18	1.9	-1.9
75.00	1000	0	0	74.70	-	-	-	-	-
75.00	2000	0	0	74.80	74.70	0.10	0.18	2.6	-2.6
75.00	4000	0	0	74.70	74.70	0.00	0.18	3.6	-3.6
75.00	8000	0	0	74.70	74.70	0.00	0.18	5.6	-5.6

Si a la derecha de la línea aparece la palabra **ERROR** significa que la lectura, expandida por la incertidumbre de la medición, no está dentro de las tolerancias establecidas en la especificación metroológica aplicada. Las unidades de medida dB son referidos a 20 µPa



LINEALIDAD

NPA aplicado (dB)	Frecuencia (Hz)	Nivel Leído (dB)	Nivel Esperado (dB)	Desviación (dB)	U (dB)	Tolerancia positiva (dB)	Tolerancia negativa (dB)
126.10	8000	OVERLOAD	125.00	-	-	1.4	-1.4
125.10	8000	124.00	124.00	0.00	0.14	1.4	-1.4
124.10	8000	123.00	123.00	0.00	0.14	1.4	-1.4
123.10	8000	122.00	122.00	0.00	0.14	1.4	-1.4
122.10	8000	121.00	121.00	0.00	0.14	1.4	-1.4
121.10	8000	120.00	120.00	0.00	0.14	1.4	-1.4
120.10	8000	119.00	119.00	0.00	0.14	1.4	-1.4
119.10	8000	118.00	118.00	0.00	0.14	1.4	-1.4
118.10	8000	117.00	117.00	0.00	0.14	1.4	-1.4
117.10	8000	116.00	116.00	0.00	0.14	1.4	-1.4
116.10	8000	115.00	115.00	0.00	0.14	1.4	-1.4
115.10	8000	114.00	114.00	0.00	0.14	1.4	-1.4
110.10	8000	109.00	109.00	0.00	0.14	1.4	-1.4
105.10	8000	104.00	104.00	0.00	0.14	1.4	-1.4
100.10	8000	99.00	99.00	0.00	0.14	1.4	-1.4
95.10	8000	94.00	-	-	-	-	-
90.10	8000	89.00	89.00	0.00	0.14	1.4	-1.4
85.10	8000	84.00	84.00	0.00	0.14	1.4	-1.4
80.10	8000	78.70	79.00	-0.30	0.14	1.4	-1.4
75.10	8000	73.70	74.00	-0.30	0.14	1.4	-1.4
70.10	8000	68.70	69.00	-0.30	0.14	1.4	-1.4
65.10	8000	63.70	64.00	-0.30	0.14	1.4	-1.4
60.10	8000	58.70	59.00	-0.30	0.14	1.4	-1.4
55.10	8000	53.70	54.00	-0.30	0.14	1.4	-1.4
50.10	8000	48.70	49.00	-0.30	0.14	1.4	-1.4
45.10	8000	43.70	44.00	-0.30	0.14	1.4	-1.4
40.10	8000	38.70	39.00	-0.30	0.14	1.4	-1.4
39.10	8000	37.70	38.00	-0.30	0.14	1.4	-1.4
38.10	8000	36.70	37.00	-0.30	0.14	1.4	-1.4
37.10	8000	35.80	36.00	-0.20	0.14	1.4	-1.4
36.10	8000	34.80	35.00	-0.20	0.14	1.4	-1.4
35.10	8000	33.80	34.00	-0.20	0.14	1.4	-1.4
34.10	8000	32.80	33.00	-0.20	0.14	1.4	-1.4
33.10	8000	31.80	32.00	-0.20	0.14	1.4	-1.4
32.10	8000	30.70	31.00	-0.30	0.14	1.4	-1.4
31.10	8000	29.90	30.00	-0.10	0.14	1.4	-1.4
30.10	8000	28.80	29.00	-0.20	0.14	1.4	-1.4
29.10	8000	27.80	28.00	-0.20	0.14	1.4	-1.4
28.10	8000	UNDER-RANGE	27.00	-	-	1.4	-1.4

LABORATORIO DE CALIBRACIÓN ACÚSTICA
 DEPARTAMENTO SALUD OCCUPACIONAL
 Instituto de Salud Pública de Chile

Si a la derecha de la línea aparece la palabra **ERROR** significa que la lectura, expandida por la incertidumbre de la medición, no está dentro de las tolerancias establecidas en la especificación metrológica aplicada. Las unidades de medida dB son referidos a 20 µPa.

LINEALIDAD SELECTOR MÁRGENES DE NIVEL

NPA aplicado (dB)	Frecuencia (Hz)	Rango	Rango (dB)	Nivel Leído (dB)	Nivel Esperado (dB)	Desviación (dB)	U (dB)	Tolerancia positiva (dB)	Tolerancia negativa (dB)
94.00	1000	Ref	30 - 120	94.00	-	-	-	-	-
104.00	1000	R1	40 - 130	104.00	104.00	0.00	0.14	1.4	-1.4
125.00	1000	R1	40 - 130	125.00	125.00	0.00	0.14	1.4	-1.4
84.00	1000	R2	20 - 110	84.00	84.00	0.00	0.14	1.4	-1.4
105.00	1000	R2	20 - 110	105.00	105.00	0.00	0.14	1.4	-1.4
74.00	1000	R3	20 - 100	74.00	74.00	0.00	0.14	1.4	-1.4
95.00	1000	R3	20 - 100	95.00	95.00	0.00	0.14	1.4	-1.4
64.00	1000	R4	20 - 90	64.00	64.00	0.00	0.14	1.4	-1.4
85.00	1000	R4	20 - 90	85.00	85.00	0.00	0.14	1.4	-1.4
54.00	1000	R5	20 - 80	54.00	54.00	0.00	0.14	1.4	-1.4
75.00	1000	R5	20 - 80	75.00	75.00	0.00	0.14	1.4	-1.4



DIFERENCIA DE INDICACIÓN

Ponderaciones Temporales

NPA aplicado (dB)	Frecuencia (Hz)	Ponderación Temporal	Nivel Leído (dB)	Nivel Esperado (dB)	Desviación (dB)	U (dB)	Tolerancia positiva (dB)	Tolerancia negativa (dB)
94.00	1000	NPS Fast	94.00	-	-	-	-	-
94.00	1000	NPS Slow	94.00	94.00	0.00	0.071	0.3	-0.3
94.00	1000	Leq	94.00	94.00	0.00	0.071	0.3	-0.3

Ponderaciones Frecuenciales

NPA aplicado (dB)	Frecuencia (Hz)	Ponderación Frecuencial	Nivel Leído (dB)	Nivel Esperado (dB)	Desviación (dB)	U (dB)	Tolerancia positiva (dB)	Tolerancia negativa (dB)
94.00	1000	A	94.00	-	-	-	-	-
94.00	1000	C	94.00	94.00	0.00	0.071	0.4	-0.4
94.00	1000	Lineal	94.00	94.00	0.00	0.071	0.4	-0.4

Si a la derecha de la línea aparece la palabra **ERROR** significa que la lectura, expandida por la incertidumbre de la medición, no está dentro de las tolerancias establecidas en la especificación metroológica aplicada. Las unidades de medida dB son referidos a 20 µPa.

RESPUESTA A TREN DE ONDAS

Ponderación temporal Fast

NPA aplicado (dB)	Frecuencia (Hz)	Duración (ms)	t_exp (s)	Nivel Leído (dB)	Nivel Esperado (dB)	Desviación (dB)	U (dB)	Tolerancia positiva (dB)	Tolerancia negativa (dB)
116.00	4000.00	-	-	117.00	-	-	-	-	-
116.00	4000.00	200	0.125	116.00	116.02	-0.02	0.071	1.3	-1.3
116.00	4000.00	2	0.125	98.90	99.01	-0.11	0.071	1.3	-2.8
116.00	4000.00	0.25	0.125	89.80	90.01	-0.21	0.071	1.8	-5.3

Ponderación temporal Slow

NPA aplicado (dB)	Frecuencia (Hz)	Duración (ms)	t_exp (s)	Nivel Leído (dB)	Nivel Esperado (dB)	Desviación (dB)	U (dB)	Tolerancia positiva (dB)	Tolerancia negativa (dB)
116.00	4000.00	-	-	117.00	-	-	-	-	-
116.00	4000.00	200	1	109.50	109.58	-0.08	0.071	1.3	-1.3
116.00	4000.00	2	1	89.90	90.01	-0.11	0.071	1.3	-5.3

Nivel promediado en el tiempo

NPA aplicado (dB)	Frecuencia (Hz)	Duración (ms)	Nivel Leído (dB)	Nivel Esperado (dB)	Desviación (dB)	U (dB)	Tolerancia positiva (dB)	Tolerancia negativa (dB)
116.00	4000.00	-	117.00	-	-	-	-	-
116.00	4000.00	200	109.92	110.01	-0.09	0.071	1.3	-1.3
116.00	4000.00	2	89.87	90.01	-0.14	0.071	1.3	-2.8
116.00	4000.00	0.25	80.77	80.98	-0.21	0.071	1.8	-5.3

NIVEL DE SONIDO CON PONDERACIÓN C DE PICO

NPA aplicado (dB)	Frecuencia (Hz)	Número de Ciclos	Lepeak-Lc	Nivel Leído (dB)	Nivel Esperado (dB)	Desviación (dB)	U (dB)	Tolerancia positiva (dB)	Tolerancia negativa (dB)
136.00	8000	-	-	134.90	-	-	-	-	-
133.00	500	-	-	129.70	-	-	-	-	-
136.00	8000	Uno	3.4	135.70	138.30	-2.60	0.071	3.4	-3.4
133.00	500	Semiciclo positivo	2.4	132.00	132.10	-0.10	0.071	2.4	-2.4
133.00	500	Semiciclo negativo	2.4	132.00	132.10	-0.10	0.071	2.4	-2.4

INDICACIÓN DE SOBRECARGA

Margen Superior (dB)	Frecuencia (Hz)	Señal de Entrada	Nivel Sobrecarga (dB)	Nivel Esperado (dB)	Desviación (dB)	U (dB)	Tolerancia positiva (dB)	Tolerancia negativa (dB)
130	4000	Semiciclo positivo	140.30	-	-	-	-	-
130	4000	Semiciclo negativo	140.40	140.30	0.10	0.14	1.8	-1.8

Si a la derecha de la línea aparece la palabra ERROR significa que la lectura, expandida por la incertidumbre de la medición, no está dentro de las tolerancias establecidas en la especificación metrológica aplicada. Las unidades de medida dB son referidos a 20 µPa.

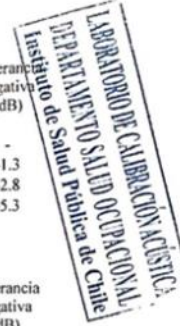



LABCAL – ISP

Laboratorio de Calibración Acústica. Instituto de Salud Pública de Chile.

CERTIFICADO DE CALIBRACIÓN PERIÓDICA

Código: CAL20190016

Página 1 de 1 páginas (más anexos)

DATOS DEL ÍTEM

FABRICANTE CALIBRADOR : RION
 MODELO : NC-73
 NÚMERO DE SERIE : 10848238

DATOS DEL CLIENTE

CLIENTE : ACUSTEC LIMITADA
 DIRECCIÓN : VALDEPEÑAS N° 320, LAS CONDES, SANTIAGO
 REGIÓN METROPOLITANA

DATOS DE LA CALIBRACIÓN

LUGAR DE CALIBRACIÓN : LABORATORIO DE CALIBRACIÓN ACÚSTICA ISP
 FECHA RECEPCIÓN : 08/02/2019
 FECHA CALIBRACIÓN : 13/02/2019
 FECHA EMISIÓN INFORME : 13/02/2019

Mauricio Sánchez Valenzuela Técnico de Calibración	
Juan Carlos Valenzuela Illanes Encargado Laboratorio de Calibración Acústica	

La incertidumbre expandida de medida se ha obtenido multiplicando la incertidumbre típica de medición por el factor de cobertura $k=2$ que, para una distribución normal, corresponde a una probabilidad de cobertura de aproximadamente el 95%.

Anexo a este Certificado de Calibración se adjuntan los valores nominales de los resultados de la calibración, junto con las tolerancias establecidas en la especificación metrológica aplicada. Se incluye además, una tabla resumen con el resultado de contrastar dichas tolerancias con los resultados, teniendo en cuenta la incertidumbre de medida. La tabla no supone la conformidad del instrumento con respecto a la especificación metrológica, tan solo con los apartados de dicha especificación metrológica.

Los resultados se refieren al momento y condiciones en que se realizaron las mediciones, aplicando únicamente al instrumento sometido a ensayo. Este Informe no podrá ser reproducido parcialmente sin la aprobación por escrito del laboratorio que lo expide.

Laboratorio de Calibración Acústica. Instituto de Salud Pública de Chile
 Marathón 1000 – Ñuñoa – Santiago – Chile.
 Tel.: (56 – 2) 2575 55 61.
www.ispch.cl



Anexo Código: CAL20190016
 Página 1 de 2 páginas



- **CONDICIONES AMBIENTALES DE MEDIDA:**
 $T = 23^{\circ}\text{C} \pm 3^{\circ}\text{C} / \text{H.R.} = 50\% \pm 20\% / P = 95\text{kPa} \pm 10\text{kPa}$
- **CONDICIONES AMBIENTALES DE REFERENCIA:**
 $T = 23^{\circ}\text{C} / \text{H.R.} = 50\% / P = 101,325\text{kPa}$
- **PROCEDIMIENTO DE CALIBRACIÓN:**
 ME 512 03 002 Calibración de Calibradores Acústicos de Terreno Según Norma Técnica UNE-EN 60942:2005
- **ESPECIFICACIÓN METROLÓGICA APLICADA:**
 Las tolerancias aplicadas son las establecidas en el Anexo B de la norma UNE-EN 60942:2005, de Calibradores Acústicos. Dichas tolerancias son las establecidas para un grado de precisión del instrumento CLASE 2.
- **PATRONES UTILIZADOS EN LA CALIBRACIÓN:**
 Los patrones utilizados garantizan su trazabilidad a través de laboratorios nacionales acreditados por el INN o por laboratorios internacionales acreditados. La trazabilidad de las medidas efectuadas se refiere a nuestros patrones de referencia calibrados periódicamente con los patrones de los laboratorios de Brüel & Kjaer.
- **OBSERVACIONES:**
 Todos los resultados están referidos a las condiciones ambientales de referencia establecidas en la especificación metrológica aplicada.
- **RESUMEN DE RESULTADOS:**

Apartados de la especificación metrológica Norma UNE-EN 60942:2005	Prueba	Resultado
Niveles de presión acústica (Apartados 5.2.2 y 5.2.3 – Tabla 1)	Valor nominal	POSITIVO
	Estabilidad	POSITIVO
Distorción total (Apartado 5.5 – Tabla 6)		POSITIVO
Frecuencia (Apartado 5.3.2 – Tabla 3)	Valor nominal	POSITIVO

- Resultado **POSITIVO** significa que el instrumento cumple con la especificación metrológica aplicada.
- Resultado **NEGATIVO** significa que el instrumento no cumple con la especificación metrológica aplicada.
- Resultado **N/A** significa que el ensayo no es aplicable al instrumento.

• **INSTRUMENTACIÓN UTILIZADA PARA LA CALIBRACIÓN**

INSTRUMENTO	MARCA	MODELO	Nº SERIE	CERTIFICADO DE CALIBRACIÓN	CALIBRADO POR
Generador de funciones	STANDFORD	DS360	88431	2016-3605	DTS
Multímetro Digital	KEITHLEY	2015-P	2485	2016-3423	DTS
Módulo de presión Barométrica	ALMEMO	FD A612-SA	9040332	D-K-15211-01-00	ENAER
Termohigrómetro	ALMEMO	FH A646-E1	09070450	D-K-15211-01-00	ENAER
Micrófono Patrón	BRUEL & KJAER	4192	3070119	CDK1707976	BRUEL&KJAER

Laboratorio de Calibración Acústica, Instituto de Salud Pública de Chile
 Marathón 1000 – Ñuñoa – Santiago – Chile.
 Tel.: (56 – 2) 2575 55 61.
www.ispch.cl



Anexo Código: CAL.20190016
 Página 2 de 2 páginas



NIVEL DE PRESIÓN SONORA

Valor nominal del NPS

NPS (dB)	Frecuencia (Hz)	Nivel Leído (dB)	Desviación (dB)	Tolerancia Positiva (dB)	Tolerancia Negativa (dB)	Incertidumbre (dB)
94.00	1000.00	94.22	0.22	0.75	-0.75	± 0.14

Estabilidad del NPS

NPS (dB)	Frecuencia (Hz)	Nivel Leído (dB)	Nivel Esperado (dB)	Desviación (dB)	Tolerancia (dB)	Incertidumbre (dB)
94.00	1000.00	0.00	0.00	0.00	0.20	± 0.0058

DISTORSIÓN

NPS (dB)	Frecuencia (Hz)	Distorsión Leída (%)	Distorsión Esperada (%)	Desviación (%)	Tolerancia (%)	Incertidumbre (%)
94.00	1000.00	0.125	0.000	0.125	4.000	± 0.034

FRECUENCIA

Valor nominal de la Frecuencia

NPS (dB)	Frecuencia (Hz)	Frecuencia Exacta (Hz)	Frecuencia Leída (Hz)	Desviación (Hz)	Tolerancia Positiva (Hz)	Tolerancia Negativa (Hz)	Incertidumbre (Hz)
94.00	1000.00	1000.00	997.57	-2.43	20.00	-20.00	± 0.50

Si a la izquierda de la línea aparece la palabra **ERROR** significa que la lectura, expandida por la incertidumbre de la medición, no está dentro de las tolerancias establecidas en la especificación metrológica aplicada. Las unidades de medida dB son referidos a 20 µPa.



DISPONE EXTENSIÓN DE LA VIGENCIA DE LOS CERTIFICADOS DE VERIFICACIÓN Y DE CALIBRACIÓN DE LOS EQUIPOS E INSTRUMENTOS DE MUESTREO Y MEDICIÓN QUE INDICA.

RESOLUCIÓN EXENTA N° 1132

SANTIAGO, 7 de julio de 2020

VISTO:

Lo dispuesto en la ley orgánica de la Superintendencia del Medio Ambiente; la ley N°19.880, que Establece las Bases de los Procedimientos Administrativos que Rigen los Actos de los Órganos de la Administración del Estado; en el decreto con fuerza de ley N° 1/19.653, de 2000, que fija el texto, refundido, coordinado y sistematizado de la ley N°18.575, de Bases Generales de la Administración del Estado; la ley N°19.300, sobre Bases Generales del Medio Ambiente; el decreto con fuerza de ley N°3, de 11 de septiembre de 2010, del Ministerio Secretaría General de la Presidencia, que Fija la Planta de la Superintendencia del Medio Ambiente; en el Gab. Pres. N°003, de 16 de marzo de 2020; en el Oficio Circular N°10, de 18 de marzo de 2020, del Ministerio del Interior; en el decreto supremo N°31, de 8 de octubre de 2019, del Ministerio del Medio Ambiente, que nombra a Cristóbal de la Maza Guzmán en el cargo de Superintendente del Medio Ambiente; en la resolución exenta N°424, de 12 de mayo de 2017, de la Superintendencia del Medio Ambiente, que fija la organización interna de la Superintendencia del Medio Ambiente, y sus modificaciones; y en la resolución N°7, de 26 de marzo de 2019, de la Contraloría General de la República, que fija normas sobre exención del trámite de Toma de Razón.

CONSIDERANDO:

1. Mediante el decreto supremo N° 4, de 5 enero de 2020, el Ministerio de Salud decretó alerta sanitaria, otorgando facultades extraordinarias a dicha cartera por emergencia de salud pública de importancia internacional (ESPII) por brote del nuevo coronavirus (en adelante, COVID-19), el que fue modificado por el decreto supremo N°10, de 24 de marzo del Ministerio de Salud. Dicho decreto fue modificado por los decretos N° 6; N°10; N°18; N°19; N°21 y N°23, todos de 2020, del Ministerio de Salud.
2. Con fecha 11 de marzo de 2020, la Organización Mundial de la Salud calificó el brote de COVID-19 como una pandemia global, lo que implica un reconocimiento formal de que esa enfermedad es una amenaza para todos los habitantes del territorio de nuestro país, por el riesgo de contagio del virus y la consiguiente afectación grave a la salud de las personas que ello conlleva.
3. A través del oficio Gab. Pres. N°003, de 16 de marzo de 2020, se adoptaron medidas que han restringido reuniones masivas de personas, así como



otras que han redundado es adoptar acciones preventivas que han flexibilizado el ejercicio de las labores de las personas, limitando así también viajes, medios de transporte, entre otras medidas.

4. Por decreto supremo N°104, de 18 de marzo de 2020, el Ministerio del Interior y Seguridad Pública declaró estado de excepción constitucional de catástrofe, por calamidad pública, en el territorio de Chile, el que fue modificado por los decretos supremos N°106, N°203 y N°269, de 2020 y complementado por el decreto supremo N°107, de este año, que declaró como zonas afectadas por catástrofe a todas las comunas del país.

5. Mediante la dictación de una serie de resoluciones exentas, el Ministerio de Salud ha ordenado la aplicación de diversas medidas sanitarias por brote de COVID-19, que alteran –con diversos niveles de intensidad- el libre desplazamiento de la población, dentro del territorio nacional, debido a las medidas dispuestas por la autoridad.

6. En el marco de lo expuesto, el Instituto de Salud Pública dictó la resolución exenta N°1271, de 2 de abril de 2020, mediante la que “Determina prestaciones del Instituto de Salud Pública de Chile que se mantendrán vigentes mientras dure la pandemia por COVID-19 en el país”.

En el resuelvo tercero del citado acto administrativo, el Instituto de Salud Pública dispuso que *“como contrapartida de lo que se ha señalado en la presente resolución, las demás prestaciones que efectúa el Instituto de Salud Pública de Chile se encontrarán temporalmente suspendidas”*.

7. En este contexto, mediante correo electrónico de 8 de abril de este año, el jefe de la Sección Tecnologías en el Trabajo, del Departamento de Salud Ocupacional del Instituto de Salud Pública informó que *“las prestaciones relacionadas con la verificación de la calibración de los equipos e instrumentos de medición fueron suspendidas desde el Lunes 16/03/20”*.

8. Siguiendo la evolución de los acontecimientos que afectan al país, mediante correo electrónico de 25 de junio de este año, el jefe del Subdepartamento de Seguridad y Tecnologías en el Trabajo, del Departamento Salud Ocupacional y de 6 de julio de 2020, de la Sección Tecnologías en el Trabajo, del mismo departamento, del Instituto de Salud Pública, informaron que las prestaciones relacionadas con la verificación de la calibración de los equipos e instrumentos de medición se mantendrán suspendidas en razón del actual desarrollo de la pandemia de COVID-19.

9. Por su parte, la Superintendencia del Medio Ambiente es el servicio público creado para ejecutar, organizar y coordinar el seguimiento y fiscalización de los instrumentos de carácter ambiental que dispone la ley, así como imponer sanciones en caso que se constaten infracciones que sean de su competencia.

10. En este sentido, la letra c) del artículo 3° de la ley orgánica de la Superintendencia de Medio Ambiente faculta a este servicio para contratar labores de inspección, verificación, mediciones y análisis del cumplimiento de las normas, condiciones y medidas de las resoluciones de calificación ambiental, planes de prevención y, o de



descontaminación ambiental, de las normas de calidad ambiental y normas de emisión y de los planes de manejo, a terceros idóneos debidamente autorizados.

11. A mayor abundamiento, el decreto supremo N°38, de 15 de octubre de 2013, del Ministerio del Medio Ambiente, mediante el cual se "Aprueba reglamento de entidades técnicas de fiscalización ambiental de la Superintendencia del Medio Ambiente" define a las entidades técnicas de fiscalización ambiental (en adelante e indistintamente, ETFA) como aquellas personas jurídicas habilitadas para realizar actividades de fiscalización ambiental, según el alcance de la autorización que le ha otorgado la superintendencia, de acuerdo a las normas de ese mismo cuerpo normativo.

12. Mediante la resolución exenta N°128, de 2019, publicada en el Diario Oficial, el 31 de enero de 2019, se dictó la instrucción de carácter general que establece directrices específicas para la operatividad de las entidades técnicas de fiscalización ambiental autorizadas en el componente ambiental aire.

En el punto 3.1 de la instrucción aprobada mediante la resolución exenta N°128, de 2019, establece que *"Para garantizar un correcto funcionamiento de los equipos, instrumentos y accesorios utilizados en las actividades de muestreo, medición y/o análisis, las entidades técnicas de fiscalización ambiental deberán establecer un plan anual que contemple las mantenciones preventivas, verificaciones y/o calibraciones, incluidas verificaciones internas para los equipos e instrumentos utilizados en dichas actividades"*.

Por su parte, el punto 4.2 del mismo documento, dispone que *"Para considerar válida una medición de ruido de una ETFA, tanto el sonómetro como el calibrador acústico deberán contar con un certificado de calibración, con una antigüedad máxima de 2 años, a partir de la fecha de emisión del certificado"*.

13. La decisión de suspender la prestación de servicios por parte del Instituto de Salud Pública tiene un impacto directo en el sistema ETFA que administra esta superintendencia, toda vez que dicho instituto es prestador único en Chile para la verificación y calibración de los equipos e instrumentos indicados en los puntos 3.1 y 4.2 de la resolución exenta N°128, de 2019, que fija los plazos en los cuales las entidades técnicas de fiscalización ambiental que hacen muestreos o mediciones en alcances relacionados con el componente aire- emisiones atmosféricas de fuentes fijas y aire-ruido deben realizar la verificación y calibración de sus equipos e instrumentos.

14. En razón de lo señalado en el considerando precedente, esta superintendencia dictó la resolución exenta N°600, de 14 de abril de 2020, mediante la cual se estableció una extensión de la vigencia de los certificados de verificación y de calibración de los equipos e instrumentos de muestreo y medición que allí se señalan, hasta el 16 de julio de 2020.

15. Así las cosas, dado que el Instituto de Salud Pública ha decidido mantener suspendida la actividad de verificación y calibración de los equipos e instrumentos indicados en los puntos 3.1 y 4.2 de la resolución exenta N°128, de 2019, se seguirá produciendo el vencimiento de los certificados de verificación y de calibración, lo que traerá como consecuencia que las entidades técnicas de fiscalización ambiental autorizadas para la realización



de muestreos o mediciones se vean impedidas de emitir informes de resultados válidos para la SMA, lo que ciertamente provocará un entorpecimiento mayor para el cumplimiento de las tareas de fiscalización que la ley ha encomendado a este servicio.

16. En este sentido, la Contraloría General de la República, mediante dictamen contenido en oficio N°3610, de 17 de marzo de 2020, señaló que *“A la luz de lo prescrito por el artículo 45 del Código Civil, norma de derecho común y de carácter supletorio, el caso fortuito constituye una situación de excepción que, en diversos textos normativos, permite adoptar medidas especiales, liberar de responsabilidad, eximir del cumplimiento de ciertas obligaciones y plazos, o establecer modalidades especiales de desempeño, entre otras consecuencias que en situaciones normales no serían permitidas por el ordenamiento jurídico”*.

El mismo documento agrega que, en atención a que el brote de COVID-19 debe ser considerado un caso fortuito, *“...los jefes superiores de los servicios se encuentran, facultados para suspender los plazos en los procedimientos administrativos o para extender su duración, sobre la base de la situación de caso fortuito que se viene produciendo”*.

17. Constituyendo la pandemia de COVID-19 un caso fortuito en razón de la cual el Instituto de Salud Pública dictó la resolución exenta N°1271, de 2020, que de manera directa suspende la verificación y calibración de los equipos e instrumentos de muestreo y medición, cuyo plazo de verificación y calibración se establecen en la resolución exenta N°128, de 2019, de este origen, este superintendente se ve en el imperativo de extender el plazo de vigencia de los certificados de verificación y calibración de los mismos, a fin que este servicio pueda dar continuidad a las actividades de fiscalización que la ley la ha encomendado.

18. Así, de acuerdo a lo manifestado en los puntos considerativos precedentes y en virtud de los principios de eficiencia y eficacia previstos en los artículos 3º y 5º de la ley N°18.575, Orgánica Constitucional de Bases Generales de la Administración del Estado y que rigen el actuar de los órganos de la administración del Estado, a resolver lo siguiente

RESUELVO:

PRIMERO: EXTIÉNDESE la vigencia de los certificados de verificación y de calibración de los equipos e instrumentos de muestreo y medición señalados en los puntos 3.1 y 4.2 de la resolución exenta N°128, de 2019, para todas las entidades técnicas de fiscalización ambiental autorizadas para la realización de muestreos o mediciones en los alcances relacionados con el componente aire- emisiones atmosféricas de fuentes fijas y aire – ruido, por el lapso comprendido desde el 17 de julio de 2020 y hasta que se dicte el acto administrativo que deje sin efecto estas reglas especiales.

SEGUNDO: EXTIÉNDESE la vigencia de los certificados de verificación y de calibración de los equipos e instrumentos de muestreo y medición de la Superintendencia del Medio Ambiente no comprendidos en el listado de la resolución exenta N°1271, de 2 de abril de 2020, que *“Determina prestaciones del Instituto de Salud Pública de Chile que se mantendrán vigentes mientras dure la pandemia por COVID-19 en el país”*, que venzan entre el 17 de julio de 2020 y el momento en que se dicte el acto administrativo que deje sin efecto estas



reglas especiales, en atención a que ello es necesario para que esta superintendencia pueda dar continuidad a las actividades de fiscalización que la ley la ha encomendado.

TERCERO: NOTIFÍQUESE conforme lo dispuesto en el artículo 48 letras a) y b) de la ley N°19.880, mediante la publicación de esta en el Diario Oficial, sin perjuicio que, excepcionalmente, esta resolución entrará en vigencia el 17 de julio de este año.

ANÓTESE, CÚMPLASE, PUBLÍQUESE EN EL DIARIO OFICIAL Y ARCHÍVESE.

CRISTÓBAL DE LA MAZA GUZMÁN
SUPERINTENDENTE DEL MEDIO AMBIENTE

PTB/MVS

Distribución:

- Gabinete
 - Fiscalía
 - Jefes de División
 - Jefes de Departamento
 - Jefes de Oficina
 - Jefes de Oficinas Regionales
 - Jefes de Sección
 - Oficina de Partes y Archivo
- Exp. N°15943/20

7 ANEXO 5 – INSTRUMENTOS DE PLANIFICACIÓN TERRITORIAL

Figura 2. Plano de zonificación del PRC de Providencia. Área de inspección ambiental en recuadro rojo.

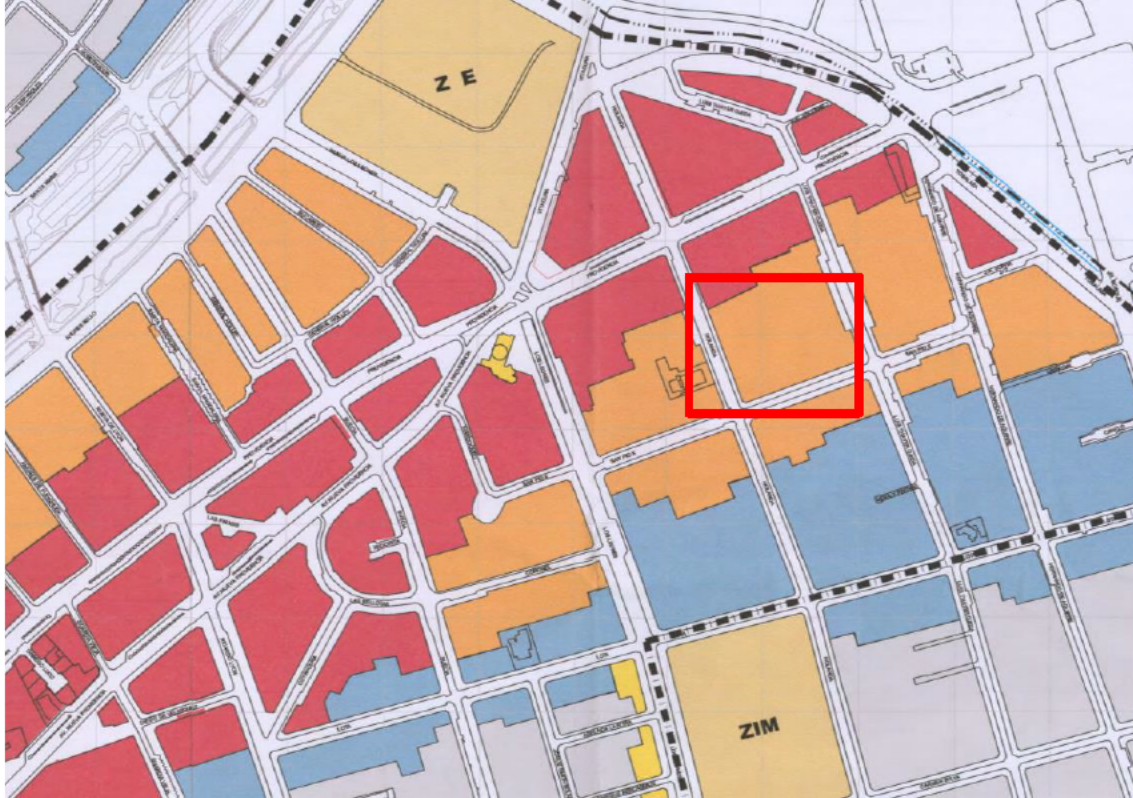

ZONAS DE USOS DE SUELO:

	UR Uso Residencial
	UpR y Er Uso preferentemente Residencial y Equipamiento restringido
	UpR y E Uso preferentemente Residencial y Equipamiento
	UpR y ECr Uso preferentemente Residencial y Equipamiento Comercial restringido
	UpEC Uso preferentemente Equipamiento Comercial
	UpAP e Ir Uso preferentemente de Actividades Productivas e Industria restringida

CUADRO 36		UpR y ECr Zona de uso preferentemente residencial y de equipamiento comercial restringido	
USO	ACTIVIDADES ESPECÍFICAS		
	PERMITIDAS	PROHIBIDAS	
RESIDENCIAL	Vivienda unifamiliar o colectiva; Edificaciones destinadas al hospedaje remunerado o gratuito: - casas de pensión, residenciales, hostales, apart-hoteles, hotel y anexo de hotel, hostería de turismo, hotel de turismo; - hogares de acogida.	Edificaciones destinadas al hospedaje remunerado: - complejo hotelero (resort), motel de turismo.	
EQUIPAMIENTO	SERVICIOS	Edificaciones destinadas a la prestación de servicios: - centros de pago, salones de belleza, lavasecos, tintorerías, centros de llamados o de internet, servicios; - oficinas, agencias, agencias de viñas o de industrias de licores establecidas fuera de la comuna; - notarías, correos; - instituciones de salud previsional, instituciones financieras, cajas de compensación, administradoras de fondos de pensiones, compañías de seguros, bancos; - productoras artísticas, audiovisuales, publicitarias; - juzgados de policía local, oficinas de registro civil, oficinas y servicios municipales, consulados y embajadas; - centros médicos, dentales, de estética; laboratorios médicos; locales de tatuajes, servicios funerarios, velatorios.	
	CIENTÍFICO	Edificaciones destinadas a investigación y divulgación científica, desarrollo y transferencia tecnológica e innovación técnica.	
	SEGURIDAD	Edificaciones destinadas a la seguridad pública: - unidades policiales, cuarteles de bomberos.	Edificaciones destinadas a seguridad pública: - cárceles, centros de detención o de rehabilitación delictual.
	EDUCACIÓN	Edificaciones destinadas a: - salas cuna, jardines infantiles; - establecimientos de educación básica, media, diferenciales o especiales; - institutos de idiomas, centros de formación o capacitación, academias e institutos profesionales en carreras u oficios artísticos, preuniversitarios, educación de adultos.	Edificaciones destinadas a: - sedes o campus universitarios, institutos técnicos y profesionales, estudios de postgrado; - centros de rehabilitación conductual.
	SALUD	Edificaciones destinadas a: - centros de salud pública tales como: policlínicos, Centros Comunitarios de Salud Mental COSAM, Centros de Salud Familiar CESFAM, Centros Comunitarios de Salud Familiar CECOF, Centros Comunitarios de Rehabilitación CCR, Centros de Salud Urbanos CSU; - terapias alternativas o complementarias; - servicios de atención primaria de urgencia (SAPU); - consultas o clínicas veterinarias.	Edificaciones destinadas a: - centros especializados de rehabilitación, exploración, diagnóstico y tratamiento; - rehabilitación y hospitalización de baja complejidad, cirugía plástica o estética, maternidades; - hospitales, clínicas; - locales destinados al análisis o disposición de restos como: morgue; cementerios y crematorios, cementerios de mascotas.
	SOCIAL	Edificaciones destinadas a: - sedes de juntas de vecinos, centros de madres, centros del adulto mayor, centros de la juventud, centros integrales de desarrollo social; - locales y centros comunitarios, sedes de organizaciones funcionales; - círculos o clubes sociales.	
	CULTO Y CULTURA	Edificaciones destinadas a: - capillas, oratorios, iglesias, sinagogas, mezquitas, templos, parroquias; - bibliotecas, galerías de arte, museos, centros de exposición o difusión de toda especie; - auditorios, centros culturales, centros de convenciones, salas de concierto o espectáculos; - radioemisoras, prensa escrita; - cines y teatros.	Edificaciones destinadas a: - canales de televisión; - multimedios.
	DEPORTE	Edificaciones destinadas a: - salas para pilates, yoga y otras disciplinas similares, sedes, centros o clubes de instituciones de carácter deportivo; - gimnasios; - saunas, piscinas, SPA; - polideportivos y multicanchas solo en recintos cerrados.	Edificaciones destinadas a: - estadios o complejos deportivos.
	ESPARCI-MIENTO	Edificaciones o locales destinados a: - juegos electrónicos, juegos mecánicos.	Edificaciones o locales destinados a: - parques zoológicos, parques de entretenimientos, casinos.
	COMERCIO	Edificaciones o locales destinados a: - compraventa de mercaderías y elementos diversos tales como bazar, paquetería, librería, boutique, ferreterías, almacén, frutas y verduras, farmacias, tiendas de vestuario y calzado, tiendas especializadas; - ciber café, fotocopias, centros de copiado; - salones de té y cafeterías; fuentes de soda, restaurantes diurnos y nocturnos, restaurant de turismo; cantinas, bares, pubs y tabernas, expendio de cervezas o sidra de frutas; - depósito de bebidas alcohólicas (botillerías); - minimarket o minimercado, mercados, supermercados.	Edificaciones o locales destinados a: - compra, venta o arriendo de automóviles u otros vehículos, estaciones o centros de servicio automotor, centros de lavado de automóviles; - cabarés o peñas folclóricas, quintas de recreo o servicios al auto, salones de baile o discotecas; - casas importadoras de vinos y licores; - grandes tiendas, centros comerciales.

ACTIVIDADES PRODUCTIVAS	Edificaciones o locales destinados a: - talleres artesanales de producción, panaderías, pastelerías; - talleres y fábricas de confección, muebles, comestibles y productos diversos, editoriales, imprentas y otros locales en que se emplean productos químicos.	Edificaciones o locales destinados a: - laboratorios farmacéuticos; - talleres mecánicos de mantención y de reparación; - frigoríficos, depósitos, bodegas, almacenes de explosivos; - empresas distribuidoras mayoristas en general, bodegas elaboradoras y distribuidoras de vinos, licores o cerveza que expendan al por mayor.
INFRA-ESTRUCTURA		Edificaciones o instalaciones destinadas al transporte y la distribución sanitaria y energética: - terminales de transporte terrestre, estaciones de trasbordo del transporte público, paraderos de taxis y radiotaxi; - estaciones ferroviarias, aeropuertos; - estaciones exclusivas de transferencia de residuos sólidos, plantas de captación, distribución y tratamiento de aguas, rellenos sanitarios, vertederos; - subestaciones y plantas repetidoras, central de generación o distribución de energía, de gas o telecomunicaciones, gasoductos.
ESPACIO PÚBLICO	Regidas por el artículo 2.1.30. de la OGUC, o aquel que en el futuro lo reemplace.	
ÁREA VERDE	Regidas por el artículo 2.1.31. de la OGUC, o aquel que en el futuro lo reemplace.	

Fuente: <https://transparencia.providencia.cl/tact/Carpeta/Listado/23330>