

ORDINARIO ALCALDICIO N° 0465 / 2022

- ANT:**
1. Ordinario Alcaldicio N°0003/2022 mediante el cual se envió informe de medición de ruido realizado por ETFA "Algoritmos y Mediciones Ambientales SpA", el cual da cuenta de la superación de los límites establecidos en el Decreto N°38/2011 del MMA, a raíz de la construcción del proyecto "Edificios Parque El Rodeo".
 2. Ordinario Alcaldicio N°0357/2022 mediante el cual se denunció el incumplimiento de la RCA N°524/2017 que aprobó el proyecto "Edificios Parque El Rodeo".
 3. Resolución Exenta N°1780/2019 que aprueba convenio de colaboración de fiscalización ambiental entre la Superintendencia de Medio Ambiente y la Municipalidad de Lo Barnechea y sus anexos.
 4. Decreto DAL N°003/2020 que aprueba convenio de colaboración de fiscalización suscrito con la Superintendencia de Medio Ambiente.

MAT: Denuncia incumplimiento del D.S N°38/2011 del Ministerio del Medio Ambiente, reitera incumplimiento de RCA y solicita iniciar procedimiento sancionatorio.

LO BARNECHEA, 13-10-2022

**A : EMANUEL IBARRA
SUPERINTENDENTE
SUPERINTENDENCIA DE MEDIO AMBIENTE**

**DE : JUAN CRISTÓBAL LIRA IBÁÑEZ
ALCALDE
MUNICIPALIDAD DE LO BARNECHEA**

Junto con saludar, se presenta **denuncia en contra de “Empresa Constructora Bravo e Izquierdo Ltda.” y todo aquel que resulte responsable, debido a la superación de los límites máximos de emisión de ruido establecidos D.S N°38/2011 del Ministerio del Medio Ambiente**, según consta en el Reporte de Inspección Ambiental N°096512022, de fecha 3 de octubre de 2022, elaborado por la ETFA “Asesorías, Proyectos y Servicios Acústicos Acustec Limitada”, en cuyo informe se constata que los niveles de presión sonora generados por la construcción del proyecto “Edificios Parque El Rodeo”(en adelante e indistintamente, el Proyecto) supera en gran medida los límites máximos establecidos en el D.S N°38/2011 del Ministerio del Medio Ambiente; **y por incumplimiento de las medidas de mitigación de ruido establecidas en la RCA N°524/2017.**

Es importante destacar que esta denuncia se suma a otras presentadas con anterioridad a causa del mismo Proyecto. Estas son:

- i) Ordinario Alcaldicio N°0003/2022, de fecha 4 de enero de 2022, mediante el cual se envió a usted el informe de medición de ruido realizado por ETFA "Algoritmos y Mediciones Ambientales SpA", cuyos resultados confirmaron la superación de los límites establecidos en el Decreto N°38/2011 a raíz de la construcción del proyecto "Edificios Parque El Rodeo".
- ii) Ordinario Alcaldicio N°0357/2022, de fecha 19 de agosto de 2022, mediante el cual se denunció a usted el incumplimiento de las medidas de mitigación de ruido establecidas de la RCA N°524/2017 que aprobó el proyecto "Edificios Parque El Rodeo".

Los reclamos por los niveles de ruidos provenientes de las obras no han cesado y el malestar de las personas afectadas ha tenido un aumento significativo, evidenciándose incluso disparos desde el edificio colindante hacia los trabajadores del Proyecto. Esto demuestra el preocupante nivel de tensión que existe actualmente a consecuencia de los ruidos provocados por las obras de construcción.

Dicho malestar se ha incrementado recientemente, ya que uno de los vecinos del edificio colindante al Proyecto sufrió daños en su propiedad a raíz de un perno que fue lanzado desde las obras de construcción. Se desconoce la causa e intencionalidad de dichos daños, tal como lo establece el Informe de Denuncia N°23725/2022 del Departamento de Inspección General de este Municipio, sin embargo, estos hechos evidencia la afectación que genera en la población y la alteración de sus condiciones de vida.

En las siguientes imágenes se puede observar los daños a la propiedad.





Por lo anterior, solicitamos, con carácter de suma urgencia, la adopción de medidas que permitan sancionar los incumplimientos denunciados con miras a que se respete la normativa ambiental, se resguarde la salud y bienestar de la comunidad y con todo ello, se evite situaciones de violencia mayor y se retome la convivencia pacífica entre vecinos.

1. Antecedentes del proyecto “Edificios Parque El Rodeo”

Mediante la RCA N°524/2017 se aprobó el proyecto “Edificios Parque El Rodeo”, cuyo titular es la Inmobiliaria Parque El Rodeo SpA, Rut 76.507.823-7. Dicho proyecto contempla la construcción de 9 edificios según la siguiente distribución:

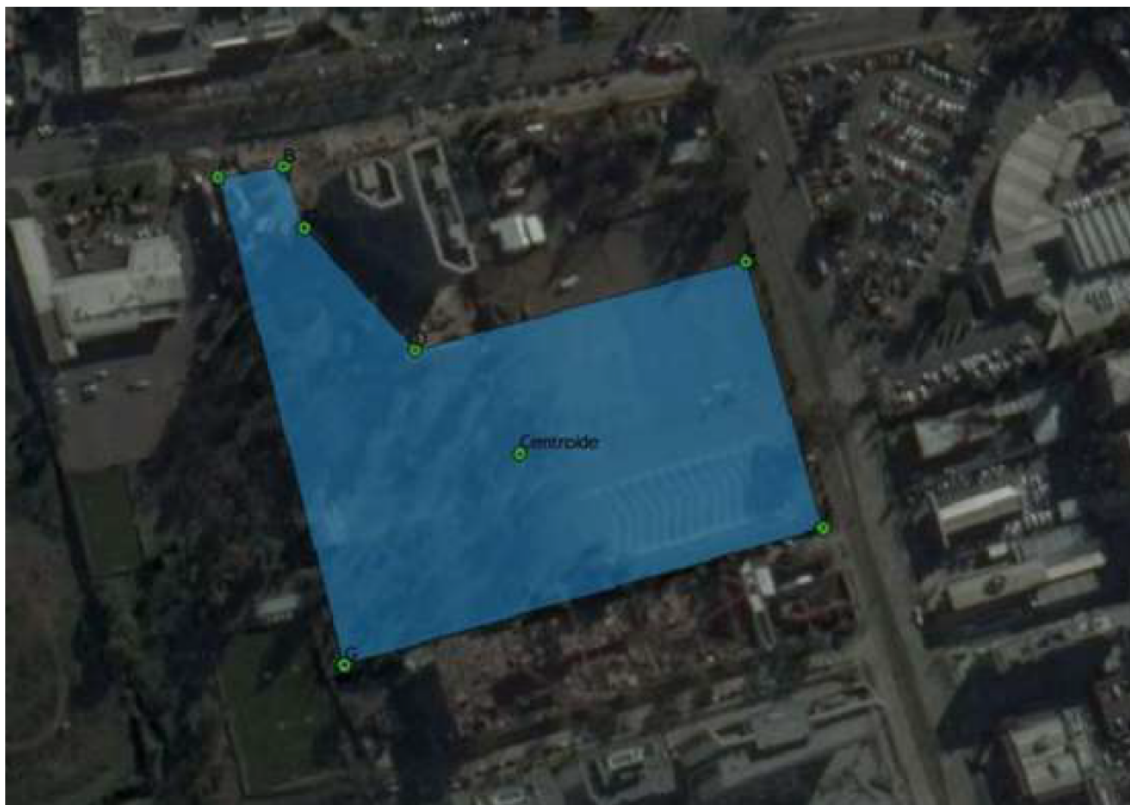

Los edificios señalados con las letras B, C, D, E y F corresponden a edificios destinados a uso habitacional. Los edificios señalados con las letras A, G, H, I corresponden a edificaciones destinadas a equipamiento.

Actualmente se encuentra en construcción el edificio “F” que corresponde a viviendas Senior Suite, y el edificio “I” correspondiente a las bodegas AKI KB. Dichas construcciones fueron autorizadas mediante el Permiso de Edificación N°058/2017 y las resoluciones de modificación de proyecto N°319/2019 y N°248/2020, todas de la Dirección de Obras de la Municipalidad de Lo Barnechea. Los antecedentes de cada obra son los siguientes:

i) Edificio F: Viviendas Senior Suite

Ubicación: Av. La Dehesa 1922, lote 67-1A-F.

Rol de avalúo: 3585-819.

Destino: Residencia Adulto Mayor.

Propietario: Inmobiliaria Reconquista S.A., cuyo representante legal es don Eduardo Palacios. Mail de contacto: eduardo.palacios@cimenta.cl

Empresa Constructora: Bravo e Izquierdo Ltda.

Constructor responsable: Luis Bravo Herreros. Mail de contacto: lbravo@bravoizquierdo.cl

ii) Edificio I: Bodega AKI KB

Ubicación: Av. La Dehesa 1938, lote 67-1A-I,

Rol de avalúo: 3585-822

Destino: Mini Bodegas

Propietario: AKI KB Mini bodegas SpA, cuyo representante legal es don Arie Rezepka Nisis. Mail de contacto: arie@akikb.cl

Empresa Constructora: Bravo e Izquierdo Ltda.

Constructor responsable: Juan Pablo Grasins. Mail de contacto: jpgrasins2@bravoizquierdo.cl

El incumplimiento de los niveles máximos presión sonora establecidos en el D.S N°38/2011, que se denuncian mediante el presente Ordinario Alcaldicio, provienen de la construcción de los dos edificios señalados anteriormente, esto es, el edificio “F” que corresponde a viviendas Senior Suite y el edificio “I” correspondiente a las bodegas AKI KB.

2. Cronología de los hechos y denuncias realizadas

2.1. Ordinario Alcaldicio N°0003/2022

Mediante el Ordinario Alcaldicio N°0003, de 4 de enero de 2022, se remitió a usted el “Informe de Resultados HYR 0162-19”, de fecha 27 de diciembre de 2021, elaborado por la ETFA “Algoritmos y Mediciones Ambientales SpA”, quien realizó una medición de los ruidos generados a raíz de la construcción de los edificios “F” e “I” que forman parte del Proyecto “Edificios Parque El Rodeo”.

Figura N° 1 Localización de receptores



Fuente: Algoritmos, 2021

Los resultados de dicha medición demostraron que los ruidos generados por las obras superaban ampliamente los límites máximos permitidos por el D.S N°38/2011, tal como se muestra en el siguiente cuadro de resultados contenido en el informe.

Receptor	Hora	NPC dB(A)	LMP dB(A)	Estado	Evaluación
Punto 1	10:03	69	60	Supera	No Cumple
Punto 2	10:51	68	60	Supera	No Cumple

Fuente: Algoritmos, 2021

LMP: Límites Máximos Permisibles

Debido a lo anterior, se solicitó a usted que se tomaran todas las medidas necesarias para reducir los niveles de presión sonora y se evaluarán posibles incumplimientos a la RCA N°524/2017 que calificó favorablemente el Proyecto.

2.2. Ordinario Alcaldicio N°0357/2022

Mediante Ordinario Alcaldicio N°0357/2022, de 19 de agosto de 2022, se denunció a usted el incumplimiento de la RCA N°524/2017 en la construcción de los edificios “F” e “I”, debido a la falta de implementación de las medidas de mitigación de ruido establecidas en la RCA. En particular, se denunció que las barreras acústicas son de menor altura a las establecidas en la RCA y que no se han implementado los cierres vanos en altura exigidos.

2.3. Nuevo Informe de Medición de Ruido

Debido a que las denuncias de vecinos no cesaron y considerando la gravedad de la situación, la Municipalidad encargó a la ETFA “Asesorías, Proyectos y Servicios Acústicos Acustec Limitada” la realización de una nueva medición de la presión sonora generada por la construcción de los edificios “F” e “I” del Proyecto. En consecuencia, con fecha 23 de septiembre de 2022 se efectuó una medición de ruido en los siguientes 4 receptores:

Figura 1. Ubicación de los receptores identificados. Elaboración propia en Google Earth.

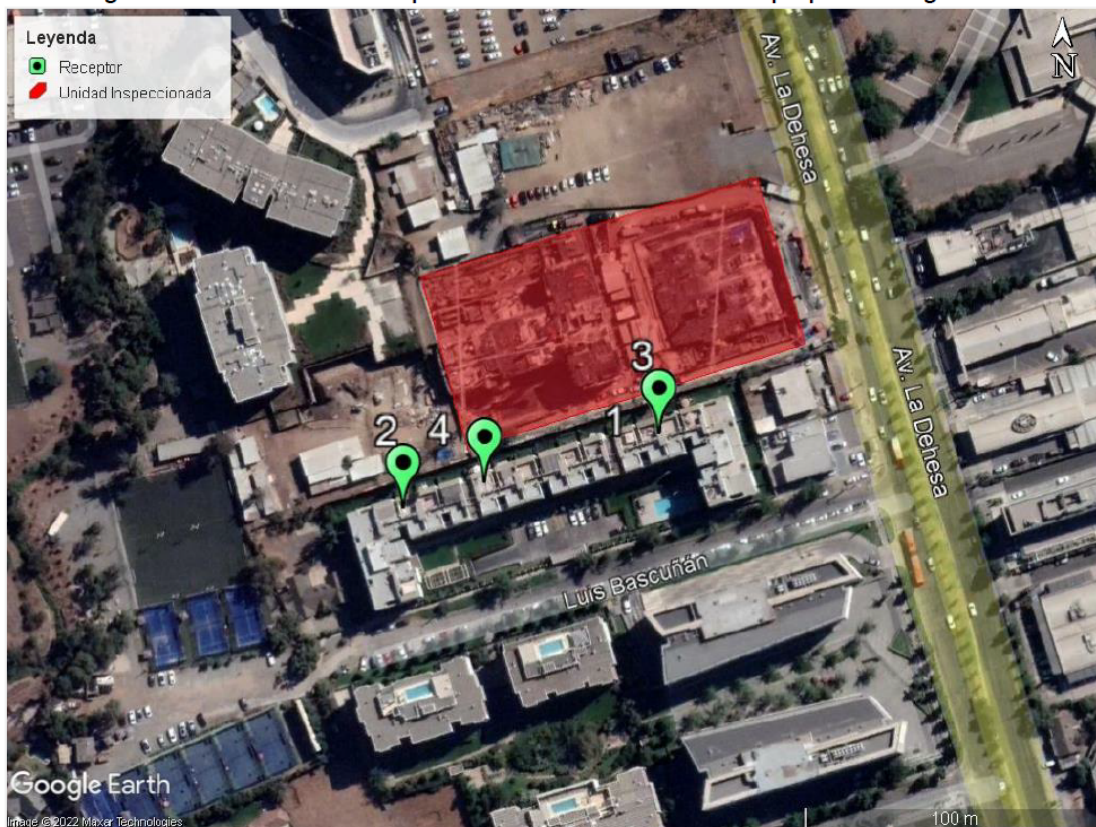

Los resultados de dicha medición se plasmaron en el Reporte de Inspección Ambiental N°096512022, de fecha 3 de octubre de 2022, los cuales volvieron a confirmar que el ruido generado por las obras del proyecto supera con creces los límites máximos permitidos en todos los receptores medidos, tal como se muestra en el siguiente cuadro del informe:

Tabla 3. Resultados obtenidos y comparación con límites máximos permitidos.

Receptor N°	NPC [dBA]	Ruido de fondo [dBA]	Zona DS N°38/11	Periodo (Diurno / Nocturno)	Límite [dBA]	Estado (Supera/ No Supera)
1	70	No afecta	II	Diurno	60	Supera
2	66	No afecta	II	Diurno	60	Supera
3	72	No afecta	II	Diurno	60	Supera
4	71	No afecta	II	Diurno	60	Supera

3. Incumplimiento normativo

De los antecedentes de la presente denuncia se observa que a causa de la construcción de los edificios “F” e “I” del proyecto “Edificios Parque el Rodeo” se ha infringido constante y persistentemente, a lo largo de aproximadamente 1 año, los límites máximos de presión sonora consagrados en el del D.S. N°38/2011. Asimismo, no se ha cumplido las medidas de mitigación de ruido establecidas en la RCA N°524/2017, lo cual ha propiciado la superación de los límites de presión sonora del D.S. N°38/2011.

Por otra parte, se hace presente que la “Empresa Constructora Bravo e Izquierdo Ltda.”, encargada de las obras de construcción de los edificios “F” e “I”, ha sido infraccionada en 61 oportunidades por este Municipio debido a incumplimientos de las Ordenanzas Municipales, principalmente en materia de ruidos molestos y trabajos fuera del horario permitido, tal como se puede ver en la tabla que se adjunta a esta presentación.

En razón de lo expuesto **solicito a usted tener por presentada la denuncia en contra de la “Empresa Constructora Bravo e Izquierdo Ltda.”, Rut 84.102.200-9 y contra todo aquel que resulte responsable, iniciando con la mayor celeridad posible el correspondiente procedimiento administrativo sancionador, y en definitiva, previo cumplimiento de los trámites y formalidades que sean de rigor, imponer las sanciones correspondientes por haber incurrido en la infracción prevista en el artículo 35 letra a) y h) de la LO-SMA, ordenando todas las medidas pertinentes para que el infractor cumpla con la normativa vigente en materia ruido e implemente las medidas exigidas por la RCA N°524/2017.**

Se adjunta a esta presentación los siguientes documentos:

1. Reporte de Inspección Ambiental N°096512022 de fecha 3 de octubre de 2022, elaborado por la ETFA “Asesorías, Proyectos y Servicios Acústicos Acustec Limitada”.
2. Informe de Resultados HYR 0162-19”, de fecha 27 de diciembre de 2021, elaborado por la ETFA “Algoritmos y Mediciones Ambientales SpA”.
3. Ordinario Alcaldicio N°0003/2022, de la Municipalidad de Lo Barnechea.
4. Ordinario Alcaldicio N°0357/2022, de la Municipalidad de Lo Barnechea.
5. Permiso de Edificación N°058/2017, de la Dirección de Obras Municipales de la Municipalidad de Lo Barnechea.
6. Resolución de Modificación de Proyecto N°319/2019, de la Dirección de Obras Municipales de la Municipalidad de Lo Barnechea.
7. Resolución de Modificación de Proyecto N°248/2020, de la Dirección de Obras Municipales de la Municipalidad de Lo Barnechea.
8. Tabla con listado de infracciones cursadas a Empresa Constructora Bravo e Izquierdo Ltda.
9. Informe de Denuncia N°23725/2022, Departamento de Inspección General de la Municipalidad de Lo Barnechea

Sin otro particular, se despide atentamente,

JUAN CRISTÓBAL LIRA IBÁÑEZ
ALCALDE
MUNICIPALIDAD DE LO BARNECHEA
Este documento incorpora Firma Electrónica Avanzada



REPORTE DE INSPECCIÓN AMBIENTAL

Alcance:	Medición de ruido – Decreto Supremo N°38/2011 MMA			
Unidad Inspeccionada:	Edificios Parque El Rodeo			
Titular:	Empresa Constructora Bravo e Izquierdo Ltda.			
Ubicación:	Comuna de Lo Barnechea, Región Metropolitana			
Instrumento de Carácter Ambiental:	Decreto Supremo N°38/2011 MMA			
Inspección N°:	01	Fecha:	23/09/2022	
Reporte N°:	096512022	Versión:	A	
Número de páginas:	49			
Fecha emisión reporte:	03/10/2022			
Ubicación red:	096512022 - Municipalidad de Lo Barnechea\Edificios Parque El Rodeo			
Nombre archivo:	REP_INS N°096512022_Edificios Parque El Rodeo_Sep2022_vA.docx			
Responsables:	Nombre	RUN	Firma	Cargo
Elaboración:	Daniel Ávila S.	15.332.395-K		Inspector Ambiental
Revisión:	Andrés Rojas U.	18.393.142-3		Inspector Ambiental
Aprobación:	Rodrigo López P.	13.548.894-1		Encargado de Inspecciones
Código QR verificación:				

Tabla 1. Control de cambios del documento.

Versión	Fecha	Cambios realizados	Responsable
A	03/10/2022	Creación del documento.	DAS

ÍNDICE

1	RESUMEN	4
2	FICHAS TÉCNICAS RESOLUCIÓN EXENTA N°693/2015 SMA	6
2.1	RECEPTOR 1	6
2.2	RECEPTOR 2	11
2.3	RECEPTOR 3	16
2.4	RECEPTOR 4	21
2.5	EVALUACIÓN DE NIVELES DE RUIDO.....	26
3	ANEXO 1 – REGISTRO FOTOGRÁFICO DE MEDICIONES.....	27
3.1	LUGARES DE MEDICIÓN POR RECEPTOR.....	27
3.2	FUENTES DE RUIDO DURANTE MEDICIONES.....	29
4	ANEXO 2 – DECLARACIONES JURADAS.....	30
4.1	DECLARACIÓN JURADA PARA LA OPERATIVIDAD DE LA ETFA	30
4.2	DECLARACIÓN JURADA PARA LA OPERATIVIDAD DEL INSPECTOR AMBIENTAL.....	31
5	ANEXO 3 – AUTORIZACIÓN ETFA	32
6	ANEXO 4 – CERTIFICADOS CALIBRACIÓN INSTRUMENTAL.....	35
7	ANEXO 5 – INSTRUMENTOS DE PLANIFICACIÓN TERRITORIAL	45
8	ANEXO 6 – CONDICIONES DE OPERACIÓN DE LA UNIDAD INSPECCIONADA.....	49

1 RESUMEN

El presente documento entrega los resultados de las actividades de inspección ambiental realizada de acuerdo al Decreto Supremo N°38/11 del Ministerio del Medio Ambiente “Norma de Emisión de Ruidos Generados por Fuentes que indica”, de la Unidad Inspeccionada “Edificios Parque El Rodeo”.

Las mediciones de ruido fueron realizadas en cuatro receptores cercanos a la Unidad Inspeccionada. En el siguiente croquis, se presenta la ubicación de los receptores evaluados.

Figura 1. Ubicación de los receptores identificados. Elaboración propia en Google Earth.



Tabla 2. Descripción de cada receptor y homologación de zonas según Res. Ex. N°491/16 MMA.

Receptor N°	Descripción	Zona IPT ¹	Homologación Zona D.S. N°38/2011 MMA
1	Edificio residencial, ubicado en Pasaje Luis Bascuñán #1866, Depto. 304 D	M	II
2	Edificio residencial, ubicado en Pasaje Luis Bascuñán #1866, Depto. 301 B		
3	Edificio residencial, ubicado en Pasaje Luis Bascuñán #1866, Depto. 404 D		
4	Edificio residencial, ubicado en Pasaje Luis Bascuñán #1866, Depto. 306 B		

¹ Ver Anexo 5.

A continuación, se presentan los resultados obtenidos de la evaluación de niveles de ruido medidos en cada receptor:

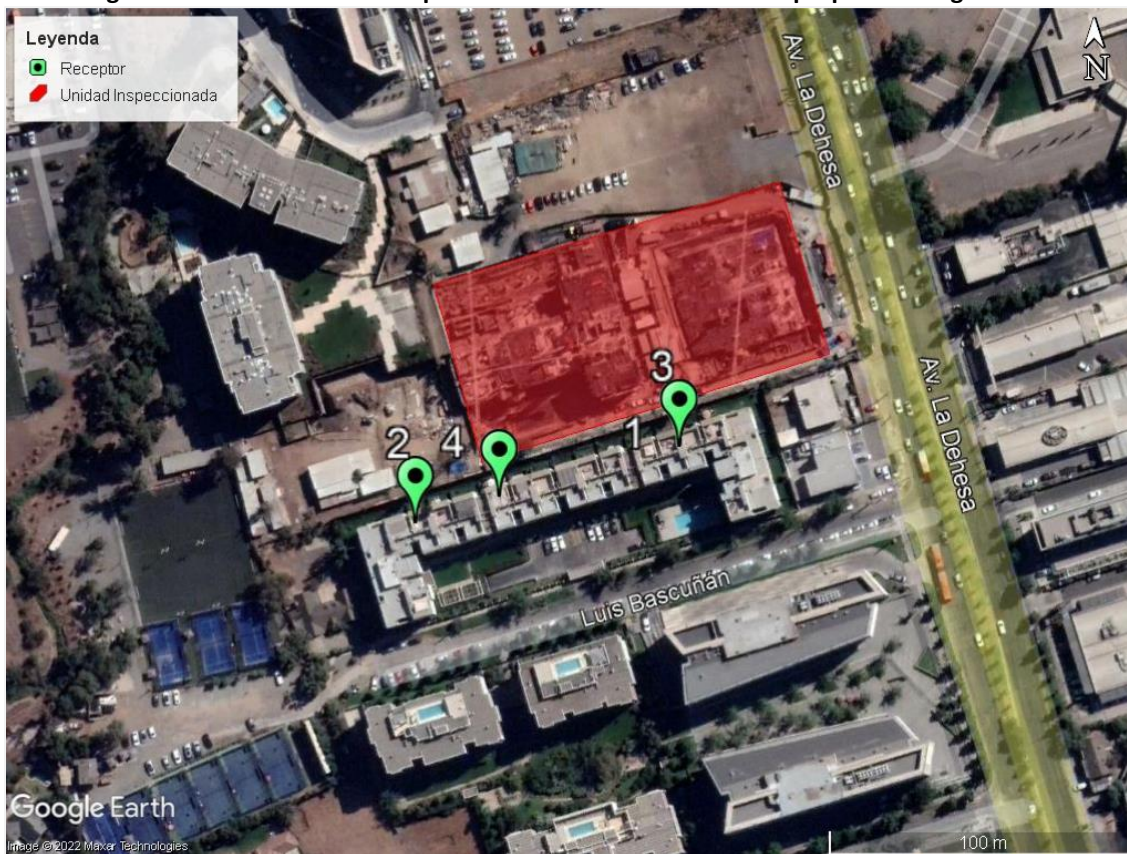
Tabla 3. Resultados obtenidos y comparación con límites máximos permitidos.

Receptor N°	NPC [dBA]	Ruido de fondo [dBA]	Zona DS N°38/11	Periodo (Diurno / Nocturno)	Límite [dBA]	Estado (Supera/ No Supera)
1	70	No afecta	II	Diurno	60	Supera
2	66	No afecta	II	Diurno	60	Supera
3	72	No afecta	II	Diurno	60	Supera
4	71	No afecta	II	Diurno	60	Supera

2 FICHAS TÉCNICAS RESOLUCIÓN EXENTA N°693/2015 SMA

2.1 RECEPTOR 1

REPORTE TÉCNICO DECRETO SUPREMO N°38/11 DEL MINISTERIO DEL MEDIO AMBIENTE
Establece Norma de Emisión de Ruidos Generados por Fuentes que Indica

FICHA DE INFORMACIÓN DE MEDICIÓN DE RUIDO

IDENTIFICACIÓN DE LA FUENTE EMISORA DE RUIDO

Nombre o razón social	Empresa Constructora Bravo e Izquierdo Ltda. - Edificios Parque El Rodeo		
RUT	84.102.200-9		
Dirección	Av. El Rodeo S/N		
Comuna	Lo Barnechea		
Nombre de Zona de emplazamiento (según IPT vigente)	M		
Datum	WGS84	Huso	19 H
Coordenada Norte	6.308.395	Coordenada Este	358.669

CARACTERIZACIÓN DE LA FUENTE EMISORA DE RUIDO

Actividad Productiva	<input type="checkbox"/> Industrial	<input type="checkbox"/> Agrícola	<input type="checkbox"/> Extracción	<input type="checkbox"/> Otro
Actividad Comercial	<input type="checkbox"/> Restaurant	<input type="checkbox"/> Taller Mecánico	<input type="checkbox"/> Local Comercial	<input type="checkbox"/> Otro
Actividad Esparcimiento	<input type="checkbox"/> Discoteca	<input type="checkbox"/> Recinto Deportivo	<input type="checkbox"/> Cultura	<input type="checkbox"/> Otro
Actividad de Servicio	<input type="checkbox"/> Religioso	<input type="checkbox"/> Salud	<input type="checkbox"/> Comunitario	<input type="checkbox"/> Otro
Infraestructura Transporte	<input type="checkbox"/> Terminal	<input type="checkbox"/> Taller de Transporte	<input type="checkbox"/> Estación Intermedia	<input type="checkbox"/> Otro
Infraestructura Sanitaria	<input type="checkbox"/> Planta de Tratamiento	<input type="checkbox"/> Relleno Sanitario	<input type="checkbox"/> Instalación de Distribución	<input type="checkbox"/> Otro
Infraestructura Energética	<input type="checkbox"/> Generadora	<input type="checkbox"/> Distribución Eléctrica	<input type="checkbox"/> Comunicaciones	<input type="checkbox"/> Otro
Faena Constructiva	<input checked="" type="checkbox"/> Construcción	<input type="checkbox"/> Demolición	<input type="checkbox"/> Reparación	<input type="checkbox"/> Otro
Otro (Especificar)	----			

INSTRUMENTAL DE MEDICIÓN

Identificación sonómetro

Marca	Rion	Modelo	NL-21	N° serie	00121458
Fecha de emisión Certificado de Calibración		02-06-2021			
Número de Certificado de Calibración		SON20210034			

Identificación calibrador

Marca	Rion	Modelo	NC-73	N° serie	10848238
Fecha de emisión Certificado de Calibración		08-10-2021			
Número de Certificado de Calibración		CAL20210092			

Ponderación en frecuencia	A	Ponderación temporal	Lenta
Verificación de Calibración en Terreno	<input checked="" type="checkbox"/> Si	<input type="checkbox"/> No	

Se deberá adjuntar Certificado de Calibración Periódica Vigente para ambos instrumentos.

REPORTE TÉCNICO DECRETO SUPREMO N°38/11 DEL MINISTERIO DEL MEDIO AMBIENTE

Establece Norma de Emisión de Ruidos Generados por Fuentes que Indica

FICHA DE INFORMACIÓN DE MEDICIÓN DE RUIDO

IDENTIFICACIÓN DEL RECEPTOR

Receptor N°	1			
Calle	Pasaje Luis Bascuñán			
Número	1866, Depto. 304 D			
Comuna	Lo Barnechea			
Datum	WGS84	Huso	19 H	
Coordenada Norte	6.308.359	Coordenada Este	358.685	
Nombre de Zona de emplazamiento (según IPT vigente)	M			
N° de Certificado de Informaciones Previas*	----			
Zonificación DS N° 38/11 MMA	<input type="checkbox"/> I	<input checked="" type="checkbox"/> II	<input type="checkbox"/> III	<input type="checkbox"/> IV
				<input type="checkbox"/> Rural

* Adjuntar Certificado de Informaciones Previas (Si corresponde, según consideraciones de Art. 8°, D.S. N° 38/11 MMA)

CONDICIONES DE MEDICIÓN

Fecha medición	23-09-2022			
Hora inicio medición	10:57			
Hora término medición	11:01			
Periodo de medición	<input checked="" type="checkbox"/> 7:00 a 21:00 h	<input type="checkbox"/> 21:00 a 7:00 h		
Lugar de medición	<input type="checkbox"/> Medición Interna	<input checked="" type="checkbox"/> Medición Externa		
Descripción del lugar de medición	Balcón piso 3.			
Condiciones de ventana (en caso de medición interna)	<input type="checkbox"/> Ventana Abierta	<input type="checkbox"/> Ventana Cerrada		
Identificación ruido de fondo	Imperceptible.			
Temperatura [°C]	15	Humedad [%]	45	Velocidad de viento [m/s]
				0

Nombre y firma profesional de terreno o Inspector Ambiental (IA)	Daniel Ávila S.	
Institución, Empresa o Entidad Técnica de Fiscalización Ambiental (ETFA)	Acustec Ltda.	

Nota:

- Se deberá imprimir y completar esta página para cada receptor evaluado.
- Se podrán incluir fotografías del punto donde se ubique el sonómetro para la realización de la medición.
- Los datos de Temperatura, Humedad Relativa y Velocidad de viento, corresponderá para mediciones realizadas en el exterior.

REPORTE TÉCNICO DECRETO SUPREMO N°38/11 DEL MINISTERIO DEL MEDIO AMBIENTE
Establece Norma de Emisión de Ruidos Generados por Fuentes que Indica

FICHA DE GEORREFERENCIACIÓN DE MEDICIÓN DE RUIDO

Croquis Imagen Satelital

Leyenda

- 📍 Lugar de Medición
- 📏 Receptor
- 🏠 Unidad Inspeccionada

Origen de la imagen Satelital	Google Earth
Escala de la imagen Satelital	Según imagen

LEYENDA DE CROQUIS O IMAGEN UTILIZADA

Datum		WGS84		Huso		19 H	
Fuentes				Receptores			
Símbolo	Nombre	Coordenadas		Símbolo	Nombre	Coordenadas	
		N		1	Receptor N°1	N	6.308.359
		E				E	358.685
		N		LM1	Lugar de Medición	N	6.308.365
		E				E	358.689
		N				N	
		E				E	
		N				N	
		E				E	

Se podrán adjuntar fotografías, considerando como máximo una (1) por fuente y dos (2) por lugar de medición.

REPORTE TÉCNICO DECRETO SUPREMO N°38/11 DEL MINISTERIO DEL MEDIO AMBIENTE

Establece Norma de Emisión de Ruidos Generados por Fuentes que Indica

FICHA DE MEDICIÓN DE NIVELES DE RUIDO

REGISTRO DE MEDICIÓN DE RUIDO DE FUENTE EMISORA

Identificación Receptor N°	1
<input type="checkbox"/> Medición Interna (tres puntos)	<input checked="" type="checkbox"/> Medición externa (un punto)

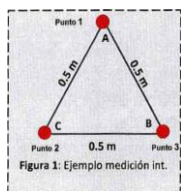

Punto 1

NPS _{eq}	NPS _{min}	NPS _{máx}
71,3	63,8	73,8
68,1	64,0	71,5
69,9	64,5	73,0

Punto 2

NPS _{eq}	NPS _{min}	NPS _{máx}
-	-	-
-	-	-
-	-	-

Punto 3

NPS _{eq}	NPS _{min}	NPS _{máx}
-	-	-
-	-	-
-	-	-

REGISTRO DE RUIDO DE FONDO

Ruido de fondo afecta la medición	<input type="checkbox"/> Sí	<input checked="" type="checkbox"/> No
Fecha:	-	Hora: -

	5'	10'	15'	20'	25'	30'
NPS _{eq}	-	-	-	-	-	-

Observaciones:

Durante la medición es perceptible el campo sonoro de la Unidad Inspeccionada: Esmeril angular (NPS_{máx} en 1' y 2'), demoledor eléctrico (NPS_{máx} en 3'), golpes de martillo, caída de material, gritos de trabajadores.

REPORTE TÉCNICO DECRETO SUPREMO N°38/11 DEL MINISTERIO DEL MEDIO AMBIENTE
Establece Norma de Emisión de Ruidos Generados por Fuentes que Indica

FICHA DE EVALUACIÓN DE NIVELES DE RUIDO

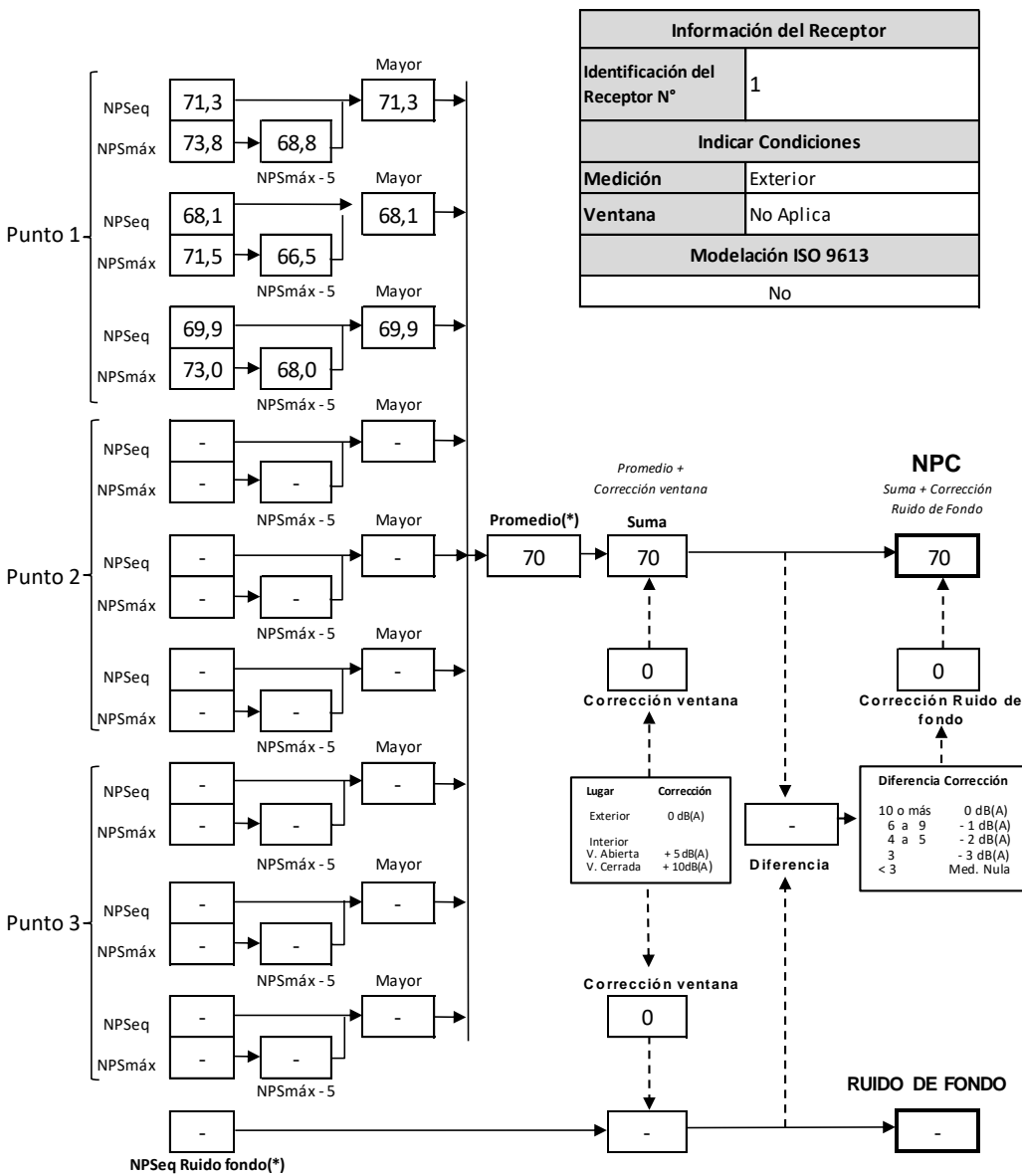

(*) Aproximar a números enteros

2.2 RECEPTOR 2

REPORTE TÉCNICO DECRETO SUPREMO N°38/11 DEL MINISTERIO DEL MEDIO AMBIENTE
Establece Norma de Emisión de Ruidos Generados por Fuentes que Indica

FICHA DE INFORMACIÓN DE MEDICIÓN DE RUIDO

IDENTIFICACIÓN DE LA FUENTE EMISORA DE RUIDO

Nombre o razón social	Empresa Constructora Bravo e Izquierdo Ltda. - Edificios Parque El Rodeo		
RUT	84.102.200-9		
Dirección	Av. El Rodeo S/N		
Comuna	Lo Barnechea		
Nombre de Zona de emplazamiento (según IPT vigente)	M		
Datum	WGS84	Huso	19 H
Coordenada Norte	6.308.395	Coordenada Este	358.669

CARACTERIZACIÓN DE LA FUENTE EMISORA DE RUIDO

Actividad Productiva	<input type="checkbox"/> Industrial	<input type="checkbox"/> Agrícola	<input type="checkbox"/> Extracción	<input type="checkbox"/> Otro
Actividad Comercial	<input type="checkbox"/> Restaurant	<input type="checkbox"/> Taller Mecánico	<input type="checkbox"/> Local Comercial	<input type="checkbox"/> Otro
Actividad Esparcimiento	<input type="checkbox"/> Discoteca	<input type="checkbox"/> Recinto Deportivo	<input type="checkbox"/> Cultura	<input type="checkbox"/> Otro
Actividad de Servicio	<input type="checkbox"/> Religioso	<input type="checkbox"/> Salud	<input type="checkbox"/> Comunitario	<input type="checkbox"/> Otro
Infraestructura Transporte	<input type="checkbox"/> Terminal	<input type="checkbox"/> Taller de Transporte	<input type="checkbox"/> Estación Intermedia	<input type="checkbox"/> Otro
Infraestructura Sanitaria	<input type="checkbox"/> Planta de Tratamiento	<input type="checkbox"/> Relleno Sanitario	<input type="checkbox"/> Instalación de Distribución	<input type="checkbox"/> Otro
Infraestructura Energética	<input type="checkbox"/> Generadora	<input type="checkbox"/> Distribución Eléctrica	<input type="checkbox"/> Comunicaciones	<input type="checkbox"/> Otro
Faena Constructiva	<input checked="" type="checkbox"/> Construcción	<input type="checkbox"/> Demolición	<input type="checkbox"/> Reparación	<input type="checkbox"/> Otro
Otro (Especificar)	----			

INSTRUMENTAL DE MEDICIÓN

Identificación sonómetro					
Marca	Rion	Modelo	NL-21	N° serie	00121458
Fecha de emisión Certificado de Calibración			02-06-2021		
Número de Certificado de Calibración			SON20210034		
Identificación calibrador					
Marca	Rion	Modelo	NC-73	N° serie	10848238
Fecha de emisión Certificado de Calibración			08-10-2021		
Número de Certificado de Calibración			CAL20210092		
Ponderación en frecuencia	A		Ponderación temporal	Lenta	
Verificación de Calibración en Terreno	<input checked="" type="checkbox"/> Si		<input type="checkbox"/> No		
<i>Se deberá adjuntar Certificado de Calibración Periódica Vigente para ambos instrumentos.</i>					

REPORTE TÉCNICO DECRETO SUPREMO N°38/11 DEL MINISTERIO DEL MEDIO AMBIENTE

Establece Norma de Emisión de Ruidos Generados por Fuentes que Indica

FICHA DE INFORMACIÓN DE MEDICIÓN DE RUIDO

IDENTIFICACIÓN DEL RECEPTOR

Receptor N°	2			
Calle	Pasaje Luis Bascuñán			
Número	1866, Depto. 301 B			
Comuna	Lo Barnechea			
Datum	WGS84	Huso	19 H	
Coordenada Norte	6.308.333	Coordenada Este	358.600	
Nombre de Zona de emplazamiento (según IPT vigente)	M			
N° de Certificado de Informaciones Previas*	----			
Zonificación DS N° 38/11 MMA	<input type="checkbox"/> I	<input checked="" type="checkbox"/> II	<input type="checkbox"/> III	<input type="checkbox"/> IV <input type="checkbox"/> Rural

* Adjuntar Certificado de Informaciones Previas (Si corresponde, según consideraciones de Art. 8°, D.S. N° 38/11 MMA)

CONDICIONES DE MEDICIÓN

Fecha medición	23-09-2022			
Hora inicio medición	11:14			
Hora término medición	11:18			
Periodo de medición	<input checked="" type="checkbox"/> 7:00 a 21:00 h	<input type="checkbox"/> 21:00 a 7:00 h		
Lugar de medición	<input type="checkbox"/> Medición Interna	<input checked="" type="checkbox"/> Medición Externa		
Descripción del lugar de medición	Balcón piso 3, primer nivel dúplex.			
Condiciones de ventana (en caso de medición interna)	<input type="checkbox"/> Ventana Abierta	<input type="checkbox"/> Ventana Cerrada		
Identificación ruido de fondo	Imperceptible.			
Temperatura [°C]	16	Humedad [%]	45	Velocidad de viento [m/s] 0

Nombre y firma profesional de terreno o Inspector Ambiental (IA)	Daniel Ávila S.	
Institución, Empresa o Entidad Técnica de Fiscalización Ambiental (ETFA)	Acustec Ltda.	

Nota:

- Se deberá imprimir y completar esta página para cada receptor evaluado.
- Se podrán incluir fotografías del punto donde se ubique el sonómetro para la realización de la medición.
- Los datos de Temperatura, Humedad Relativa y Velocidad de viento, corresponderá para mediciones realizadas en el exterior.

REPORTE TÉCNICO DECRETO SUPREMO N°38/11 DEL MINISTERIO DEL MEDIO AMBIENTE
Establece Norma de Emisión de Ruidos Generados por Fuentes que Indica

FICHA DE GEORREFERENCIACIÓN DE MEDICIÓN DE RUIDO

Croquis Imagen Satelital

Leyenda

- Lugar de Medición
- Receptor
- Unidad Inspeccionada

Google Earth
Image © 2022 Maxar Technologies

Origen de la imagen Satelital	Google Earth
Escala de la imagen Satelital	Según imagen

LEYENDA DE CROQUIS O IMAGEN UTILIZADA

Datum		WGS84		Huso		19 H	
Fuentes				Receptores			
Símbolo	Nombre	Coordenadas		Símbolo	Nombre	Coordenadas	
		N		2	Receptor N°2	N	6.308.333
		E				E	358.600
		N		LM2	Lugar de Medición	N	6.308.338
		E				E	358.606
		N				N	
		E				E	
		N				N	
		E				E	

Se podrán adjuntar fotografías, considerando como máximo una (1) por fuente y dos (2) por lugar de medición.

REPORTE TÉCNICO DECRETO SUPREMO N°38/11 DEL MINISTERIO DEL MEDIO AMBIENTE

Establece Norma de Emisión de Ruidos Generados por Fuentes que Indica

FICHA DE MEDICIÓN DE NIVELES DE RUIDO

REGISTRO DE MEDICIÓN DE RUIDO DE FUENTE EMISORA

Identificación Receptor N°	2
<input type="checkbox"/> Medición Interna (tres puntos)	<input checked="" type="checkbox"/> Medición externa (un punto)

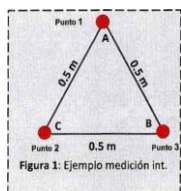

Punto 1

NPS _{eq}	NPS _{min}	NPS _{máx}
65,1	61,7	67,6
64,9	60,6	69,3
66,5	60,3	66,5

Punto 2

NPS _{eq}	NPS _{min}	NPS _{máx}
-	-	-
-	-	-
-	-	-

Punto 3

NPS _{eq}	NPS _{min}	NPS _{máx}
-	-	-
-	-	-
-	-	-

REGISTRO DE RUIDO DE FONDO

Ruido de fondo afecta la medición	<input type="checkbox"/> Sí	<input checked="" type="checkbox"/> No
Fecha:	-	Hora: -

	5'	10'	15'	20'	25'	30'
NPS _{eq}	-	-	-	-	-	-

Observaciones:

Durante la medición es perceptible el campo sonoro de la Unidad Inspeccionada: Esmeril angular, demoledor eléctrico, golpes de martillo, caída de material (NPS_{máx}), gritos de trabajadores, silbato rigger.

REPORTE TÉCNICO DECRETO SUPREMO N°38/11 DEL MINISTERIO DEL MEDIO AMBIENTE
Establece Norma de Emisión de Ruidos Generados por Fuentes que Indica

FICHA DE EVALUACIÓN DE NIVELES DE RUIDO

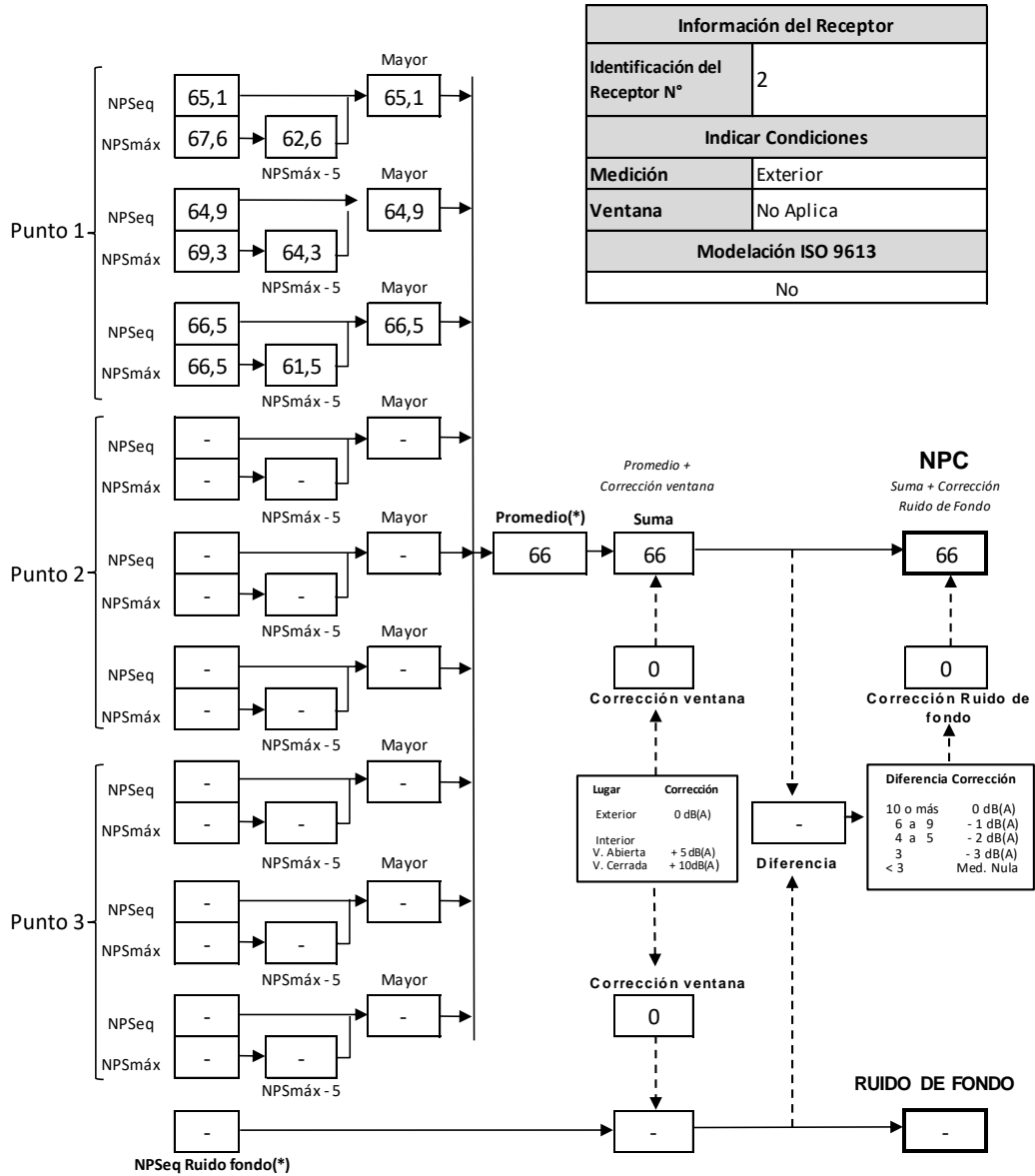

(*) Aproximar a números enteros

2.3 RECEPTOR 3

REPORTE TÉCNICO DECRETO SUPREMO N°38/11 DEL MINISTERIO DEL MEDIO AMBIENTE

Establece Norma de Emisión de Ruidos Generados por Fuentes que Indica

FICHA DE INFORMACIÓN DE MEDICIÓN DE RUIDO

IDENTIFICACIÓN DE LA FUENTE EMISORA DE RUIDO

Nombre o razón social	Empresa Constructora Bravo e Izquierdo Ltda. - Edificios Parque El Rodeo		
RUT	84.102.200-9		
Dirección	Av. El Rodeo S/N		
Comuna	Lo Barnechea		
Nombre de Zona de emplazamiento (según IPT vigente)	M		
Datum	WGS84	Huso	19 H
Coordenada Norte	6.308.395	Coordenada Este	358.669

CARACTERIZACIÓN DE LA FUENTE EMISORA DE RUIDO

Actividad Productiva	<input type="checkbox"/> Industrial	<input type="checkbox"/> Agrícola	<input type="checkbox"/> Extracción	<input type="checkbox"/> Otro
Actividad Comercial	<input type="checkbox"/> Restaurant	<input type="checkbox"/> Taller Mecánico	<input type="checkbox"/> Local Comercial	<input type="checkbox"/> Otro
Actividad Esparcimiento	<input type="checkbox"/> Discoteca	<input type="checkbox"/> Recinto Deportivo	<input type="checkbox"/> Cultura	<input type="checkbox"/> Otro
Actividad de Servicio	<input type="checkbox"/> Religioso	<input type="checkbox"/> Salud	<input type="checkbox"/> Comunitario	<input type="checkbox"/> Otro
Infraestructura Transporte	<input type="checkbox"/> Terminal	<input type="checkbox"/> Taller de Transporte	<input type="checkbox"/> Estación Intermedia	<input type="checkbox"/> Otro
Infraestructura Sanitaria	<input type="checkbox"/> Planta de Tratamiento	<input type="checkbox"/> Relleno Sanitario	<input type="checkbox"/> Instalación de Distribución	<input type="checkbox"/> Otro
Infraestructura Energética	<input type="checkbox"/> Generadora	<input type="checkbox"/> Distribución Eléctrica	<input type="checkbox"/> Comunicaciones	<input type="checkbox"/> Otro
Faena Constructiva	<input checked="" type="checkbox"/> Construcción	<input type="checkbox"/> Demolición	<input type="checkbox"/> Reparación	<input type="checkbox"/> Otro
Otro (Especificar)	----			

INSTRUMENTAL DE MEDICIÓN

Identificación sonómetro

Marca	Rion	Modelo	NL-21	N° serie	00121458
Fecha de emisión Certificado de Calibración		02-06-2021			
Número de Certificado de Calibración		SON20210034			

Identificación calibrador

Marca	Rion	Modelo	NC-73	N° serie	10848238
Fecha de emisión Certificado de Calibración		08-10-2021			
Número de Certificado de Calibración		CAL20210092			

Ponderación en frecuencia	A		Ponderación temporal	Lenta	
Verificación de Calibración en Terreno	<input checked="" type="checkbox"/> Si		<input type="checkbox"/> No		

Se deberá adjuntar Certificado de Calibración Periódica Vigente para ambos instrumentos.

REPORTE TÉCNICO DECRETO SUPREMO N°38/11 DEL MINISTERIO DEL MEDIO AMBIENTE

Establece Norma de Emisión de Ruidos Generados por Fuentes que Indica

FICHA DE INFORMACIÓN DE MEDICIÓN DE RUIDO

IDENTIFICACIÓN DEL RECEPTOR

Receptor N°	3			
Calle	Pasaje Luis Bascuñán			
Número	1866, Depto. 404 D			
Comuna	Lo Barnechea			
Datum	WGS84	Huso	19 H	
Coordenada Norte	6.308.359	Coordenada Este	358.685	
Nombre de Zona de emplazamiento (según IPT vigente)	M			
N° de Certificado de Informaciones Previas*	----			
Zonificación DS N° 38/11 MMA	<input type="checkbox"/> I	<input checked="" type="checkbox"/> II	<input type="checkbox"/> III	<input type="checkbox"/> IV
				<input type="checkbox"/> Rural

* Adjuntar Certificado de Informaciones Previas (Si corresponde, según consideraciones de Art. 8°, D.S. N° 38/11 MMA)

CONDICIONES DE MEDICIÓN

Fecha medición	23-09-2022			
Hora inicio medición	11:39			
Hora término medición	11:43			
Periodo de medición	<input checked="" type="checkbox"/> 7:00 a 21:00 h	<input type="checkbox"/> 21:00 a 7:00 h		
Lugar de medición	<input type="checkbox"/> Medición Interna	<input checked="" type="checkbox"/> Medición Externa		
Descripción del lugar de medición	Balcón piso 4.			
Condiciones de ventana (en caso de medición interna)	<input type="checkbox"/> Ventana Abierta	<input type="checkbox"/> Ventana Cerrada		
Identificación ruido de fondo	Imperceptible.			
Temperatura [°C]	16	Humedad [%]	45	Velocidad de viento [m/s]
				0

Nombre y firma profesional de terreno o Inspector Ambiental (IA)	Daniel Ávila S.	
Institución, Empresa o Entidad Técnica de Fiscalización Ambiental (ETFA)	Acustec Ltda.	

Nota:

- Se deberá imprimir y completar esta página para cada receptor evaluado.
- Se podrán incluir fotografías del punto donde se ubique el sonómetro para la realización de la medición.
- Los datos de Temperatura, Humedad Relativa y Velocidad de viento, corresponderá para mediciones realizadas en el exterior.

REPORTE TÉCNICO DECRETO SUPREMO N°38/11 DEL MINISTERIO DEL MEDIO AMBIENTE
Establece Norma de Emisión de Ruidos Generados por Fuentes que Indica

FICHA DE GEORREFERENCIACIÓN DE MEDICIÓN DE RUIDO

Croquis Imagen Satelital

Leyenda

- 📍 Lugar de Medición
- Receptor
- Unidad Inspeccionada

Origen de la imagen Satelital	Google Earth
Escala de la imagen Satelital	Según imagen

LEYENDA DE CROQUIS O IMAGEN UTILIZADA

Datum		WGS84		Huso		19 H	
Fuentes				Receptores			
Símbolo	Nombre	Coordenadas		Símbolo	Nombre	Coordenadas	
		N		3	Receptor N°3	N	6.308.359
		E				E	358.685
		N		LM3	Lugar de Medición	N	6.308.365
		E				E	358.689
		N				N	
		E				E	
		N				N	
		E				E	

Se podrán adjuntar fotografías, considerando como máximo una (1) por fuente y dos (2) por lugar de medición.

REPORTE TÉCNICO DECRETO SUPREMO N°38/11 DEL MINISTERIO DEL MEDIO AMBIENTE

Establece Norma de Emisión de Ruidos Generados por Fuentes que Indica

FICHA DE MEDICIÓN DE NIVELES DE RUIDO

REGISTRO DE MEDICIÓN DE RUIDO DE FUENTE EMISORA

Identificación Receptor N°	3
<input type="checkbox"/> Medición Interna (tres puntos)	<input checked="" type="checkbox"/> Medición externa (un punto)

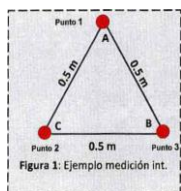

Punto 1

NPS _{eq}	NPS _{min}	NPS _{máx}
71,6	66,6	75,6
71,0	67,1	75,1
71,5	67,7	79,2

Punto 2

NPS _{eq}	NPS _{min}	NPS _{máx}
-	-	-
-	-	-
-	-	-

Punto 3

NPS _{eq}	NPS _{min}	NPS _{máx}
-	-	-
-	-	-
-	-	-

REGISTRO DE RUIDO DE FONDO

Ruido de fondo afecta la medición	<input type="checkbox"/> Sí	<input checked="" type="checkbox"/> No
Fecha:	-	Hora: -

	5'	10'	15'	20'	25'	30'
NPS _{eq}	-	-	-	-	-	-

Observaciones:

Durante la medición es perceptible el campo sonoro de la Unidad Inspeccionada: Esmeril angular, demolidor eléctrico (NPS_{máx} en 1'), golpes de martillo, caída de material (NPS_{máx} en 2' y 3'), gritos de trabajadores, camión mixer.

REPORTE TÉCNICO DECRETO SUPREMO N°38/11 DEL MINISTERIO DEL MEDIO AMBIENTE
Establece Norma de Emisión de Ruidos Generados por Fuentes que Indica

FICHA DE EVALUACIÓN DE NIVELES DE RUIDO

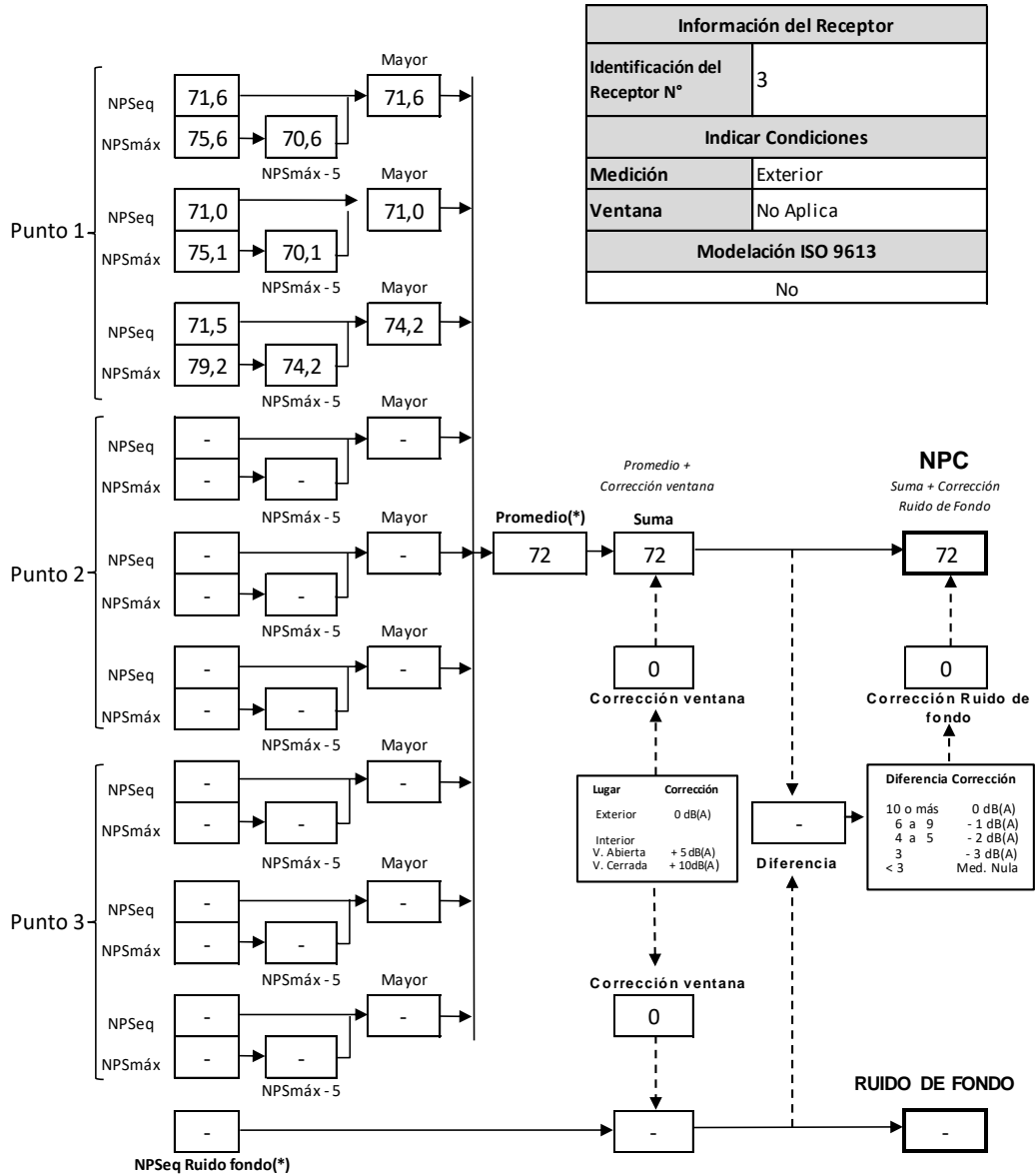

(*) Aproximar a números enteros

2.4 RECEPTOR 4

REPORTE TÉCNICO DECRETO SUPREMO N°38/11 DEL MINISTERIO DEL MEDIO AMBIENTE
Establece Norma de Emisión de Ruidos Generados por Fuentes que Indica

FICHA DE INFORMACIÓN DE MEDICIÓN DE RUIDO

IDENTIFICACIÓN DE LA FUENTE EMISORA DE RUIDO

Nombre o razón social	Empresa Constructora Bravo e Izquierdo Ltda. - Edificios Parque El Rodeo		
RUT	84.102.200-9		
Dirección	Av. El Rodeo S/N		
Comuna	Lo Barnechea		
Nombre de Zona de emplazamiento (según IPT vigente)	M		
Datum	WGS84	Huso	19 H
Coordenada Norte	6.308.395	Coordenada Este	358.669

CARACTERIZACIÓN DE LA FUENTE EMISORA DE RUIDO

Actividad Productiva	<input type="checkbox"/> Industrial	<input type="checkbox"/> Agrícola	<input type="checkbox"/> Extracción	<input type="checkbox"/> Otro
Actividad Comercial	<input type="checkbox"/> Restaurant	<input type="checkbox"/> Taller Mecánico	<input type="checkbox"/> Local Comercial	<input type="checkbox"/> Otro
Actividad Esparcimiento	<input type="checkbox"/> Discoteca	<input type="checkbox"/> Recinto Deportivo	<input type="checkbox"/> Cultura	<input type="checkbox"/> Otro
Actividad de Servicio	<input type="checkbox"/> Religioso	<input type="checkbox"/> Salud	<input type="checkbox"/> Comunitario	<input type="checkbox"/> Otro
Infraestructura Transporte	<input type="checkbox"/> Terminal	<input type="checkbox"/> Taller de Transporte	<input type="checkbox"/> Estación Intermedia	<input type="checkbox"/> Otro
Infraestructura Sanitaria	<input type="checkbox"/> Planta de Tratamiento	<input type="checkbox"/> Relleno Sanitario	<input type="checkbox"/> Instalación de Distribución	<input type="checkbox"/> Otro
Infraestructura Energética	<input type="checkbox"/> Generadora	<input type="checkbox"/> Distribución Eléctrica	<input type="checkbox"/> Comunicaciones	<input type="checkbox"/> Otro
Faena Constructiva	<input checked="" type="checkbox"/> Construcción	<input type="checkbox"/> Demolición	<input type="checkbox"/> Reparación	<input type="checkbox"/> Otro
Otro (Especificar)	----			

INSTRUMENTAL DE MEDICIÓN

Identificación sonómetro					
Marca	Rion	Modelo	NL-21	N° serie	00121458
Fecha de emisión Certificado de Calibración			02-06-2021		
Número de Certificado de Calibración			SON20210034		
Identificación calibrador					
Marca	Rion	Modelo	NC-73	N° serie	10848238
Fecha de emisión Certificado de Calibración			08-10-2021		
Número de Certificado de Calibración			CAL20210092		
Ponderación en frecuencia	A		Ponderación temporal	Lenta	
Verificación de Calibración en Terreno	<input checked="" type="checkbox"/> Si		<input type="checkbox"/> No		
<i>Se deberá adjuntar Certificado de Calibración Periódica Vigente para ambos instrumentos.</i>					

REPORTE TÉCNICO DECRETO SUPREMO N°38/11 DEL MINISTERIO DEL MEDIO AMBIENTE
Establece Norma de Emisión de Ruidos Generados por Fuentes que Indica

FICHA DE INFORMACIÓN DE MEDICIÓN DE RUIDO

IDENTIFICACIÓN DEL RECEPTOR

Receptor N°	4			
Calle	Pasaje Luis Bascuñán			
Número	1866, Depto. 306 B			
Comuna	Lo Barnechea			
Datum	WGS84	Huso	19 H	
Coordenada Norte	6.308.342	Coordenada Este	358.627	
Nombre de Zona de emplazamiento (según IPT vigente)	M			
N° de Certificado de Informaciones Previas*	----			
Zonificación DS N° 38/11 MMA	<input type="checkbox"/> I	<input checked="" type="checkbox"/> II	<input type="checkbox"/> III	<input type="checkbox"/> IV <input type="checkbox"/> Rural

* Adjuntar Certificado de Informaciones Previas (Si corresponde, según consideraciones de Art. 8°, D.S. N° 38/11 MMA)

CONDICIONES DE MEDICIÓN

Fecha medición	23-09-2022				
Hora inicio medición	11:25				
Hora término medición	11:28				
Periodo de medición	<input checked="" type="checkbox"/> 7:00 a 21:00 h	<input type="checkbox"/> 21:00 a 7:00 h			
Lugar de medición	<input type="checkbox"/> Medición Interna	<input checked="" type="checkbox"/> Medición Externa			
Descripción del lugar de medición	Balcón piso 4, segundo nivel dúplex.				
Condiciones de ventana (en caso de medición interna)	<input type="checkbox"/> Ventana Abierta	<input type="checkbox"/> Ventana Cerrada			
Identificación ruido de fondo	Imperceptible.				
Temperatura [°C]	16	Humedad [%]	45	Velocidad de viento [m/s]	0

Nombre y firma profesional de terreno o Inspector Ambiental (IA)	Daniel Ávila S.	
Institución, Empresa o Entidad Técnica de Fiscalización Ambiental (ETFA)	Acustec Ltda.	

Nota:

- Se deberá imprimir y completar esta página para cada receptor evaluado.
- Se podrán incluir fotografías del punto donde se ubique el sonómetro para la realización de la medición.
- Los datos de Temperatura, Humedad Relativa y Velocidad de viento, corresponderá para mediciones realizadas en el exterior.

REPORTE TÉCNICO DECRETO SUPREMO N°38/11 DEL MINISTERIO DEL MEDIO AMBIENTE
Establece Norma de Emisión de Ruidos Generados por Fuentes que Indica

FICHA DE GEORREFERENCIACIÓN DE MEDICIÓN DE RUIDO

Croquis Imagen Satelital

Leyenda

- Lugar de Medición
- Receptor
- Unidad Inspeccionada

Origen de la imagen Satelital	Google Earth
Escala de la imagen Satelital	Según imagen

LEYENDA DE CROQUIS O IMAGEN UTILIZADA

Datum		WGS84		Huso		19 H	
Fuentes				Receptores			
Símbolo	Nombre	Coordenadas		Símbolo	Nombre	Coordenadas	
		N		4	Receptor N°4	N	6.308.342
		E				E	358.627
		N		LM4	Lugar de Medición	N	6.308.347
		E				E	358.633
		N				N	
		E				E	
		N				N	
		E				E	

Se podrán adjuntar fotografías, considerando como máximo una (1) por fuente y dos (2) por lugar de medición.

REPORTE TÉCNICO DECRETO SUPREMO N°38/11 DEL MINISTERIO DEL MEDIO AMBIENTE
Establece Norma de Emisión de Ruidos Generados por Fuentes que Indica

FICHA DE MEDICIÓN DE NIVELES DE RUIDO

REGISTRO DE MEDICIÓN DE RUIDO DE FUENTE EMISORA

Identificación Receptor N°	4
<input type="checkbox"/> Medición Interna (tres puntos)	<input checked="" type="checkbox"/> Medición externa (un punto)

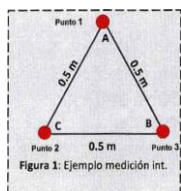

Punto 1

NPS _{eq}	NPS _{min}	NPS _{máx}
71,6	65,9	74,2
71,4	66,8	75,7
69,8	65,1	75,4

Punto 2

NPS _{eq}	NPS _{min}	NPS _{máx}
-	-	-
-	-	-
-	-	-

Punto 3

NPS _{eq}	NPS _{min}	NPS _{máx}
-	-	-
-	-	-
-	-	-

REGISTRO DE RUIDO DE FONDO

Ruido de fondo afecta la medición	<input type="checkbox"/> Sí	<input checked="" type="checkbox"/> No
Fecha:	-	Hora: -

	5'	10'	15'	20'	25'	30'
NPS _{eq}	-	-	-	-	-	-

Observaciones:

Durante la medición es perceptible el campo sonoro de la Unidad Inspeccionada: Esmeril angular, demoledor eléctrico (NPS_{máx}), golpes de martillo, caída de material.

REPORTE TÉCNICO DECRETO SUPREMO N°38/11 DEL MINISTERIO DEL MEDIO AMBIENTE
Establece Norma de Emisión de Ruidos Generados por Fuentes que Indica

FICHA DE EVALUACIÓN DE NIVELES DE RUIDO

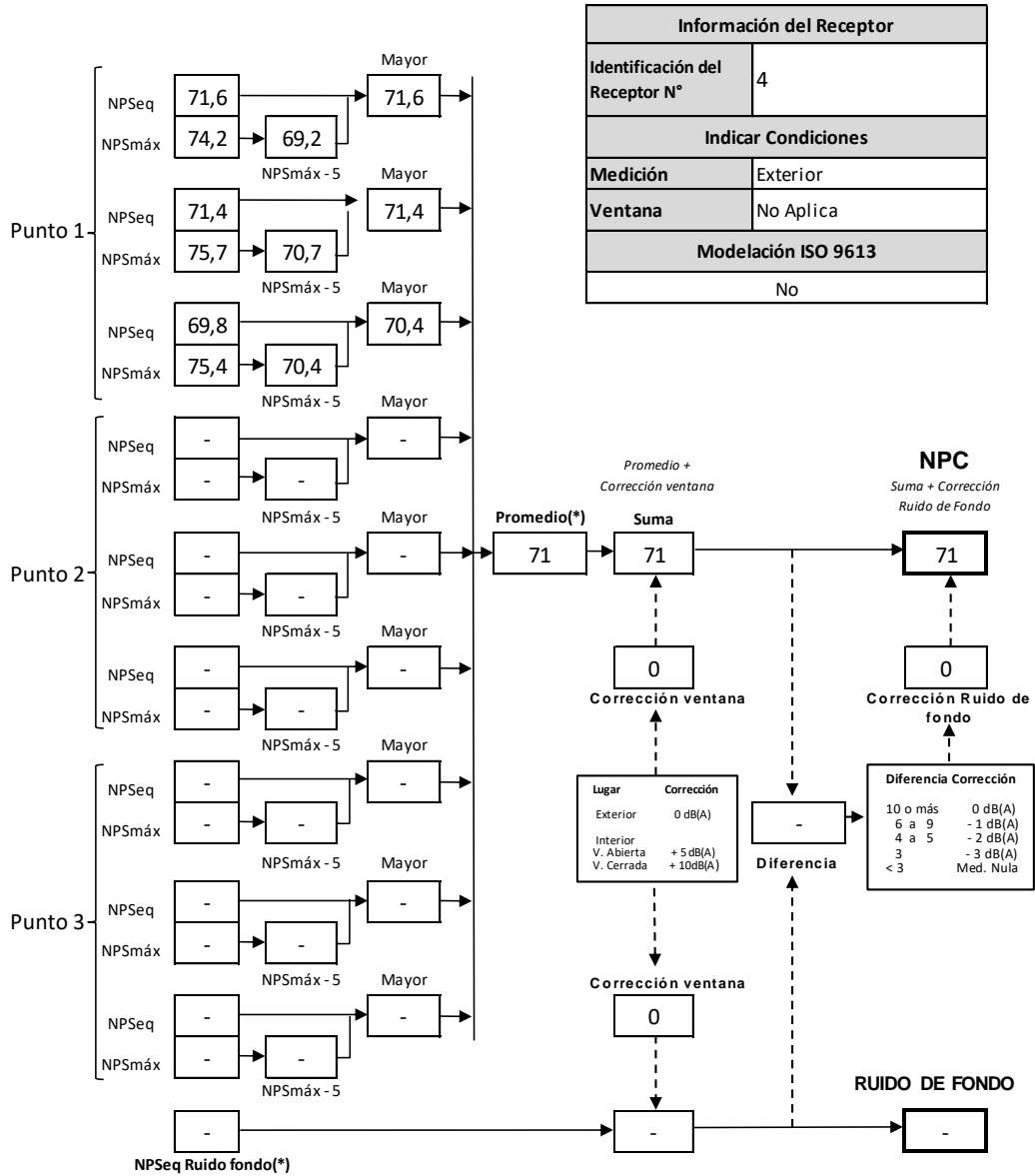

(*) Aproximar a números enteros

2.5 EVALUACIÓN DE NIVELES DE RUIDO

TABLA DE EVALUACIÓN

Receptor N°	NPC [dBA]	Ruido de fondo [dBA]	Zona DS N°38/11	Periodo (Diurno / Nocturno)	Límite [dBA]	Estado (Supera / No Supera)
1	70	No afecta	II	Diurno	60	Supera
2	66	No afecta	II	Diurno	60	Supera
3	72	No afecta	II	Diurno	60	Supera
4	71	No afecta	II	Diurno	60	Supera

OBSERVACIONES

Durante las mediciones, la Unidad Inspeccionada se encontraba en etapa de construcción, con actividades de obra gruesa, donde las principales fuentes de ruido corresponden a esmeriles angulares, demolidores eléctricos, golpes de martillo, caída de material, gritos de trabajadores y camión mixer. La actividad se llevó a cabo de manera óptima.

ANEXOS

N°	Descripción
1	Registro fotográfico de mediciones
2	Declaraciones juradas
3	Autorización ETFA
4	Certificados de calibración instrumental
5	Instrumentos de planificación territorial
6	Condiciones de operación de la Unidad Inspeccionada

RESPONSABLE DEL REPORTE (Llenar sólo ETFA)

Fecha del Reporte	03-10-2022
Nombre Representante Legal	José Francisco Echeverría Edwards
Firma Representante Legal	

3 ANEXO 1 – REGISTRO FOTOGRÁFICO DE MEDICIONES

3.1 LUGARES DE MEDICIÓN POR RECEPTOR



Receptor 1



Receptor 2



Receptor 3



Receptor 4

3.2 FUENTES DE RUIDO DURANTE MEDICIONES



Vista general de la obra



Vista general de la obra



Vista general de la obra



Demolidor eléctrico



Camión mixer



Golpes de material

4 ANEXO 2 – DECLARACIONES JURADAS

4.1 DECLARACIÓN JURADA PARA LA OPERATIVIDAD DE LA ETFA

Yo, JOSÉ FRANCISCO ECHEVERRÍA EDWARDS, RUN N°13.435.322-8, domiciliado en VALDEPEÑAS N°320, LAS CONDES, SANTIAGO, en mi calidad de representante legal de ASESORÍAS, PROYECTOS Y SERVICIOS ACÚSTICOS ACUSTEC LIMITADA, SUCURSAL SANTIAGO, CÓDIGO ETFA: 059-01, declaro que, la persona jurídica que represento, en los dos últimos años:

- No ha tenido una relación directa ni indirecta de tipo mercantil con EMPRESA CONSTRUCTORA BRAVO E IZQUIERDO LTDA, RUT N°84.102.200-9, titular del proyecto, sistema, actividad o fuente, objeto la actividad de fiscalización ambiental.
- No ha tenido una relación directa ni indirecta, de tipo laboral con don LUIS HECTOR BRAVO HERREROS, RUN N°10.728.502-4, representante legal de EMPRESA CONSTRUCTORA BRAVO E IZQUIERDO LTDA, titular del proyecto, sistema, actividad o fuente, objeto de la actividad de fiscalización ambiental.
- No ha sido legalmente reconocida como asociada en negocios con EMPRESA CONSTRUCTORA BRAVO E IZQUIERDO LTDA.
- No ha tenido, directa ni indirectamente, la propiedad, el control o la posesión de acciones o títulos en circulación de EMPRESA CONSTRUCTORA BRAVO E IZQUIERDO LTDA.
- No ha controlado, directa ni indirectamente a EMPRESA CONSTRUCTORA BRAVO E IZQUIERDO LTDA.
- No ha sido controlada, directa ni indirectamente por EMPRESA CONSTRUCTORA BRAVO E IZQUIERDO LTDA.
- No hemos sido controlados, directa ni indirectamente, por una misma tercera persona.

Igualmente declaro que, yo no he tenido una relación directa ni indirecta, mercantil o laboral con don LUIS HECTOR BRAVO HERREROS, RUN N°10.728.502-4, representante legal ni con EMPRESA CONSTRUCTORA BRAVO E IZQUIERDO LTDA.

Declaro también que, no existe vínculo familiar de parentesco -hasta el tercer grado de consanguinidad y segundo de afinidad inclusive-, entre los propietarios y los representantes legales de EMPRESA CONSTRUCTORA BRAVO E IZQUIERDO LTDA. y los propietarios y representantes legales de esta ETFA.

Toda la información contenida en el informe de resultados REP_INS N°096512022_Edificios Parque El Rodeo_Sep2022_vA.docx es veraz, auténtica (que no corresponde a una copia o transcripción de otros documentos) y exacta.

Finalmente, ratifico que las declaraciones hechas son verídicas, según mi mejor conocimiento y entendimiento y declaro tener conocimiento que las infracciones a las obligaciones que impone el reglamento ETFA, según lo dispuesto en su artículo 19, se sancionan de conformidad a lo señalado en el Título III de la ley orgánica de la Superintendencia del Medio Ambiente.



Firma del Representante Legal

03 de octubre de 2022

4.2 DECLARACIÓN JURADA PARA LA OPERATIVIDAD DEL INSPECTOR AMBIENTAL

Yo, DANIEL ESTEBAN ÁVILA SANTANA, RUN N°15.332.395-K, domiciliado en VALDEPEÑAS N°320, LAS CONDES, SANTIAGO, REGIÓN METROPOLITANA, en mi calidad de inspector ambiental N°15332395-K, CÓDIGO ETFA: 059-01, declaro que, en los últimos dos años:

- No he tenido una relación directa ni indirecta, mercantil o laboral con EMPRESA CONSTRUCTORA BRAVO E IZQUIERDO LTDA, RUT N°84.102.200-9, titular del proyecto, sistema, actividad o fuente, objeto de las actividades de fiscalización ambiental.
- No he tenido una relación directa ni indirecta, mercantil o laboral con don LUIS HECTOR BRAVO HERREROS, RUN N°10.728.502-4, representante legal de EMPRESA CONSTRUCTORA BRAVO E IZQUIERDO LTDA, RUT N°84.102.200-9, titular del proyecto, sistema, actividad o fuente, objeto de las actividades de fiscalización ambiental.
- No he sido legalmente reconocido como asociado en negocios con EMPRESA CONSTRUCTORA BRAVO E IZQUIERDO LTDA.
- No he tenido, directa ni indirectamente, la propiedad, el control o la posesión de acciones o títulos en circulación de EMPRESA CONSTRUCTORA BRAVO E IZQUIERDO LTDA.
- No he controlado, directa ni indirectamente a EMPRESA CONSTRUCTORA BRAVO E IZQUIERDO LTDA.

Igualmente declaro que no tengo vínculo familiar de parentesco -hasta el tercer grado de consanguinidad y segundo de afinidad inclusive-, con los propietarios ni con los representantes legales del titular fiscalizado.

Toda la información contenida en el informe de resultados REP_INS N°096512022_Edificios Parque El Rodeo_Sep2022_vA.docx es veraz, auténtica (que no corresponde a una copia o transcripción de otros documentos) y exacta.



Finalmente, ratifico que las declaraciones hechas son verídicas, según mi mejor conocimiento y entendimiento y declaro tener conocimiento que las infracciones a las obligaciones que impone el reglamento ETFA, según lo dispuesto en su artículo 19, se sancionan de conformidad a lo señalado en el Título III de la ley orgánica de la Superintendencia del Medio Ambiente.



Firma del inspector ambiental

03 de octubre de 2022

5 ANEXO 3 – AUTORIZACIÓN ETFA



RENEVA AUTORIZACIÓN DE ASESORÍAS, PROYECTOS Y SERVICIOS ACÚSTICOS ACUSTEC LIMITADA, COMO ENTIDAD TÉCNICA DE FISCALIZACIÓN AMBIENTAL RESPECTO DE LA SUCURSAL SANTIAGO

RESOLUCIÓN EXENTA N° 953

Santiago, 5 de junio de 2020

VISTO:

Lo dispuesto en el Decreto con Fuerza de Ley N° 1/19.653, de 2000, del Ministerio Secretaría General de la Presidencia, que fija el texto refundido, coordinado y sistematizado de la Ley N° 18.575, Orgánica Constitucional de Bases Generales de la Administración del Estado; en la Ley N° 19.880, que establece las Bases de los Procedimientos Administrativos que rigen los Actos de los Órganos de la Administración del Estado; en la Ley Orgánica de la Superintendencia del Medio Ambiente, fijada en el artículo segundo de la Ley N° 20.417, que crea el Ministerio, el Servicio de Evaluación Ambiental y la Superintendencia del Medio Ambiente; en el Decreto Supremo N° 38, de 15 de octubre de 2013, del Ministerio del Medio Ambiente, Reglamento de Entidades Técnicas de Fiscalización Ambiental de la Superintendencia del Medio Ambiente; en el Decreto Supremo N°31, de 8 de octubre de 2019, del Ministerio del Medio Ambiente, que nombra Superintendente del Medio Ambiente; en la Resolución Exenta N°424, de 12 de mayo de 2017, de la Superintendencia del Medio Ambiente, que fija la Organización Interna de la Superintendencia del Medio Ambiente; en las Resoluciones Exentas N°559, de 14 de mayo de 2018, N°438, de 28 de marzo y N°1619, de 21 de noviembre, ambas de 2019, que modifican la resolución exenta N°424, de 2017; en la Resolución Exenta N°126, de 25 de enero de 2019, que dicta instrucción de carácter general que establece los requisitos para la autorización de las entidades técnicas de fiscalización ambiental e inspectores ambientales; en la Resolución Exenta N°127, de 25 de enero de 2019, que dicta instrucción de carácter general que establece directrices generales para la operatividad de las entidades técnicas de fiscalización ambiental e inspectores ambientales y en la Resolución N°7, de 2019, de la Contraloría General de la República.

CONSIDERANDO:

1. Que, con fecha 15 de junio de 2018, a través de la resolución exenta N°726—notificada en esa misma fecha, mediante correo electrónico- la Superintendencia del Medio Ambiente a **Asesorías, Proyectos y Servicios Acústicos Acustec Limitada**, para actuar como entidad técnica de fiscalización ambiental (en adelante e indistintamente, ETFA) respecto de su sucursal Santiago, código ETFA 059-01, en los alcances indicados en el informe final de evaluación que forma parte de ese acto administrativo.

Superintendencia del Medio Ambiente – Gobierno de Chile
Teatinos 280, pisos 7, 8 y 9, Santiago / +56 2 2617 1800 / contacto.sma@sma.gob.cl / www.sma.gob.cl

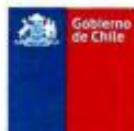

2. Que, el artículo 10 del decreto supremo N° 38, de 2013, del Ministerio del Medio Ambiente, que contiene el Reglamento de Entidades Técnicas de Fiscalización Ambiental de la Superintendencia del Medio Ambiente, (en adelante e indistintamente, reglamento ETFA) dispone que la renovación de la autorización que se otorgue a una entidad técnica de fiscalización ambiental se regirá, en lo que corresponda, por lo señalado en los artículos 5° a 9° del mismo cuerpo normativo. Igualmente el citado artículo indica que, la renovación de la autorización que se otorgue a la entidad técnica de fiscalización ambiental tendrá una duración de cuatro años, contados desde su notificación.

3. Que, mediante la resolución exenta N°126, de 2019, publicada en el Diario Oficial, el 31 de enero de 2019, se dictó la instrucción de carácter general que establece los requisitos para la autorización de las entidades técnicas de fiscalización ambiental y de los inspectores ambientales, acto en el cual se establecen los requisitos que deben cumplir las ETFA para renovar su autorización.

4. Que, con fecha 3 de enero de 2020, la ETFA Asesorías, Proyectos y Servicios Acústicos Acustec Limitada solicitó la renovación de su autorización.

5. Que, por memorando sin número, de 7 de enero de 2020, el Departamento de Análisis Ambiental solicitó, a la Fiscalía, la elaboración de un informe de evaluación de cumplimiento legal de los antecedentes presentados por la ETFA, el cual fue emitido con fecha 18 de febrero de 2020, mediante memorando N°59, indicándose que esta última había cumplido con lo dispuesto en el artículo 3° del reglamento ETFA y con lo previsto en los puntos 5.6.ii de la resolución exenta N°126, de 2019.

6. Que, conforme a lo dispuesto en el artículo 10 del reglamento ETFA, con fecha 3 de junio de 2020, el jefe del Departamento de Análisis Ambiental, a través del memorando N°27041, adjuntó el "Informe de Solicitud de Renovación de Autorización ETFA", de 1 de junio de este año, en el que recomendó la renovación de la autorización de la ETFA.

7. Que, el fundamento para renovar la autorización de la ETFA se encuentra en el "Informe de Solicitud de Renovación de Autorización ETFA", el cual será notificado en conjunto con la presente resolución y posteriormente publicado en el Registro Nacional de Entidades Técnicas de Fiscalización Ambiental, junto con ésta, por lo que dicto la siguiente

RESOLUCIÓN:

1. RENUÉVASE la autorización conferida a **Asesorías, Proyectos y Servicios Acústicos Acustec Limitada** para actuar como entidad técnica de fiscalización ambiental, respecto de la sucursal que se indica a continuación, por un lapso de 4 años, a partir del 16 de junio de 2020:

FECHA DE SOLICITUD	3 junio de 2020	RUT	76.157.802-2
NOMBRE SUCURSAL	Santiago		
DIRECCIÓN SUCURSAL	Valdepeñas 320, departamento 1, comuna de Las Condes, región Metropolitana de Santiago		



2. PREVIÉNESE que la presente renovación se otorga para todos los alcances autorizados mediante la resolución exenta N°726, de 2018, según indica el "Informe de Solicitud de Renovación de Autorización ETFA".

3. PUBLÍQUESE Y ACTUALÍCESE en el Registro Nacional de Entidades Técnicas de Fiscalización Ambiental, la presente resolución, los alcances específicos renovados y los demás antecedentes que correspondan, conforme lo dispuesto en el artículo 14 del reglamento ETFA.

4. NOTIFÍQUESE a la interesada esta resolución junto con el respectivo informe final de evaluación, los cuales forman parte integrante de la misma, conforme dispone el artículo 30 de la ley N° 19.880.

ANÓTESE, COMUNÍQUESE, CÚMPLASE Y ARCHÍVESE.

CRISTÓBAL DE LA MAZA GUZMÁN
SUPERINTENDENTE DEL MEDIO AMBIENTE



PTB/MVS

ADJ.: "Informe de Solicitud de Renovación de Autorización ETFA", de 1 de junio de 2020

Notificación por correo electrónico:

- info@acustec.cl
- fee@acustec.cl

Distribución:

- Gabinete
- Fiscalía
- División de Fiscalización
- División de Sanción y Cumplimiento
- Oficinas Regionales
- Departamento de Análisis Ambiental
- registroentidades@sma.gob.cl
- Oficina de Partes y Archivo

Exp. 12850/20

6 ANEXO 4 – CERTIFICADOS CALIBRACIÓN INSTRUMENTAL



CERTIFICADO DE CALIBRACIÓN

Código: SON20210034
LCA – Laboratorio de Calibración Acústica.

Página 1 de 7 páginas

DATOS DEL SONÓMETRO

FABRICANTE SONÓMETRO : RION
MODELO SONÓMETRO : NL-21
NÚMERO SERIE SONÓMETRO : 00121458
MARCA MICRÓFONO : RION
MODELO MICRÓFONO : UC-52
NÚMERO SERIE MICRÓFONO : 83630

DATOS DEL CLIENTE

CLIENTE : ACUSTEC LIMITADA
DIRECCIÓN : VALDEPEÑAS N°320, LAS CONDES, REGIÓN METROPOLITANA

DATOS DE LA CALIBRACIÓN

LUGAR DE CALIBRACIÓN : LABORATORIO DE CALIBRACIÓN ACÚSTICA ISP
FECHA RECEPCIÓN : 31/05/2021
FECHA CALIBRACIÓN : 02/06/2021
FECHA EMISIÓN INFORME : 02/06/2021

Juan Carlos Valenzuela Illanes
Encargado Laboratorio de Calibración Acústica



Los resultados se refieren al momento y condiciones en que se realizaron las mediciones, aplicando únicamente al instrumento sometido a ensayo.

Este informe no podrá ser reproducido parcialmente sin la aprobación por escrito del Laboratorio de Calibración Acústica del Instituto de Salud Pública de Chile, que lo expide.

Laboratorio de Calibración Acústica, Instituto de Salud Pública de Chile

Marathon 1000 – Ñuñoa – Santiago – Chile.

Tel.: (56 – 2) 2575 55 61.

www.isp.cl

Código: SON20210034

Página 2 de 7 páginas

- **CONDICIONES AMBIENTALES DE MEDIDA:**
T = 21,7 °C H.R. = 45,7 % P = 95,4 kPa
- **PROCEDIMIENTO DE CALIBRACIÓN:**
ME-512.03-001 Calibración de Sonómetros Según Norma Técnica IEC 61672-3:2006 de Sonómetros.
- **ESPECIFICACIÓN METROLÓGICA APLICADA:**
Las tolerancias aplicadas son las establecidas en la Norma IEC 61672-3:2006 de Sonómetros. Dichas tolerancias son las indicadas para un grado de precisión del instrumento Clase 2.
- **INCERTIDUMBRE**
La incertidumbre expandida de medida se ha obtenido multiplicando la incertidumbre típica de medición por el factor de cobertura $k=2$ que para una distribución normal, corresponde a una probabilidad de cobertura de aproximadamente el 95%.

• **RESUMEN DE RESULTADOS:**

Apartado de la especificación petrológica (Ref. IEC 61672-3:2006)		Resultado
Indicación a la frecuencia de comprobación de la calibración (Apartado 9)		POSITIVO
Ruido intrínseco (Apartado 10)	Micrófono Instalado	N/A
	Dispositivo de entrada eléctrica	POSITIVO
Ponderación frecuencial con señales acústicas (Apartado 11)	Ponderación frecuencial A	N/A
	Ponderación frecuencial C	POSITIVO
Ponderación frecuencial con señales eléctricas (Apartado 12)	Ponderación frecuencial A	POSITIVO
	Ponderación frecuencial C	POSITIVO
	Ponderación frecuencial lineal	POSITIVO
	Ponderación frecuencial Z	N/A
Ponderaciones temporales y frecuenciales a 1 kHz (Apartado 13)	Ponderaciones frecuenciales	POSITIVO
	Ponderaciones temporales	POSITIVO
Linealidad de nivel en el margen de nivel de referencia (Apartado 14)		POSITIVO
Linealidad de nivel incluyendo el selector de márgenes de nivel (Apartado 15)		POSITIVO
Respuesta a tren de ondas (Apartado 16)	Ponderación temporal Fast	POSITIVO
	Ponderación temporal Slow	POSITIVO
	Nivel promediado en el tiempo	POSITIVO
Nivel de sonido con ponderación C de pico (Apartado 17)		POSITIVO
Indicación de sobrecarga (Apartado 18)		POSITIVO

- Resultado **POSITIVO** significa que el instrumento cumple con la especificación metroológica aplicada.
- Resultado **NEGATIVO** significa que el instrumento no cumple con la especificación metroológica aplicada.
- Resultado **N/A** significa que el ensayo no es aplicable al instrumento.

• **PATRONES UTILIZADOS EN LA CALIBRACIÓN:**

Los patrones utilizados garantizan su trazabilidad a través de Laboratorios nacionales acreditados por el INN o por Laboratorios internacionales acreditados.

INSTRUMENTO	MARCA	MODELO	Nº SERIE	CERTIFICADO DE CALIBRACIÓN	CALIBRADO POR
Generador de funciones	STANFORD	DS360	88431	20-JG-CA-06800	DTS
Generador Multifrecuencia	BRUEL & KJAER	4226	2692339	20LAC20652F01	LACAINAC
Módulo de presión Barométrica	BERLIN-STEGLITZ	-	10227	SMI-119443P	SMI SPA
Termohigrómetro	AHLBORN	Alineto 2490 FHA646-E1	1109050234 00070150	1100393	ENAEER

Laboratorio de Calibración Acústica, Instituto de Salud Pública de Chile

Marathon 1000 - Ñuñoa - Santiago - Chile.

Tel.: (+56 - 2) 2575 55 61.

www.ispchi.cl



Código: SON20210034

Página 3 de 7 páginas

INDICACIÓN A LA FRECUENCIA DE CALIBRACIÓN

NPA aplicado (dB)	Frecuencia (Hz)	Ponderación Frecuencial (dB)	Corrección (dB)	Ajustado	Nivel Leído (dB)	Nivel Esperado (dB)	Desviación (dB)	U (dB)	Tolerancia positiva (dB)	Tolerancia negativa (dB)
94.01	1000	0	0.1	NO	93.75	93.91	-0.16	0.20	1.4	-1.4
94.01	1000	0	0.1	SI	93.95	93.91	0.04	0.20	1.4	-1.4



RUIDO INTRÍNSECO

Dispositivo de Entrada Eléctrica

Ponderación Frecuencial	Nivel Leído (dB)	U (dB)	Especificación Fabricante (dB)
A	17.60	0.058	22.00
C	23.10	0.058	27.00

PONDERACIÓN FRECUENCIAL ACÚSTICA

Ponderación Frecuencial C

NPA aplicado (dB)	Frecuencia (Hz)	Ponderación Frecuencial (dB)	Corrección (dB)	Nivel Leído (dB)	Nivel Esperado (dB)	Desviación (dB)	U (dB)	Tolerancia positiva (dB)	Tolerancia negativa (dB)
94.05	63	-0.8	0	93.75	93.19	0.56	0.23	2.5	-2.5
94.02	125	-0.2	0	94.00	93.76	0.24	0.25	2	-2
93.99	250	0	0	93.95	93.93	0.02	0.23	1.9	-1.9
93.98	500	0	0	93.85	93.92	-0.07	0.23	1.9	-1.9
94.01	1000	0	0.1	93.85	-	-	-	-	-
93.99	2000	-0.2	0.6	93.75	93.13	0.62	0.40	2.6	-2.6
93.93	4000	-0.8	1	93.35	92.07	1.28	0.23	3.6	-3.6
94.08	8000	-3	3.9	89.00	87.12	1.88	0.25	5.6	-5.6

Si a la derecha de la línea aparece la palabra **ERROR** significa que la lectura, expandida por la incertidumbre de la medición, no está dentro de las tolerancias establecidas en la especificación metrológica aplicada. Las unidades de medida dB son referidos a 20 µPa.

Código: SON20210034

Página 4 de 7 páginas

PONDERACIÓN FRECUENCIAL

Ponderación Frecuencial A

NPA aplicado (dB)	Frecuencia (Hz)	Ponderación Frecuencial (dB)	Corrección (eléctrica) (dB)	Nivel Leído (dB)	Nivel Esperado (dB)	Desviación (dB)	U (dB)	Tolerancia positiva (dB)	Tolerancia negativa (dB)
101.20	63	-26.2	0	74.60	74.70	-0.10	0.18	2.5	-2.5
91.10	125	-16.1	0	74.60	74.70	-0.10	0.18	2	-2
83.60	250	-8.6	0	74.60	74.70	-0.10	0.18	1.9	-1.9
78.20	500	-3.2	0	74.60	74.70	-0.10	0.18	1.9	-1.9
75.00	1000	0	0	74.70	-	-	-	-	-
73.80	2000	1.2	0	74.70	74.70	0.00	0.18	2.6	-2.6
74.00	4000	1	0	74.70	74.70	0.00	0.18	3.6	-3.6
76.10	8000	-1.1	0	74.80	74.70	0.10	0.18	5.6	-5.6



Ponderación Frecuencial C

NPA aplicado (dB)	Frecuencia (Hz)	Ponderación Frecuencial (dB)	Corrección (eléctrica) (dB)	Nivel Leído (dB)	Nivel Esperado (dB)	Desviación (dB)	U (dB)	Tolerancia positiva (dB)	Tolerancia negativa (dB)
75.80	63	-0.8	0	74.60	74.70	-0.10	0.18	2.5	-2.5
75.20	125	-0.2	0	74.70	74.70	0.00	0.18	2	-2
75.00	250	0	0	74.60	74.70	-0.10	0.18	1.9	-1.9
75.00	500	0	0	74.70	74.70	0.00	0.18	1.9	-1.9
75.00	1000	0	0	74.70	-	-	-	-	-
75.20	2000	-0.2	0	74.70	74.70	0.00	0.18	2.6	-2.6
75.80	4000	-0.8	0	74.70	74.70	0.00	0.18	3.6	-3.6
78.00	8000	-3	0	74.80	74.70	0.10	0.18	5.6	-5.6

Ponderación Frecuencial Lineal

NPA aplicado (dB)	Frecuencia (Hz)	Ponderación Frecuencial (dB)	Corrección (eléctrica) (dB)	Nivel Leído (dB)	Nivel Esperado (dB)	Desviación (dB)	U (dB)	Tolerancia positiva (dB)	Tolerancia negativa (dB)
75.00	63	0	0	74.50	74.70	-0.20	0.18	2.5	-2.5
75.00	125	0	0	74.60	74.70	-0.10	0.18	2	-2
75.00	250	0	0	74.60	74.70	-0.10	0.18	1.9	-1.9
75.00	500	0	0	74.70	74.70	0.00	0.18	1.9	-1.9
75.00	1000	0	0	74.70	-	-	-	-	-
75.00	2000	0	0	74.80	74.70	0.10	0.18	2.6	-2.6
75.00	4000	0	0	74.70	74.70	0.00	0.18	3.6	-3.6
75.00	8000	0	0	74.40	74.70	-0.30	0.18	5.6	-5.6

Si a la derecha de la línea aparece la palabra **ERROR** significa que la lectura, expandida por la incertidumbre de la medición, no está dentro de las tolerancias establecidas en la especificación metrología aplicada. Las unidades de medida dB son referidos a 20 µPa.

LINEALIDAD

NPA aplicado (dB)	Frecuencia (Hz)	Nivel Leído (dB)	Nivel Esperado (dB)	Desviación (dB)	U (dB)	Tolerancia positiva (dB)	Tolerancia negativa (dB)
126.10	8000	OVERLOAD	125.00	-	-	1.4	-1.4
125.10	8000	124.00	124.00	0.00	0.14	1.4	-1.4
124.10	8000	123.00	123.00	0.00	0.14	1.4	-1.4
123.10	8000	122.00	122.00	0.00	0.14	1.4	-1.4
122.10	8000	121.00	121.00	0.00	0.14	1.4	-1.4
121.10	8000	120.00	120.00	0.00	0.14	1.4	-1.4
120.10	8000	119.00	119.00	0.00	0.14	1.4	-1.4
119.10	8000	118.00	118.00	0.00	0.14	1.4	-1.4
118.10	8000	117.00	117.00	0.00	0.14	1.4	-1.4
117.10	8000	116.00	116.00	0.00	0.14	1.4	-1.4
116.10	8000	115.00	115.00	0.00	0.14	1.4	-1.4
115.10	8000	114.00	114.00	0.00	0.14	1.4	-1.4
110.10	8000	109.00	109.00	0.00	0.14	1.4	-1.4
105.10	8000	104.00	104.00	0.00	0.14	1.4	-1.4
100.10	8000	99.00	99.00	0.00	0.14	1.4	-1.4
95.10	8000	94.00	-	-	-	-	-
90.10	8000	89.00	89.00	0.00	0.14	1.4	-1.4
85.10	8000	84.00	84.00	0.00	0.14	1.4	-1.4
80.10	8000	78.70	79.00	-0.30	0.14	1.4	-1.4
75.10	8000	73.70	74.00	-0.30	0.14	1.4	-1.4
70.10	8000	68.70	69.00	-0.30	0.14	1.4	-1.4
65.10	8000	63.70	64.00	-0.30	0.14	1.4	-1.4
60.10	8000	58.70	59.00	-0.30	0.14	1.4	-1.4
55.10	8000	53.70	54.00	-0.30	0.14	1.4	-1.4
50.10	8000	48.70	49.00	-0.30	0.14	1.4	-1.4
45.10	8000	43.80	44.00	-0.20	0.14	1.4	-1.4
40.10	8000	38.70	39.00	-0.30	0.14	1.4	-1.4
39.10	8000	37.70	38.00	-0.30	0.14	1.4	-1.4
38.10	8000	36.70	37.00	-0.30	0.14	1.4	-1.4
37.10	8000	35.80	36.00	-0.20	0.14	1.4	-1.4
36.10	8000	34.80	35.00	-0.20	0.14	1.4	-1.4
35.10	8000	33.80	34.00	-0.20	0.14	1.4	-1.4
34.10	8000	32.80	33.00	-0.20	0.14	1.4	-1.4
33.10	8000	31.70	32.00	-0.30	0.14	1.4	-1.4
32.10	8000	30.70	31.00	-0.30	0.14	1.4	-1.4
31.10	8000	29.90	30.00	-0.10	0.14	1.4	-1.4
30.10	8000	28.80	29.00	-0.20	0.14	1.4	-1.4
29.10	8000	28.00	28.00	0.00	0.14	1.4	-1.4
28.10	8000	UNDER-RANGE	27.00	-	-	1.4	-1.4



Si a la derecha de la línea aparece la palabra **ERROR** significa que la lectura, expandida por la incertidumbre de la medición, no está dentro de las tolerancias establecidas en la especificación metrológica aplicada. Las unidades de medida dB son referidos a 20 µPa.

Código: SON20210034

Página 6 de 7 páginas

LINEALIDAD SELECTOR MÁRGENES DE NIVEL

NPA aplicado (dB)	Frecuencia (Hz)	Rango	Rango (dB)	Nivel Leído (dB)	Nivel Esperado (dB)	Desviación (dB)	U (dB)	Tolerancia positiva (dB)	Tolerancia negativa (dB)
94.00	1000	Ref	30 - 120	94.00	-	-	-	-	-
104.00	1000	R1	40 - 130	104.00	104.00	0.00	0.14	1.4	-1.4
125.00	1000	R1	40 - 130	125.00	125.00	0.00	0.14	1.4	-1.4
84.00	1000	R2	20 - 110	84.00	84.00	0.00	0.14	1.4	-1.4
105.00	1000	R2	20 - 110	105.00	105.00	0.00	0.14	1.4	-1.4
74.00	1000	R3	20 - 100	74.00	74.00	0.00	0.14	1.4	-1.4
95.00	1000	R3	20 - 100	95.00	95.00	0.00	0.14	1.4	-1.4
64.00	1000	R4	20 - 90	64.00	64.00	0.00	0.14	1.4	-1.4
85.00	1000	R4	20 - 90	85.00	85.00	0.00	0.14	1.4	-1.4
54.00	1000	R5	20 - 80	54.00	54.00	0.00	0.14	1.4	-1.4
75.00	1000	R5	20 - 80	75.00	75.00	0.00	0.14	1.4	-1.4



DIFERENCIA DE INDICACIÓN

Ponderaciones Temporales

NPA aplicado (dB)	Frecuencia (Hz)	Ponderación Temporal	Nivel Leído (dB)	Nivel Esperado (dB)	Desviación (dB)	U (dB)	Tolerancia positiva (dB)	Tolerancia negativa (dB)
94.00	1000	NPS Fast	94.00	-	-	-	-	-
94.00	1000	NPS Slow	94.00	94.00	0.00	0.082	0.3	-0.3
94.00	1000	Leq	94.00	94.00	0.00	0.082	0.3	-0.3

Ponderaciones Frecuenciales

NPA aplicado (dB)	Frecuencia (Hz)	Ponderación Frecuencial	Nivel Leído (dB)	Nivel Esperado (dB)	Desviación (dB)	U (dB)	Tolerancia positiva (dB)	Tolerancia negativa (dB)
94.00	1000	A	94.00	-	-	-	-	-
94.00	1000	C	94.00	94.00	0.00	0.082	0.4	-0.4
94.00	1000	Lineal	94.00	94.00	0.00	0.082	0.4	-0.4

Si a la derecha de la línea aparece la palabra **ERROR** significa que la lectura, expandida por la incertidumbre de la medición, no está dentro de las tolerancias establecidas en la especificación metrológica aplicada. Las unidades de medida dB son referidos a 20 µPa.

Código: SON20210034

Página 7 de 7 páginas

RESPUESTA A TREN DE ONDAS

Ponderación temporal Fast

NPA aplicado (dB)	Frecuencia (Hz)	Duración (ms)	t_exp (s)	Nivel Leído (dB)	Nivel Esperado (dB)	Desviación (dB)	U (dB)	Tolerancia positiva (dB)	Tolerancia negativa (dB)
116.00	4000.00	-	-	117.00	-	-	-	-	-
116.00	4000.00	200	0.125	116.00	116.02	-0.02	0.082	1.3	-1.3
116.00	4000.00	2	0.125	98.90	99.01	-0.11	0.082	1.3	-2.8
116.00	4000.00	0.25	0.125	89.80	90.01	-0.21	0.082	1.8	-5.3

Ponderación temporal Slow

NPA aplicado (dB)	Frecuencia (Hz)	Duración (ms)	t_exp (s)	Nivel Leído (dB)	Nivel Esperado (dB)	Desviación (dB)	U (dB)	Tolerancia positiva (dB)	Tolerancia negativa (dB)
116.00	4000.00	-	-	117.00	-	-	-	-	-
116.00	4000.00	200	1	109.50	109.58	-0.08	0.082	1.3	-1.3
116.00	4000.00	2	1	89.90	90.01	-0.11	0.082	1.3	-5.3

Nivel promediado en el tiempo

NPA aplicado (dB)	Frecuencia (Hz)	Duración (ms)	Nivel Leído (dB)	Nivel Esperado (dB)	Desviación (dB)	U (dB)	Tolerancia positiva (dB)	Tolerancia negativa (dB)
116.00	4000.00	-	117.00	-	-	-	-	-
116.00	4000.00	200	109.92	110.01	-0.09	0.082	1.3	-1.3
116.00	4000.00	2	89.92	90.01	-0.09	0.082	1.3	-2.8
116.00	4000.00	0.25	80.82	80.98	-0.16	0.082	1.8	-5.3

NIVEL DE SONIDO CON PONDERACIÓN C DE PICO

NPA aplicado (dB)	Frecuencia (Hz)	Número de Ciclos	Lepeak-Lc	Nivel Leído (dB)	Nivel Esperado (dB)	Desviación (dB)	U (dB)	Tolerancia positiva (dB)	Tolerancia negativa (dB)
136.00	8000	-	-	133.00	-	-	-	-	-
133.00	500	-	-	133.00	-	-	-	-	-
136.00	8000	Uno	3.4	136.00	136.40	-0.40	0.082	3.4	-3.4
133.00	500	Semiciclo positivo	2.4	135.00	135.40	-0.40	0.082	2.4	-2.4
133.00	500	Semiciclo negativo	2.4	135.10	135.40	-0.30	0.082	2.4	-2.4

INDICACIÓN DE SOBRECARGA

Margen Superior (dB)	Frecuencia (Hz)	Señal de Entrada	Nivel Sobrecarga (dB)	Nivel Esperado (dB)	Desviación (dB)	U (dB)	Tolerancia positiva (dB)	Tolerancia negativa (dB)
130	4000	Semiciclo positivo	140.30	-	-	-	-	-
130	4000	Semiciclo negativo	140.40	140.30	0.10	0.14	1.8	-1.8

Si a la derecha de la línea aparece la palabra **ERROR** significa que la lectura, expandida por la incertidumbre de la medición, no está dentro de las tolerancias establecidas en la especificación metrológica aplicada. Las unidades de medida dB son referidos a 20 µPa.





CERTIFICADO DE CALIBRACIÓN

Código: CAL20210092
LCA – Laboratorio de Calibración Acústica.

Página 1 de 1 páginas (más un anexo de 2 hojas)

DATOS DEL CALIBRADOR

FABRICANTE CALIBRADOR : RION
MODELO : NC-73
NÚMERO DE SERIE : 10848238

DATOS DEL CLIENTE

CLIENTE : ACUSTEC LIMITADA
DIRECCIÓN : VALDEPEÑAS N° 320, LAS CONDES, REGIÓN METROPOLITANA

DATOS DE LA CALIBRACIÓN

LUGAR DE CALIBRACIÓN : LABORATORIO DE CALIBRACIÓN ACÚSTICA ISP
FECHA RECEPCIÓN : 30/09/2021
FECHA CALIBRACIÓN : 07/10/2021
FECHA EMISIÓN INFORME : 08/10/2021

Juan Carlos Valenzuela Illanes
Encargado Laboratorio de Calibración Acústica

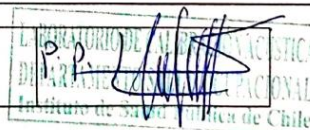

Los resultados se refieren al momento y condiciones en que se realizaron las mediciones, aplicando únicamente al instrumento sometido a ensayo.

Este Informe no podrá ser reproducido parcialmente sin la aprobación por escrito del Laboratorio de Calibración Acústica del Instituto de Salud Pública de Chile, que lo expide.

Laboratorio de Calibración Acústica. Instituto de Salud Pública de Chile
Marathón 1000 – Nuñoa – Santiago – Chile.
Tel.: (56 – 2) 2575 55 61.
www.ispch.cl



Anexo Certificado de Calibración

Código: CAL20210092

Página 1 de 2 páginas

▪ **CONDICIONES AMBIENTALES DE MEDIDA:**

T = 21.6 °C H.R. = 37.8 % P = 94.6 kPa

▪ **PROCEDIMIENTO DE CALIBRACIÓN:**

ME 512 03 002 Calibración de Calibradores Acústicos Según Norma Técnica UNE-EN 60942:2005.

▪ **ESPECIFICACIÓN METROLÓGICA APLICADA:**

Las tolerancias aplicadas son las establecidas en el Anexo B de la norma UNE-EN 60942:2005, de Calibradores Acústicos. Dichas tolerancias son las establecidas para un grado de precisión del instrumento CLASE 2.

▪ **INCERTIDUMBRE:**

La incertidumbre expandida de medida se ha obtenido multiplicando la incertidumbre típica de medición por el factor de cobertura $k=2$ que, para una distribución normal, corresponde a una probabilidad de cobertura de aproximadamente el 95%.

▪ **RESUMEN DE RESULTADOS:**

Apartados de la especificación metrológica Norma UNE-EN 60942:2005	Prueba	Resultado
Niveles de presión acústica (Apartados 5.2.2 y 5.2.3 – Tabla 1)	Valor nominal	POSITIVO
	Estabilidad	POSITIVO
Distorsión total (Apartado 5.5 – Tabla 6)		POSITIVO
Frecuencia (Apartado 5.3.2 – Tabla 3)	Valor nominal	POSITIVO

- Resultado **POSITIVO** significa que el instrumento cumple con la especificación metrológica aplicada.
- Resultado **NEGATIVO** significa que el instrumento no cumple con la especificación metrológica aplicada.
- Resultado **N/A** significa que el ensayo no es aplicable al instrumento.

▪ **PATRONES UTILIZADOS EN LA CALIBRACIÓN**

Los patrones utilizados garantizan su trazabilidad a través de laboratorios nacionales acreditados por el INN o por laboratorios internacionales acreditados.

INSTRUMENTO	MARCA	MODELO	Nº SERIE	CERTIFICADO DE CALIBRACIÓN	CALIBRADO POR
Generador de funciones	STANDFORD	DS360	88431	20-JG-CA-06800	DTS
Multímetro Digital	KEITHLEY	2015-P	1247199	00294 LCPN ME 2021-04	UNIVERSIDAD DE CONCEPCIÓN
Módulo de presión Barométrica	ALMEMO AHLBORN	FDA612-SA Almemo 2490-2	9040332 H09050234	P01428 D-K-15211-01-00	ENAER
Termohigrómetro	AHLBORN	Almemo 2490 FH A646-E1	H09050234 09070450	H00393	ENAER
Micrófono Patrón	BRUEL & KJAER	4192	2686091	CDK2100129	BRUEL&KJAER

Laboratorio de Calibración Acústica. Instituto de Salud Pública de Chile

Marathón 1000 – Nuñoa – Santiago – Chile.

Tel.: (56 – 2) 2575 55 61.

www.ispchi.cl



Anexo Certificado de Calibración
Código: CAL20210092
Página 2 de 2 páginas

NIVEL DE PRESIÓN SONORA

Valor nominal del NPS

NPS (dB)	Frecuencia (Hz)	Nivel Leído (dB)	Desviación (dB)	Tolerancia Positiva (dB)	Tolerancia Negativa (dB)	Incertidumbre (dB)
94.00	1000.00	94.22	0.22	0.75	-0.75	± 0.14

Estabilidad del NPS

NPS (dB)	Frecuencia (Hz)	Nivel Leído (dB)	Nivel Esperado (dB)	Desviación (dB)	Tolerancia (dB)	Incertidumbre (dB)
94.00	1000.00	0.00	0.00	0.00	0.20	± 0.011

DISTORSIÓN

NPS (dB)	Frecuencia (Hz)	Distorsión Leída (%)	Distorsión Esperada (%)	Desviación (%)	Tolerancia (%)	Incertidumbre (%)
94.00	1000.00	0.124	0.000	0.124	4.000	± 0.034

FRECUENCIA

Valor nominal de la Frecuencia

NPS (dB)	Frecuencia (Hz)	Frecuencia Exacta (Hz)	Frecuencia Leída (Hz)	Desviación (Hz)	Tolerancia Positiva (Hz)	Tolerancia Negativa (Hz)	Incertidumbre (Hz)
94.00	1000.00	1000.00	996.43	-3.57	20.00	-20.00	± 0.50

Si a la izquierda de la línea aparece la palabra **ERROR** significa que la lectura, expandida por la incertidumbre de la medición, no está dentro de las tolerancias establecidas en la especificación metrológica aplicada. Las unidades de medida dB son referidos a 20 µPa.

7 ANEXO 5 – INSTRUMENTOS DE PLANIFICACIÓN TERRITORIAL

Tabla 4. Zonificación y homologación de zonas según Res. Ex. N°491/16 MMA para cada receptor.

Receptor N°	Zona IPT	Homologación Zona D.S. N°38/2011 MMA	Combinaciones de usos de suelo	Fuente	Figuras asociadas
1	M	II	R+Eq+EP+AV	https://lobarnechea.cl/municipalidad/plan-regulador/plan-regulador-comunal-vigente/	2, 3, 4, 5
2					
3					
4					

Figura 2. Plano de zonificación del PRC de Lo Barnechea, área de inspección.



Figura 3. Extracto ordenanza del PRC de Lo Barnechea, uso de suelo de zona de los receptores.

ZONA M “AVDA. LA DEHESA”**CONDICIONES DE USO DE SUELO****a.) Usos Permitidos y Restringidos**

a.1) Residencial

a.2) Equipamiento:

Tipo	Equipamiento
Salud	Clínicas Postas Consultorios
Educación	Universidades Liceos Academias Institutos Colegios Escuelas Básicas Jardines Infantiles Parvularios
Culto Cultura	Museos Jardines Botánicos Bibliotecas Salas de concierto Auditorios Teatros Casa de la Cultura Templos Parroquias Capillas Cines
Social	J. de Vecinos C. de madres C. Sociales
Seguridad	Comisarías Tenencias Retenes Bomberos
Deportes	Centros deportivos Piscinas Gimnasios
Esparcimiento (N4)	Juegos electrónicos

Comercio (N4)	Centros Comerciales Supermercados Grandes Tiendas Locales de venta de combustibles líquidos Discotecas Restaurantes Hosterías Hoteles Fuentes de soda Salón de té
Servicios (N4)	Municipios Telégrafos Servicios de utilidad pública Oficinas en general, (abogados, dentistas, notarios, etc..) Bancos Correos Lavanderías Peluquerías Gasfiterías Costurerías y modas Talleres pequeños Talleres Jardines de plantas

a.3) Areas Verdes

a.4) Espacio Público

b.) Usos Prohibidos

Todos aquellos que no estén expresamente permitidos o que no cumplan con las exigencias establecidas para los usos restringidos. En forma explícita se prohíben las plantas de tratamiento de aguas servidas.

Figura 4. Extracto Modificación N°2 del PRC de Lo Barnechea, Decreto 1651/2004. Artículo 2°, numeral 16.

- e) Sustitúyase el título de los cuadros de equipamiento en las zonas A, B, C, D, F, G, J y M por el siguiente:

EQUIPAMIENTO	
CLASE	ACTIVIDAD

Suprimase en el cuadro de Condiciones de Subdivisión y Edificación de todas las zonas (A, B, C, D, F, G, H, I, J, K, M, N y O) la exigencia de Frente predial mínimo.

- g) Suprimase en la clase Servicio de los cuadros de equipamiento de las zonas A, B, C1 y D, la actividad “Correo” repetida.
- h) Reemplácese en la clase Servicios de los cuadros de equipamiento de las zonas B, C1, D, F, J y M, la actividad “Talleres” por la actividad “Servicios artesanales”.
- i) Reemplácese en la clase Servicios de los cuadros de equipamiento de las zonas A, B, C1, C2, D, F, G, J y M, la actividad “Talleres pequeños” por “Talleres menores”.

Figura 5. Extracto Modificación N°6 del PRC de Lo Barnechea, Decreto 1396/2006. Artículo 1°, numeral 3.

3. Incorpórese en el cuadro de equipamiento del punto a.2 de la Zona M “Av. La Dehesa” contenida en el artículo 55° de la Ordenanza del Plan Regulador Comunal de Lo Barnechea, la actividad “Centro de Servicio Automotriz” en la clase comercio, después de la actividad “grandes tiendas”, la cual deberá ceñirse además por lo estipulado en los artículos 7.1.3 y demás pertinentes del Plan Regulador Metropolitano de Santiago (PRMS)”.

8 ANEXO 6 – CONDICIONES DE OPERACIÓN DE LA UNIDAD INSPECCIONADA

Este servicio es solicitado directamente por la Municipalidad de Lo Barnechea en coordinación con los denunciantes, no estableciéndose comunicación alguna con el titular de la Unidad Inspeccionada, por lo que las condiciones de funcionamiento corresponden a las declaradas en el reporte técnico e indicadas por los denunciantes.